

Art. **EX3262**
EX3262C

Mi 2400

ITALIANO

ENGLISH

FRANÇAIS

ESPAÑOL

PORTUGUÊS

DEUTSCH

- I** Videocitofoni con decodifica integrata per sistema DUO
- GB** Videointercoms with integrated coding for DUO system
- F** Vidéophones doté de décodage intégré pour système DUO
- E** Monitores con decodificación integrada para sistema DUO
- P** Vídeo-porteiros com descodificação integrada para sistema DUO
- D** Flachröhre-Monitoren (Flat) mit integriertem Decodiermodul für DUO Systeme

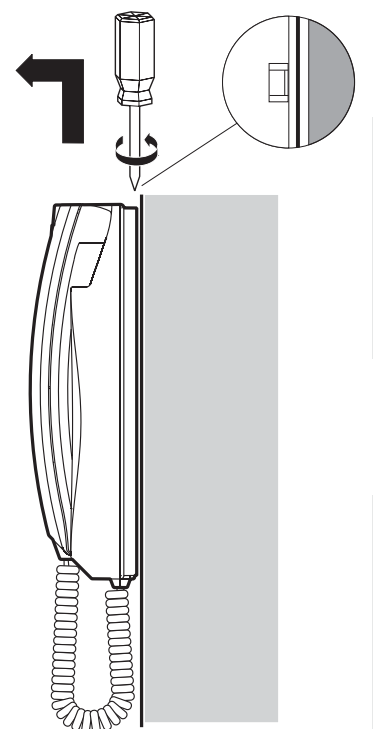
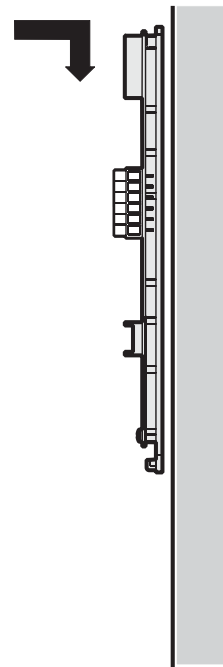
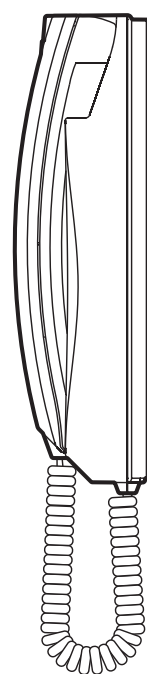
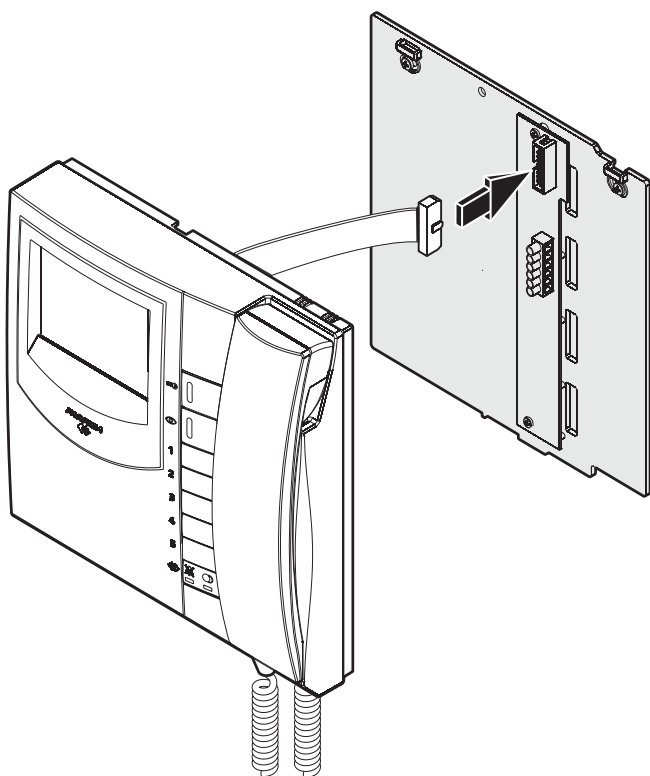

Dati tecnici

Alimentazione direttamente dalla linea
 Assorbimento: - a riposo: 8mA
 - durante il funzionamento: 0,5A (EX3262)
 0,4A (EX3262C)
 Schermo EX3262: 4" FLAT CRT b/n
 EX3262C: 4" LCD a colori
 Tempo di accensione: 1 ÷ 4 secondi
 Temperatura di funzionamento: 0° ÷ +50°C
 Massima umidità ammissibile: 90%RH

Datos técnicos

Alimentación directa desde la línea
 Consumo: - en reposo: 8mA
 - durante el funcionamiento: 0,5A (EX3262)
 0,4A (EX3262C)
 Pantalla EX3262: 4" FLAT CRT b/n
 EX3262C: 4" LCD a color
 Tiempo de encendido: 1 ÷ 4 segundos
 Temperatura de funcionamiento: 0° ÷ +50°C
 Humedad máxima tolerada: 90% RH

Technical characteristics

Power supply directly from the line
 Stand-by current: 8mA
 Operating current: 0.5A (EX3262)
 0.4A (EX3262C)
 Screen EX3262: 4" b/w FLAT CRT
 EX3262C: 4" colour LCD
 Power-on time: 1 ÷ 4 seconds
 Operating temperature: 0° ÷ +50°C
 Maximum admissible humidity: 90% RH

Dados técnicos

Alimentação directamente da linha
 Absorção: - em repouso: 8mA
 - durante o funcionamento: 0,5A (EX3262)
 0,4A (EX3262C)
 Écran EX3262: 4" FLAT CRT p/b
 EX3262C: 4" LCD a cores
 Tempo de encendimento: 1 ÷ 4 segundos
 Temperatura de funcionamento: 0° ÷ +50°C
 Máxima umidade permitida: 90% RH

Données techniques

Alimentation directe depuis la ligne
 Absorption: - à repos: 8mA
 - pendant le fonctionnement: 0,5A (EX3262)
 0,4A (EX3262C)
 Écran EX3262: 4" CRT plat n/b
 EX3262C: 4" LCD aux couleurs
 Pré-allumage: 1 ÷ 4 secondes
 Température de fonctionnement: 0° ÷ +50°C
 Max. humidité admissible: 90% RH

Technische Daten

Versorgung direkt über die Leitung
 Aufnahme: - bei aufgelegtem Hörer 8mA
 - während des Betriebs: 0.5A (EX3262)
 0.4A (EX3262C)
 Bildschirm EX3262: 11cm FLAT CRT s/w
 EX3262C: 11cm LCD zu Farben
 Einschaltzeit: 1 bis 4 Sekunden
 Betriebstemperatur: 0° ÷ +50°C
 Zulässige Feuchtigkeit: max. 90% RH

I PROGRAMMAZIONI

Il videocitofono deve essere programmato opportunamente per definirne il funzionamento. I modi possibili di programmazione sono 2:

- **automatico** (consente di programmare velocemente solo il codice utente agendo dal posto esterno);
- **manuale** (consente di programmare tutte le funzioni dal videocitofono)

Le programmazioni che possono essere eseguite sono:

- **indirizzo utente**;
- **indirizzo interno**;
- **codici da assegnare al pulsante** "☺"; massimo 4 indirizzi di altrettanti posti esterni
- **codici da assegnare ai pulsanti** "1", "2", "3", "4" e "5" per effettuare eventuali chiamate intercomunicanti, accensioni di controllo o per applicazioni speciali;
- **scelta della durata e tipo di soneria** per 4 tipi di chiamate (vedi tabella 1).

Programmazione di fabbrica

- **indirizzo utente** = 100
- **indirizzo interno** = 000
- **pulsanti** "☺", "1", "2", "3", "4", "5" = ai pulsanti non è associato alcun codice
- **numero di squilli e tipo di soneria** (vedi tabella 1)

Tabella 1.

Programmazione di fabbrica delle chiamate

Chiamate	Numero di squilli	Tipo di soneria
da posto esterno	1	Din-Don
intercomunicante	4	Dring 1
da altro utente	4	Dring 2
da piano	1	Dring 3

Attenzione: solo la programmazione dell'**indirizzo utente è obbligatoria**; tutte le altre sono facoltative.

Entrare in programmazione

- Tenere premuto per più di 4 secondi il pulsante ☺ e, dopo aver udito un momentaneo tono di conferma, sollevare il microtelefono; si accenderà il led giallo per tutta la fase di scelta programmazione.
 - Rilasciare il pulsante ☺.
- Se per 2 minuti non si esegue alcuna operazione, il sistema ritorna automaticamente alla modalità "funzionamento".

Uscire dalla programmazione

In qualsiasi momento è possibile uscire dalla modalità programmazione riponendo nella sua sede il microtelefono; il led giallo si spegne.

Programmazione automatica

Con la programmazione automatica è possibile memorizzare l'indirizzo del videocitofono agendo dal posto esterno. Per effettuare la programmazione automatica occorre:

- **entrare nella modalità di programmazione** seguendo le indicazioni descritte nel capitolo "Entrare in programmazione";
- **effettuare una chiamata da un posto esterno entro 2 minuti.** In impianti dove è presente la tastiera digitale TD2100 comporre

il numero che si vuol assegnare al videocitofono e premere "☺"; in impianti dove è presente il codificatore digitale CD2131, CD2132, CD2134 o CD2138 premere sulla pulsantiera il pulsante che si desidera assegnare all'utente. Automaticamente il videocitofono riceve la chiamata e si accende visualizzando l'immagine del posto esterno chiamante. Riporre e risollevarlo il microtelefono per entrare in conversazione con il posto esterno e verificare il corretto funzionamento dell'apparecchio; la programmazione è segnalata sul posto esterno da un tono di conferma se accettata o di dissuasione se errata;

- ripetere le fasi di programmazione per tutti i videocitofoni presenti nell'impianto.

Programmazione manuale

La programmazione manuale permette, oltre a codificare l'indirizzo utente, di assegnare l'indirizzo interno e i codici ai pulsanti da "1" a "5" e "☺" (esempio di programmazione a pag. 14).

Utilizzo pulsanti

Per immettere gli indirizzi o i codici utilizzare i pulsanti "☺", "☺" e "1".

☺: La pressione di questo pulsante serve per **confermare la programmazione di un indirizzo o di un codice** oppure **passare ad una fase di programmazione successiva.**

☺: La pressione di questo pulsante serve per **confermare la cifra composta** e per passare alla composizione della cifra successiva in quest'ordine: centinaia, decine, unità.

1: La pressione di questo pulsante serve per **incrementare il valore della cifra da inserire.** Premere il pulsante un numero di volte pari alla cifra da inserire (cifra 1 = 1 pressione; cifra 9 = 9 pressioni; cifra 0 = 10 pressioni)

Immissione codici o indirizzi

- I codici e/o gli indirizzi da memorizzare devono essere sempre formati da tre cifre (centinaia, decine ed unità); i codici e/o gli indirizzi composti da sole decine ed unità o da sole unità devono essere completati con l'aggiunta di zeri. Per esempio l'indirizzo 96 diventa 096 e l'indirizzo 5 diventa 005.
- Le cifre devono essere immesse una alla volta (iniziando dalle centinaia) premendo "n" volte il pulsante "1" dove "n" corrisponde al valore della cifra da immettere. Confermare la cifra premendo il pulsante "☺"; un segnale acustico segnala l'avvenuto inserimento della 1ª cifra.
- Seguire la stessa procedura per l'inserimento della 2ª e 3ª cifra.

Esempio: per inserire il codice 096 occorre:

- premere 10 volte il pulsante "1" per inserire la cifra 0 e premere il pulsante "☺"; si udirà un tono sull'altoparlante;
- premere 9 volte il pulsante "1" per inserire la cifra 9 e premere il pulsante "☺"; si udirà un tono sull'altoparlante;
- premere 6 volte il pulsante "1" per inserire la cifra 6 e premere il pulsante "☺"; si udirà un tono sull'altoparlante.

Programmazione indirizzo utente ed indirizzo interno

- **Indirizzo utente** - codice che permette di ricevere la chiamata da esterno, accendere il videocitofono, conversare ed aprire la serratura del posto esterno chiamante.
- **Indirizzo interno** - codici che identificano i videocitofoni presenti nell'appartamento (massimo 6). Se vi è un solo videocitofono, il codice d'interno deve essere 000 (programmazione di fabbrica) mentre se sono presenti altri apparecchi (massimo altri 5) occorre assegnare ad essi i codici 001, 002, 003, ecc. Inserendo questi codici tutti i videocitofoni suoneranno contemporaneamente quando si effettua una chiamata da esterno, da altro utente e di piano (se programmato).

Per effettuare la programmazione **utente ed interno**, occorre:

- **entrare nella modalità di programmazione** seguendo le indicazioni descritte nel capitolo "Entrare in programmazione";
 - premere per 4 secondi il pulsante "☺"; il led giallo inizia a lampeggiare;
 - inserire le 3 cifre che compongono l'**indirizzo utente** seguendo la procedura del paragrafo "Immissione codici o indirizzi";
 - premere il pulsante "☺" per confermare e passare alla codifica dell'**indirizzo interno**; si udirà un tono di conferma;
 - inserire le 3 cifre che compongono l'**indirizzo interno** seguendo la procedura del paragrafo "Immissione codici o indirizzi";
 - premere il pulsante "☺" per confermare; si udirà un tono di conferma ed il led giallo si accende in modo continuo;
 - proseguire con un'altra programmazione od uscire riponendo il microtelefono.
- Nota.** Se uno dei due indirizzi è corretto e non si vuole modificare è sufficiente confermarlo premendo il pulsante "☺".

Programmazione indirizzo dei pulsanti

Pulsante "☺". A questo pulsante è possibile memorizzare il codice di massimo 4 posti esterni. Questo permette all'utente di visionare, conversare o aprire la porta con i vari ingressi, anche se non è avvenuta una chiamata dall'esterno, premendo più volte il pulsante "☺". Nel caso di un sistema con un solo posto esterno non è necessario memorizzare il suo indirizzo in quanto esso verrà acquisito automaticamente alla prima chiamata.

Per effettuare la programmazione, occorre:

- **entrare nella modalità di programmazione** seguendo le indicazioni descritte nel capitolo "Entrare in programmazione";
- premere per 4 secondi il pulsante "☺"; il led giallo inizia a lampeggiare;
- inserire le 3 cifre che compongono l'**indirizzo associato al 1° posto esterno** (codici da 231 a 250) seguendo la procedura del paragrafo "Immissione codici o indirizzi";
- premere il pulsante "☺" per confermare e passare all'inserimento dell'indirizzo del 2° posto esterno; si udirà un tono di conferma;
- inserire le 3 cifre dell'**indirizzo associato al 2° posto esterno** e confermarlo premendo "☺";

- proseguire inserendo l'indirizzo associato al 3° e 4° posto esterno (se presenti) oppure uscire premendo ripetutamente il pulsante "☎" per tornare alla fase di scelta di programmazione; si udirà un tono di conferma ed il led giallo si accende in modo continuo;
- proseguire con un'altra programmazione od uscire riponendo il microtelefono.

Nota: associare al pulsante solo gli indirizzi dei posti esterni a cui l'utente è consentito il collegamento. Non inserire indirizzi di posti esterni di altre palazzine.

Pulsanti numerici "1, 2, 3, 4 e 5". Questi pulsanti possono essere usati per effettuare:

- **chiamate intercomunicanti;**
 - per chiamare utenti di altri appartamenti inserire il rispettivo indirizzo utente (codici da **001 a 200**).
 - per chiamate intercomunicanti tra videocitofoni presenti nello stesso appartamento inserire il codice **000** iniziando sempre dal pulsante 1 e proseguendo con i pulsanti successivi fino a coprire le esigenze dell'utente; automaticamente alla pressione dei pulsanti saranno chiamati i videocitofoni secondo l'ordine dell'indirizzo interno (vedi tabella 3).
- Esempio:* premendo il pulsante 3 dal videocitofono **002** si effettuerà la chiamata al videocitofono con indirizzo interno **003**
- **accensioni di controllo dei posti esterni** (si consiglia di usare il pulsante "☎" per l'accensione di controllo del 1° posto esterno); per abilitare questo servizio inserire l'indirizzo del posto esterno (codici da **231 a 250**).
- **servizi vari tramite attuatori art.2281;** per attivare questo servizio inserire l'indirizzo dell'attuatore da abilitare (codici da **211 a 220**).

Per effettuare la programmazione, occorre:

- **entrare nella modalità di programmazione** seguendo le indicazioni descritte nel capitolo "Entrare in programmazione";
- **a** - premere per 4 secondi il pulsante che si desidera programmare; il led giallo inizia a lampeggiare;
- **b** - inserire le 3 cifre che compongono il codice della funzione desiderata seguendo la procedura del paragrafo "Immissione codici o indirizzi";
- **c** - premere il pulsante "☎"; si udirà un tono di conferma ed il led giallo si accende in modo continuo;
- ripetere le fasi **a-b-c** per programmare altri pulsanti od uscire dalla programmazione riponendo il microtelefono; il led giallo si spegne.

Note.

- Ad ogni pulsante può essere abbinato un solo codice od indirizzo.
- Non è possibile intercomunicare o collegarsi con utenti e posti esterni di altre palazzine se tra loro vi è lo scambiatore digitale art.2273.

Programmazione del tipo e numero di squilli delle sonerie

Il videocitofono può ricevere 4 differenti chiamate che possono essere variate come indicato nella seguente procedura. La programmazione di fabbrica e la sequenza delle chiamate sono indicate nella tabella 1. Tutta la programmazione deve essere eseguita con il microtelefono a riposo.

- Premere per 4 secondi il pulsante "☎"; il led giallo si accende e si udirà la soneria precedentemente programmata per chiamata da posto esterno.
- **a** - premere ripetutamente il pulsante "☎" per selezionare la soneria preferita.
- **b** - premere il pulsante "☎" per confermare e passare alla scelta del numero di squilli.
- **c** - premere il pulsante "☎" un numero di volte pari al numero di squilli desiderato (1 volta = 1 squillo; 4 volte = 4 squilli).
- **d** - premere il pulsante "☎" per confermare e passare alla programmazione della soneria successiva (chiamata intercomunicante).
- Se occorre variare la chiamata intercomunicante e le due successive (chiamata da altro utente e da piano), ripetere i punti **a-b-c-d**.
- Per uscire dalla programmazione, sollevare e riporre il microtelefono; il led giallo si spegne.

Regolazione del volume

Con il microtelefono nella sua sede, è possibile regolare 4 livelli di volume uguali per tutte le sonerie come indicato nella seguente procedura:

- premere per 4 secondi il pulsante "☎"; il led giallo si accende e si udirà la soneria del posto esterno;
- tenere premuto il pulsante "☎" e rilasciarlo quando si ascolta il volume preferito;
- per uscire dalla programmazione, sollevare e riporre il microtelefono; il led giallo si spegne. I livelli del volume della soneria sono memorizzati e verranno usati per le successive chiamate.

Altre programmazioni per funzioni specifiche

Programmazione indirizzi utente secondari (programmazione aggiuntiva ed indipendente dalle precedenti programmazioni degli indirizzi utente ed interni)

La programmazione seguente consente di memorizzare 4 ulteriori indirizzi utente sullo stesso videocitofono (es.: funzione centralino, videocitofono collocato in un locale di uso comune a più utenti, ecc.).

N.B.: sul videocitofono è obbligatorio programmare anche l'indirizzo interno (chiamato **indirizzo interno comune**) come specificato nei paragrafi successivi.

Per effettuare la programmazione, occorre:

- **entrare nella modalità di programmazione** seguendo le indicazioni descritte nel capitolo

"Entrare in programmazione";

- premere per 4 secondi il pulsante "☎"; il led giallo inizia a lampeggiare;
- premere nuovamente per 4 secondi il pulsante "☎"; il led giallo inizia a lampeggiare velocemente;
- inserire le 3 cifre che compongono il **1° indirizzo utente secondario** (codici da 1 a 200) seguendo la procedura del paragrafo "Immissione codici o indirizzi";
- premere il pulsante "☎" per confermare e passare all'inserimento del 2° indirizzo utente secondario; si udirà un tono di conferma;
- inserire le 3 cifre del **2° indirizzo utente secondario** e confermarlo premendo "☎";
- proseguire inserendo il 3° e 4° indirizzo utente secondario (se necessari) oppure premere due volte il pulsante "☎" per passare all'inserimento dell'indirizzo interno comune;
- inserire le 3 cifre che compongono l'**indirizzo interno comune** ai 4 nuovi indirizzi utente (codici da 000 a 007) seguendo la procedura del paragrafo "Immissione codici o indirizzi".

Nota: l'indirizzo interno comune deve essere unico e differente dagli indirizzi interni eventualmente programmati su altri videocitofoni/citofoni che hanno lo stesso indirizzo utente;

- premere "☎" per confermare e tornare alla fase di scelta di programmazione; si udirà un tono di conferma ed il led giallo si accende in modo continuo;
- riporre il microtelefono per uscire dalla programmazione.

Nota: Qualora si desideri effettuare chiamate intercomunicanti occorre programmare i pulsanti adibiti alla chiamata con i codici degli utenti da chiamare.

Esempio

Programmazione di tre videocitofoni con numeri di utente 101, 102 e 103 dei quali l'utente 103 deve ricevere anche le chiamate dirette agli utenti 101 e 102; gli utenti 101 e 102 invece ricevono solo le chiamate a loro dirette.

- L'utente 101 deve essere programmato con indirizzo utente 101 ed indirizzo interno 000.
- L'utente 102 deve essere programmato con indirizzo utente 102 ed indirizzo interno 000.
- L'utente 103 deve essere programmato con indirizzo utente 103, indirizzo interno 000, 1° indirizzo utente secondario 101, 2° indirizzo utente secondario 102 ed indirizzo interno comune 101 essendo l'indirizzo interno 000 già programmato nei videocitofoni 101 e 102.

Per facilitare la programmazione e per ricordarla in seguito, si consiglia di scrivere i codici nella tabella seguente

<input type="text"/>	+	<input type="text"/>	+	<input type="text"/>	+	<input type="text"/>	+	<input type="text"/>	+	<input type="text"/>	+	<input type="text"/>	+	<input type="text"/>	+	<input type="text"/>	+	<input type="text"/>	+	<input type="text"/>	+	<input type="text"/>	
indirizzo utente (obbligatoria)		indirizzo interno		1° indirizzo pulsante ☎		2° indirizzo pulsante ☎		3° indirizzo pulsante ☎		4° indirizzo pulsante ☎		Indirizzo pulsante 1		Indirizzo pulsante 2		Indirizzo pulsante 3		Indirizzo pulsante 4		Indirizzo pulsante 5			
				(programmazioni facoltative - codici inseribili solo con la programmazione manuale)																			

Programmazione di sistema

La programmazione seguente consente la personalizzazione del modo di funzionamento del pulsante "1", dei morsetti GC-GE e l'abilitazione dell'invio della chiamata di piano ad altri eventuali apparati con lo stesso indirizzo utente (posti interni in parallelo). Vedi tabella 2.

Per effettuare la programmazione, occorre:

- **entrare nella modalità di programmazione** seguendo le indicazioni descritte nel capitolo "Entrare in programmazione";
- premere per 4 secondi il pulsante "☎"; il led giallo inizia a lampeggiare;
- **a** - premere per 4 secondi il pulsante "☎"; il led giallo inizia a lampeggiare velocemente;
- **b** - premere una volta il pulsante "1" per abilitare il modo 0 (si udirà un tono acuto); premere, entro 2 secondi, un'altra volta il pulsante "1" per disabilitare il modo 0 (si udirà un tono grave);
- **c** - premere "☎" per confermare e passare alla programmazione del modo successivo;
- ripetere i punti **a**, **b** e **c** per programmare tutti i modi presenti nella tabella 2;
- dopo aver programmato e confermato con il pulsante "☎" il modo 7, premere il pulsante "☎" e riporre il microtelefono nella sua sede per uscire dalla programmazione.

Nota. La programmazione non sarà modificata se non saranno abilitati/disabilitati correttamente tutti i modi di funzionamento.

- Esempio di programmazione a pagina 4.

Ritorno alla programmazione di fabbrica (default)

Per riportare il videocitofono alla programmazione di fabbrica e quindi cancellare tutte le variazioni effettuate in fase di programmazione occorre:

- entrare in programmazione come descritto nel capitolo "entrare in programmazione";
- premere consecutivamente i pulsanti **5, 4, 3, 2** e **1**; un tono avverte del ritorno alla programmazione di fabbrica.

Funzioni aggiuntive

Chiamata di piano

Per avere la chiamata di piano collegare gli apparati come da schema.

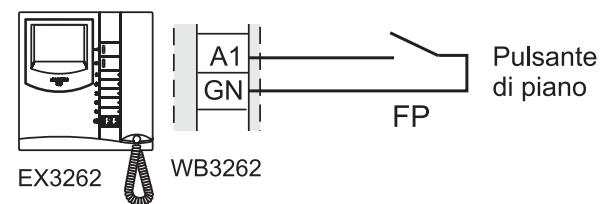

Ripetizione di chiamata

Collegando gli apparati secondo lo schema riportato di seguito è possibile rilanciare la soneria del videocitofono in altri punti della casa.

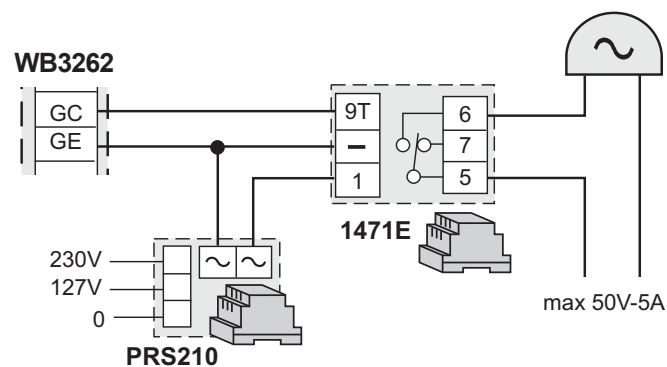

Disattivazione/attivazione suonerie

Di fabbrica, premendo il pulsante "1" per 4 secondi quando non si è in conversazione, si disattivano le suonerie esterne ed intercomunicanti. Per riattivare le suonerie, premere nuovamente per 4 secondi il pulsante "1"; si udirà un tono di conferma.

Tabella 2 - Programmazione di sistema

Modi di funzionamento		Impostazioni di fabbrica	Abilitazione premere 1 volta il tasto "1"	Disabilitazione premere 2 volte il tasto "1"
modo 0	invio chiamata di piano su altri posti interni in parallelo (1)	disabilitato	abilitato <input type="checkbox"/>	disabilitato <input type="checkbox"/>
modo 1	il pulsante "1" disabilita tutte le sonerie (2)	disabilitato	abilitato <input type="checkbox"/>	disabilitato <input type="checkbox"/>
modo 2	il pulsante "1" disabilita tutte le sonerie ed i toni dei pulsanti (2)	disabilitato	abilitato <input type="checkbox"/>	disabilitato <input type="checkbox"/>
modo 3	il pulsante "1" non disabilita le sonerie ed i toni (2)	disabilitato	abilitato <input type="checkbox"/>	disabilitato <input type="checkbox"/>
modo 4	riservato; lasciare disabilitato	disabilitato	-	disabilitato <input type="checkbox"/>
modo 5	i morsetti GC-GE si attivano su chiamata da posto esterno (3)	disabilitato	abilitato <input type="checkbox"/>	disabilitato <input type="checkbox"/>
modo 6	i morsetti GC-GE si attivano su chiamata intercomunicante (3)	disabilitato	abilitato <input type="checkbox"/>	disabilitato <input type="checkbox"/>
modo 7	abilitazione porta aperta	disabilitato	abilitato <input type="checkbox"/>	disabilitato <input type="checkbox"/>

(1) Dal posto interno collegato al pulsante di chiamata di piano (morsetto A1) e con il modo di funzionamento 0 abilitato, la chiamata di piano viene inviata anche agli altri apparati in parallelo.

(2) **Se i modi 1, 2 e 3 sono disabilitati, premendo il pulsante "1" per 4 secondi quando non si è in conversazione, si disattivano le sonerie esterne ed intercomunicanti. Per riattivare le sonerie, premere nuovamente per 4 secondi il pulsante "1"; si udirà un tono di conferma.**

(3) Se i modi 5 e 6 sono disabilitati, i morsetti GC e GE sono attivati per il rilancio delle chiamate.

Esempio programmazione di sistema per abilitare i modi di funzionamento 0 e 2 e disabilitare tutti gli altri

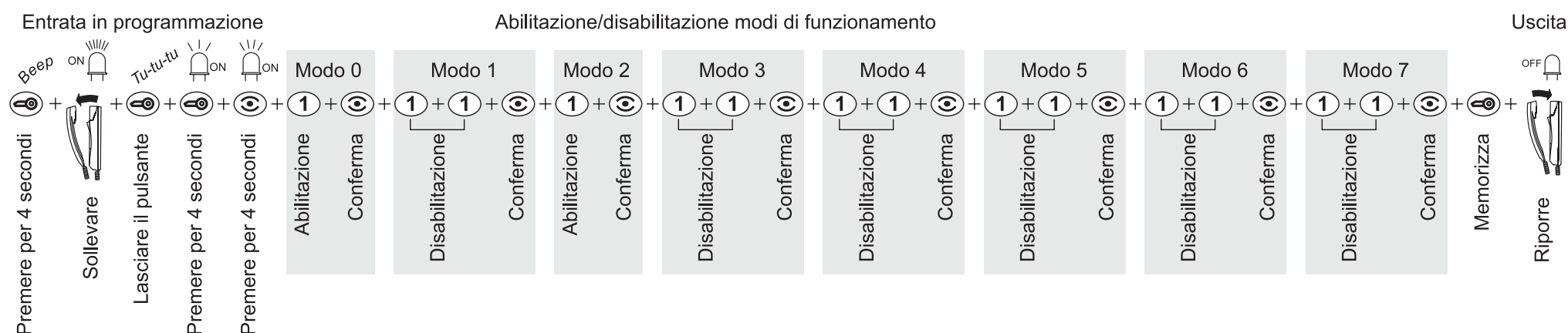

Funzionamento

Chiamata da posto esterno.

Effettuando una chiamata dal posto esterno, il videocitofono si accende, emette una segnalazione acustica e si abilita per circa 30 secondi. Se il tempo di chiamata è scaduto ed il videocitofono si è spento, premere il pulsante "☺" per collegarsi nuovamente con il posto esterno chiamante. Sollevando il microtelefono si comunica con il posto esterno per un tempo di circa 90 secondi e, premendo il pulsante "☺", si aziona la serratura.

Nel caso di chiamata ad un utente che ha nel proprio appartamento più di un videocitofono in parallelo tutti i videocitofoni squillano, ma solo quello il cui indirizzo interno è 000 si accende. Per rispondere da questo videocitofono si può procedere come descritto in precedenza. Dagli altri videocitofoni è possibile in ogni caso rispondere sollevando il microtelefono, quest'operazione accende automaticamente il videocitofono interessato e spegne quello precedentemente acceso. Nel caso in cui prima di rispondere dai videocitofoni spenti si voglia vedere chi sta effettuando la chiamata, si può premere il pulsante "☺" e, successivamente, sollevare il microtelefono.

Accensioni di controllo e collegamento con uno o più posti esterni.

Ad impianto a riposo e nessuna conversazione in corso, è possibile effettuare delle accensioni di controllo premendo sul videocitofono, senza sollevare il microtelefono, il pulsante "☺" o gli altri pulsanti programmati per questo tipo di funzione.

Se nell'impianto vi sono più posti esterni e il pulsante "☺" è stato correttamente programmato, è possibile effettuare sequenzialmente l'accensione dei vari posti esterni (massimo 4) premendo più volte il medesimo pulsante. L'accensione di controllo ha una durata di circa 30 secondi, ma è interrotta se nell'impianto viene eseguita un'ulteriore accensione di controllo o una chiamata tra utenti o da posto esterno. Sollevando il microtelefono durante l'accensione di controllo si entra automaticamente in comunicazione fonica con il posto esterno. Se premendo il pulsante "☺" il videocitofono rimane spento, l'impianto è occupato e occorre attendere che ritorni libero.

Effettuare o ricevere una chiamata da altro utente.

Con impianto a riposo è possibile effettuare una chiamata ad un altro utente. Per eseguire questa operazione bisogna avere preventivamente memorizzato nei pulsanti numerici l'indirizzo dell'utente che si desidera chiamare. Per effettuare la chiamata occorre sollevare il microtelefono, verificare la presenza del tono di impianto libero, e premere il pulsante; sul microtelefono si udirà il tono di chiamata, mentre il videocitofono dell'altro utente suonerà (senza accendersi) con un timbro diverso da quello di chiamata da posto esterno o da intercomunicante dal proprio appartamento. Se l'utente chiamato risponde entro 30 secondi ha inizio una conversazione che può durare fino a 90 secondi, altrimenti l'impianto ritorna libero.

Una chiamata da posto esterno ad un qualunque utente dell'impianto concluderà forzatamente la conversazione interna in corso.

Se sollevando il microtelefono non si ode alcun tono l'impianto è occupato e occorre attendere che ritorni libero.

Effettuare o ricevere una chiamata intercomunicante nel proprio appartamento.

Con impianto a riposo è possibile effettuare una chiamata intercomunicante a tutti i videocitofoni presenti nello stesso appartamento (massimo 6 e codici d'interno da 000 a 005) premendo i pulsanti numerici precedentemente programmati con codice 000.

Per effettuare la chiamata intercomunicante occorre sollevare il microtelefono, verificare la presenza del tono di impianto libero, e premere il relativo pulsante. Sull'altoparlante si udirà il tono di chiamata, mentre il videocitofono chiamato suonerà (senza accendersi) con il timbro scelto nella fase di programmazione. Se l'utente chiamato risponde entro 30 secondi ha inizio una conversazione che può durare fino a 90 secondi, altrimenti l'impianto ritorna libero. Una chiamata da posto esterno ad un qualunque utente dell'impianto concluderà forzatamente la conversazione interna in corso.

Tabella 3. Utilizzo pulsanti per chiamate intercomunicanti di massimo 6 videocitofoni installati nel proprio appartamento.

Videocitofoni chiamanti	Videocitofono da chiamare					
	VC0	VC1	VC2	VC3	VC4	VC5
VC0 (000)	-	①	②	③	④	⑤
VC1 (001)	①	-	②	③	④	⑤
VC2 (002)	①	②	-	③	④	⑤
VC3 (003)	①	②	③	-	④	⑤
VC4 (004)	①	②	③	④	-	⑤
VC5 (005)	①	②	③	④	⑤	-

Pulsanti da premere (tutti programmati con codice 000)

N.B.: I codici in parentesi nella tabella sono gli indirizzi di identificazione degli interni precedentemente programmati (vedere capitolo "programmazione indirizzo utente ed indirizzo interno").

Esempi:

- Dal videocitofono VC1 (indirizzo interno 001) premere il pulsante n° 1 per chiamare il videocitofono VC0.
- Dal videocitofono VC2 (indirizzo interno 002) premere il pulsante n° 4 per chiamare il videocitofono VC4.
- Dal videocitofono VC4 (indirizzo interno 004) premere il pulsante n° 4 per chiamare il videocitofono VC3.

Regolazione luminosità e contrasto (o colore)



Tabella dei toni

Tasto riconosciuto. Attivato per indicare la pressione dei pulsanti



Accensione di controllo. Attivato su accensione di controllo e conferma cifra in programmazione

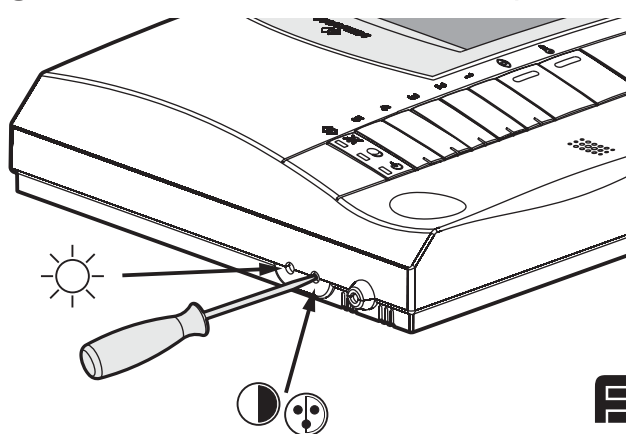

Avviso. Avverte di sollevare il microtelefono per entrare in programmazione

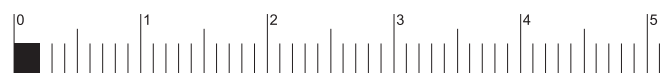

Abilitazione. Attivato su pressione pulsante ☺ e pulsanti numerici se programmati con indirizzo attuatore



Programmazione. Conferma inizio fase di programmazione



Conferma. Attivato durante la fase di programmazione per indicare l'esito positivo di un'operazione



Impianto libero. Attivato per 30 secondi se l'impianto è libero



Chiamata. Attivato a seguito di una chiamata verso altro utente o intercomunicante (per 30 secondi o fino alla risposta dell'utente)



Occupato. Attivato su pressione dei pulsanti con linea occupata



Dissuasione. Attivato a seguito di una chiamata verso un dispositivo inesistente o indisponibile



Fine conversazione. Attivato a 10 secondi dal termine del tempo massimo di conversazione



Nota. Tutti i toni, ad eccezione del tono di impianto libero e di chiamata, hanno una durata massima di circa 2 secondi.

Tabella delle chiamate

1	DIN-DON	9	MELODY4
2	DRING1	10	MELODY5
3	DRING2	11	MELODY6
4	DRING3	12	MELODY7
5	DRING4	13	MELODY8
6	MELODY1	14	BEEP
7	MELODY2		
8	MELODY3		

GB PROGRAMMING

The videointercom must be suitably programmed for operation.

Two programming modes are available:

- **automatic** (quick programming of user code acting from external station);
- **manual** (programming of all videointercom functions)

The following programming is possible:

- **user address**;
- **internal address**;
- **address to assign to button** "☺"; maximum 4 addresses of external door stations;
- **code to assign to buttons** "1", "2", "3", "4", and "5" to make intercom calls, door station monitoring or for special services;
- **selection of the call timing and call melody** for 4 different call melodies (see table 1).

Factory setting

- **user address** = 100
- **internal address** = 000
- **buttons** "☺", "1", "2", "3", "4", "5" = no codes are stored to the buttons
- **number of call rings and call melody** (see table 1)

Table 1.
Factory setting for calls

Calls	Number of rings	Type of melody
from door station	1	Din-Don
intercommunicating	4	Dring 1
from other users	4	Dring 2
floor (local)	1	Dring 3

Attention: it is mandatory to program the equipment only with the user code (address) all other programming are optional.

Enter the programming mode

- Hold the button ☺ pressed for more than 4 seconds and pick up the handset after the confirmation tone; the yellow LED turns on and stays on for the entire programming selection phase.
 - Release the button ☺.
- If for 2 minutes no keys are pressed, system switches back to the **operating mode**.

Exit the programming phase

You can exit the programming mode at any time by replacing the handset; yellow LED turns-OFF.

Automatic programming

You can use the automatic programming mode to save the videointercom address from the external station. To enter the automatic programming mode you must:

- **enter the programming mode** following the instructions described in "Enter the programming mode";
- **make a call from an external station within 2 minutes**. In case of installations with digital push-button keyboard TD2100, key in the number you want to assign to the videointercom and press "☺". In case of installations with digital encoder CD2131÷CD2138 press the

button you want to assign to the user on the push-button keyboard. When the call is received, the videointercom is programmed automatically, you hear the call tone in the loudspeaker and the videointercom is turned on, showing the calling external station. Close and pick up the handset to start a conversation with the external door station and verify the correct working mode of the equipment; programming mode is signalled on the external door station by an acknowledge tone if accepted or a dissuasion tone if rejected;

- repeat programming phases for all the videointercoms connected to the system.

Manual programming

The manual programming mode allows you to enter the user address, assign the internal address and codes to buttons from 1 to 5 and "☺" (example of programming to page 14).

Using the push-buttons for programming

Press button "☺", "☺" and "1" to enter addresses or codes.

☺: Press this button to **confirm address or code programming or go to the next programming step**.

☺: Press this button to **confirm the digit just dialled** and to proceed to enter next digit in the following order: hundreds, tens, units.

1: Press this button to **increase the value you want to enter**. Press the button for a number of times equal to the digit you want to enter (digit 1 = 1 time; digit 9 = 9 times; digit 0 = 10 times).

Entering codes or addresses

- Codes and/or addresses must have three digits (hundreds, tens, units); codes and/or addresses with tens and units or units only must be completed by adding zeros. For example, address 96 will become 096 and address 5 will become 005.

- Digits must be entered individually (beginning from the hundred), by pressing the button "1" for a number of times "n", where "n" is the value of the digit you want to enter. Store the digit pressing the button "☺"; a tone will confirm the acquisition of the 1st digit.

- Follow the same procedure to store the 2nd and 3rd digit.

For example, to enter code 096 you must:

- press button "1" 10 times to enter digit 0 and press the button "☺"; you will get a tone on the loudspeaker;
- press button "1" 9 times to enter digit 9 and press the button "☺"; you will get a tone on the loudspeaker;
- press button "1" 6 times to enter digit 6 and press the button "☺"; you will get a tone on the loudspeaker.

Programming of the user address and internal address

- **User address** – this code allows you to receive an external call, turn on the videointercom, have a conversation and open the door at the calling external station.

- **Internal address** – these codes are used to identify the videointercoms installed in the apartment (max.6). In case of one videointercom only, the internal code must be 000 (default value); if other videointercoms are present (max. other 6) you must assign to them the codes 001,

002, 003 etc. Programming these addresses all the videointercoms will ring-UP when receiving an external, intercommunicating or floor (local) call (if programmed).

To program the **user address** and **internal address** it is necessary to:

- **enter the programming mode** following the instructions described in "Enter the programming mode";
- keep pressed the button ☺ for more than 4 seconds; yellow LED starts flashing;
- enter the 3 digit of the **user address** following the procedure reported on the paragraph "Entering codes or addresses";
- press the button ☺ to confirm the present phase and move to the next phase which is: programming of the **internal address**; an acknowledge tone will be heard;
- enter the 3 digit of the **internal address** following the procedure reported on the paragraph "Entering codes or addresses";
- press the button ☺ to confirm; an acknowledge tone will be heard and the yellow LED lights-ON continuously;
- proceed with another programming phase or exit the programming mode by hanging up the handset.

Note. If one of the two above mentioned addresses is already correctly programmed and you don't want to program it again it would be possible to skip its programming by simply pressing button ☺.

Programming address to be stored to each button

Button "☺". To this button can be stored the addresses of maximum 4 external stations which can be connected sequentially. In this way the user can monitor, communicate or open the door of 4 different external stations without being called from them but simply pressing several times the button ☺. **In the case of a system with only 1 external door station it isn't necessary to store any address because it will be acquired automatically at the first call.**

To make the programming it necessary to:

- **enter the programming mode** following the instructions described in "Enter the programming mode";
- keep pressed the button "☺" for more than 4 seconds; yellow LED starts flashing;
- enter the 3 digit of the **address of the 1st external door station** to be stored (codes from 231 to 250) following the procedure reported on the paragraph "Entering codes or addresses";
- press the button ☺ to confirm the present address move to the 2nd one; an acknowledge tone will be heard;
- enter the 3 digit of the address of the 2nd external door station and confirm by pressing button ☺;
- proceed entering the addresses of the 3rd and 4th external stations (if present) or exit the present programming phase pressing several times the button ☺, you will be led back to selecting programming mode;
- proceed with another programming or exit the programming mode by hanging up the handset.

Note: store only the addresses of the external door stations to which the user can be connected. Don't store the addresses of external door stations belonging to different buildings even if in the same installation.

Buttons 1,2,3,4 and 5.

These buttons can be used to:

- **make intercommunicating calls;**
 - to call users of different apartments it is necessary to store in each button of your monitor the address of the user you wish to call pressing that button (codes from **001** to **200**).
 - to call other videointercoms installed in the same apartment (local intercommunicating service), it is necessary to store in the buttons 1, 2, 3, 4, 5 of each monitor always the code **000**; starting from button 1 and going on until you have programmed, with the code 000, as many buttons as are the videointercoms installed in the apartment (max 6 units) you wish to call; automatically by pressing buttons 1,2,3,4,5 of one unit you will call the unit whose internal address is related to the pressed button according to table 3. For example if you press the button 3 from the videointercom whose intercommunicating address is **002** you will call the user with intercommunicating address **003**.
- **monitoring external door stations** (it is suggested to use button ☺ to monitor the 1st external door station) to enable this feature store the address of the external door station (codes from **231** to **250**).
- **optional functions operated by means of the actuators art.2281**; to enable this functions store the address of the actuator to be operated (codes from **211** to **220**).

To make the programming it is necessary:

- **enter the programming mode** following the instructions described in "Enter the programming mode";
- **a** - keep pressed for more than 4 seconds the button you wish to program; yellow LED starts flashing;
- **b** - enter the 3 digit of the code or address you wish to store following the procedure reported on the paragraph "Entering codes or addresses";
- **c** - press the button ☹; an acknowledge tone will be heard and the yellow LED lights-ON continuously;
- repeat phases **a-b-c** to program other buttons or exit the programming mode by hanging up the handset; yellow LED turns-OFF.

Notes.

- In each button can be stored only one code or address.
- Intercom conversations or connections with

users and external stations of other buildings will not be possible if digital exchanger art.2273 is installed.

Programming the number of ringing call

The videointercom can receive 4 different calls that can be changed as indicated in the procedure below. The default programming values and the call sequence are shown in table 1.

All programming operations must be carried out with the handset in idle position.

- Keep pressed the button "☺" for more than 4 seconds; the yellow LED turns ON and you hear the ring tone that was programmed for calls from external door station.
- **a** - press the button "☺" repeatedly to select the ring tone.
- **b** - press the button "☹" to confirm and go on to select the number of rings.
- **c** - press the button "☺" as many times as the desired number of rings (once = 1 ring; 4 times = 4 rings).
- **d** - press the button "☹" to confirm and go on to program the ring tone for intercom calls.
- If you want to change the other two tone rings (call from other user or floor call), you must repeat steps **a-b-c-d**.
- Pick up and close the handset for exit the programming mode; yellow LED turns-OFF.

Adjusting the volume

With the handset in idle position, you can adjust 4 volume levels for all ring tones, as indicated below:

- press the button "☺" for 4 seconds; the yellow LED turns ON and you hear the external door station ring tone;
- hold the button "☹" pressed and release it when you hear the desired volume;
- pick up and close the handset for exit the programming mode; yellow LED turns-OFF.

The volume levels are stored and will be used for the next calls.

More programming operations for specific functions

How to program secondary user addresses
(additional programming operation that does not depend on the programming operations of user and internal station addresses)

The following programming operation allows you to save 4 additional user addresses on the same videointercom (i.e.: exchanger function, videointercom installed in common area with multiple users, etc.).

N.B.: videointercom must be programmed also with the internal common address as specified in the following.

To make the programming it is necessary:

- **enter the programming mode** following the instructions described in "Enter the programming mode";
- keep pressed the button "☹" for more than 4 seconds; yellow LED starts flashing;

- again keep pressed the button "☹" for more than 4 sec.; yellow LED starts quickly flashing;
- enter the 3 digit of the **1st user secondary address** (codes from 1 to 200) following the procedure reported on the paragraph "Entering codes or addresses";
- press the button ☹ to confirm the present address and move to the 2nd user address; an acknowledge tone will be heard;
- enter the 3 digit of the **2nd secondary user address** and confirm by pressing button ☹;
- proceed entering the 3rd and 4th secondary user addresses consumer (if necessary) or to press twice the "☹" to pass to the insertion of the common internal address;
- enter the 3 digit that compose the **common internal address** to the 4 new user addresses (codes from 000 to 007) following the procedure of the paragraph "Entering codes or addresses".

Note: the internal common address has to be unique and different from you address him inside eventually programmed on other videointercoms and/or intercoms that has the same user address;

- to press "☹" to confirm and to return of choice of programming; an acknowledge tone will be heard and the yellow LED lights-ON continuously;
- pick up the handset for exit the programming mode.

Note: If you want to make intercom calls, you must program the call buttons with the codes of the users you want to call.

Example

How to program three videointercoms with user addresses 101, 102 and 103; from which user 103 should receive also calls addressed to user 101 and 102; user 101 and 102 should receive only calls addressed to them.

- User 101 must be programmed only with user address 101 and internal address 000.
- User 102 must be programmed only with user address 102 and internal address 000.
- User 103 must be programmed with user address 103, internal address 000, 1st secondary address 101, 2nd secondary address 102, internal common address 001 being the internal address of videointercoms 101 and 102 already programmed to 000.

To make the programming easier and to remind your self the stored codes, please fill in the following table

<input type="text"/>	+	<input type="text"/>	+	<input type="text"/>	+	<input type="text"/>	+	<input type="text"/>	+	<input type="text"/>	+	<input type="text"/>	+	<input type="text"/>	+	<input type="text"/>	+	<input type="text"/>	+	<input type="text"/>	+	<input type="text"/>	
user address		internal address		1. address for button ☺		2. address for button ☺		3. address for button ☺		4. address for button ☺		Address for button 1		Address for button 2		Address for button 3		Address for button 4		Address for button 5			
(mandatory programming)		optional programming - these codes can be stored only with the manual programming procedure)																					

System programming

The following programming allows you to personalise the operation mode of button "1" used to deactivate the ring tones and the GC-GE terminals and send the floor call to the systems with the same user address (internal stations in parallel). See table 2.

To make the programming it is necessary:

- **enter the programming mode** following the instructions described in "Enter the programming mode";
- keep pressed the button "☎" for more than 4 seconds; yellow LED starts flashing;
- **a** - keep pressed the button "1" for more than 4 seconds; yellow LED starts quickly flashing;
- **b** - press the button "1" once to enable operating mode 0 (you hear a sharp tone); within 2 seconds press the button "1" again to disable operating mode 0 (you hear a low tone);
- **c** - press the button "☎" to confirm and go on to program the next mode;
- you must repeat steps **a**, **b** and **c** to program all operating modes in table 2;
- after you have completed the operation and confirmed operating mode 7 with the button "☎", press the button "☎" and replace the handset to exit the programming phase.

Note. Programming will not be changed if the values of all modes are not entered correctly.
- Programming example of page 8.

Resetting the default programming values

To reset the videointercom default programming values and delete all the variations made in the programming mode you must:

- **enter the programming mode** following the instructions described in "Enter the programming mode";
- press the buttons **5, 4, 3, 2** and **1** successively; the tone indicates that the default values have been restored.

Additional functions

Call floor

To have the floor call connect the apparatus as illustrated in the diagram.

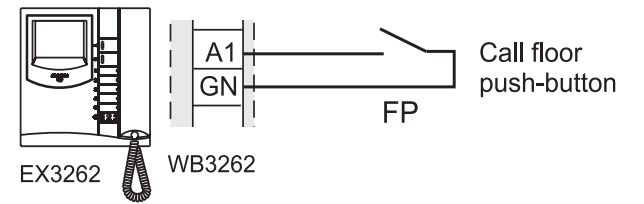

Call Repeat

You can connect the apparatuses as illustrated in the diagram below to send the videointercom ring to other locations in the house.

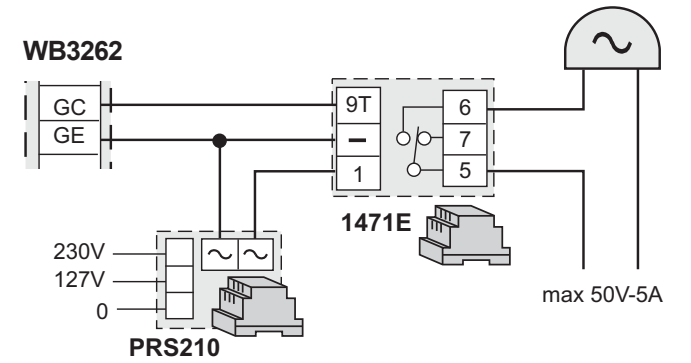

Deactivate/activate ring tones

By default, press the button "1" for 4 seconds, without a conversation in progress, to deactivate the external and intercommunication ring tones. To reactivate the ring tones, press the button "1" again for 4 seconds; you hear the confirmation tone.

Table 2 - System programming codes

Operating modes		Default value	To enable press 1 time button "1"	To disable press 2 times button "1"
mode 0	send floor call to other internal stations in parallel (1)	disabled	enabled <input type="checkbox"/>	disabled <input type="checkbox"/>
mode 1	button "1" deactivates all ring tones (2)	disabled	enabled <input type="checkbox"/>	disabled <input type="checkbox"/>
mode 2	button "1" deactivates all ring tones and button tones (2)	disabled	enabled <input type="checkbox"/>	disabled <input type="checkbox"/>
mode 3	button "1" does not deactivate ring tones and button tones (2)	disabled	enabled <input type="checkbox"/>	disabled <input type="checkbox"/>
mode 4	reserved; disabled	disabled	-	disabled <input type="checkbox"/>
mode 5	the GC-GE terminals are activated upon call from external door station (3)	disabled	enabled <input type="checkbox"/>	disabled <input type="checkbox"/>
mode 6	the GC-GE terminals are activated upon intercom call (3)	disabled	enabled <input type="checkbox"/>	disabled <input type="checkbox"/>
mode 7	door open warning	disabled	enabled <input type="checkbox"/>	disabled <input type="checkbox"/>

- (1) From the internal station connected to the floor call button (terminal A1) and with operating mode 0 enabled, the floor call is also sent to the other apparatuses in parallel.
- (2) **If modes 1, 2 and 3 are disabled, press the button "1" for 4 seconds, without a conversation in progress, to deactivate the external and intercommunication ring tones. To reactivate the ring tones, press the button "1" again for 4 seconds; you hear the confirmation tone.**
- (3) If modes 5 and 6 are disabled, the GC and GE terminals are activated to send the calls.

Example of system programming to enable operating mode 0 and 2 and to disable all the others operating modes

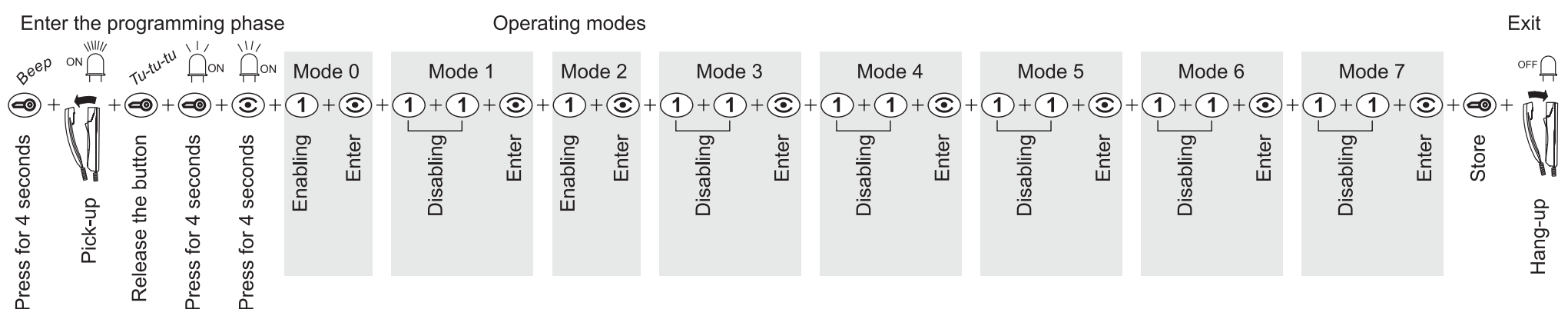

Operation

Call from external station.

When a call is made from the external station, the videointercom turns on, generates an acoustic tone and stays on for about 30 seconds. If the call time has expired and the videointercom has turned off, press the button "☺" to reconnect with the calling external station. Pick up the handset to start conversation with the external station for about 90 seconds and press button "☺" to open the door.

In case of a call to a user with more than one videointercom in parallel installed in the apartment, all the videointercom will ring, but only the videointercom with internal address 000 will turn on. You can answer from this videointercom by following the instructions above. You can answer from the other videointercom by picking up the handset. This operation will automatically turn ON this videointercom and will turn OFF the intercom that had been turned ON before. Press button "☺" if you want to see the caller before answering and then pick up the handset.

Monitor function and connection with one or more external stations.

With the system in stand-by and no conversation in progress, it would be possible to monitor the external door stations by picking up the handset and pressing on the videointercom the button ☺ or the other buttons previously programmed for this function.

If the installation includes more external stations and button "☺" is programmed correctly, you can monitor the external stations (max. 4) in sequence by pressing the same button again and again.

The videointercom will be turned ON for about 30 seconds. The monitoring will be interrupted in case of request of monitor service by another user, call between users or from an external station.

If you pick up the handset during the monitoring, you will automatically establish a voice conversation with the external station.

If the videointercom will not turned ON when you press button "☺", this means the installation is busy and you will have to wait until it becomes free again.

Making or receiving a call from another user.

When the installation is in stand-by, you can make a call to another user. You must have stored the address of the desired user's in the numerical buttons. To make the call, pick up the handset, wait for the free tone and press button. You will hear the call tone and the videointercom of the called user will ring (without turning on) with a ring different from calls from external stations or intercom calls from the same apartment. If the called user answers within 30 seconds, a 90-second conversation starts, otherwise the system goes back to free.

The internal conversation in progress will be automatically interrupted in case of call from external station to any other user.

If you pick up the handset and receive no tone, the installation is busy and you must wait until it is free.

Making or receiving an intercom call in your apartment.

When the system is in stand-by it would be possible to make a local intercommunicating call to all the videointercoms installed in the apartment (max 6 monitors with internal address from 000 to 005) by pressing buttons previously programmed with code 000.

To make the intercom call, pick up the handset, wait for the free tone and press proper button. After pressing the button you will get a calling tone on the loudspeaker, while the videointercom of the called user rings (without switching-ON) with the programmed melody.

If the called user answers within 30 seconds, a 90-second conversation starts, otherwise the system goes back to free.

The internal conversation in progress will be automatically interrupted in case of call from external station to any other user.

Table 3. Button use for intercom calls of max. 6 videointercoms in the same apartment.

Calling video-intercoms	Videointercom to call					
	VC0	VC1	VC2	VC3	VC4	VC5
VC0 (000)	-	①	②	③	④	⑤
VC1 (001)	①	-	②	③	④	⑤
VC2 (002)	①	②	-	③	④	⑤
VC3 (003)	①	②	③	-	④	⑤
VC4 (004)	①	②	③	④	-	⑤
VC5 (005)	①	②	③	④	⑤	-

Button to press
(all programmed with code 000)

N.B.: The codes in parenthesis in the table are the identification addresses of the internal stations that were programmed previously (see chapter "programming of the user address and internal address").

Examples:

- From videointercom VC1 (internal address 001) press the button 1 for calls to videointercom VC0.
- From videointercom VC2 (internal address 002) press the button 4 for calls to videointercom VC4.
- From videointercom VC4 (internal address 004) press the button 4 for calls to videointercom VC3.

Adjusting brightness and contrast (or colour)

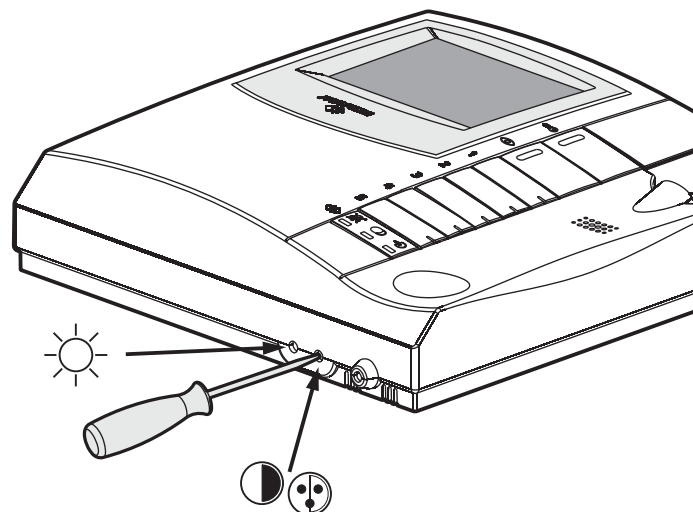

Tone table

Tone of pressure of a button. It is activated to indicate the pressure of the buttons.



Monitor function. Activated on monitor function and confirmation of programming value



Tone. You must pick up the handset to enter the programming mode



Activation. Activated on button ☺ pressure and numerical buttons if programmed with actuator address



Programming. It confirms the beginning of the programming mode



Acknowledge tone. It is activated during the programming phase to indicate a valid operation.



Tone of system ready. Activated for 30 seconds if the system is free

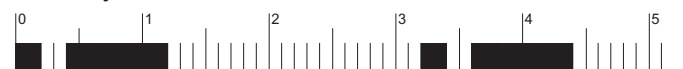

Calling tone. It is activated during a call to another user or during an intercommunicating call (active for 30 seconds or until the called user answers).



Busy. Activated on button pressure with busy line



Dissuasion tone. It is activated when a non-existent device is call or when a device is not available



End conversation tone. It is activated 10 seconds before the conversation time ends

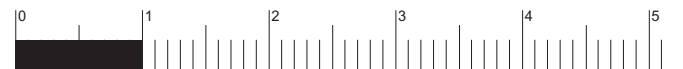

Note. All the acoustic signalling, with the exception of the system ready and calling tone, last after about 2 seconds.

Calling table

1	DIN-DON	9	MELODY4
2	DRING1	10	MELODY5
3	DRING2	11	MELODY6
4	DRING3	12	MELODY7
5	DRING4	13	MELODY8
6	MELODY1	14	BEEP
7	MELODY2		
8	MELODY3		

F PROGRAMMATION

Le vidéophone doit être programmé à cet effet pour en définir le fonctionnement.

2 modes de fonctionnement sont possibles:

- **automatique** (permet de programmer rapidement le seul code de l'utilisateur en agissant sur le poste de rue);
- **manuel** (permet de programmer toutes les fonctions du vidéophone).

On peut effectuer les programmations suivantes:

- **adresse usager**;
- **adresse interne**;
- **codes à affecter au bouton poussoir** "☺"; 4 adresses au maximum à autant de postes de rue;
- **codes à affecter aux boutons poussoirs** "1", "2", "3", "4", et "5" pour effectuer les éventuels appels intercommunicants, les allumages de contrôle ou pour des applications spéciales;
- **durée des sonneries et choix du type de sonnerie** pour 4 types d'appel (voir tableau 1).

Programmation d'usine

- **adresse usager** = 100
- **adresse interne** = 000
- **boutons-poussoirs** "☺", "1", "2", "3", "4", "5" = aucun code n'est affecté aux boutons
- **nombre de retentissements et type de sonnerie** (voir tableau 1)

Tableau 1.

Programmation d'usine des sonneries

Appels	Nombre de retentissements	Type de sonnerie
depuis le poste de rue	1	Din-Don
intercommunicant	4	Dring 1
d'un autre utilisateur	4	Dring 2
de palier	1	Dring 3

Attention: uniquement la programmation de l'adresse de l'utilisateur est obligatoire; toutes les autres sont facultatives.

Entrer en mode de programmation

- Garder enfoncé pendant plus de 4 secondes le bouton-poussoir ☺ et, après l'émission d'une tonalité momentanée de confirmation, décrocher le combiné; le led jaune s'allume et reste allumé pendant toute la phase de programmation.
 - Relâcher le bouton-poussoir ☺.
- Si aucune opération n'est effectuée dans les 2 minutes qui suivent, le système se rétablit automatiquement en mode de "fonctionnement".

Quitter le mode de programmation

On peut à tous moments quitter le mode de programmation en raccrochant le combiné; le led jaune s'éteint.

Programmation automatique

La programmation automatique permet de mémoriser l'adresse du vidéophone directement sur le poste de rue. Pour effectuer la programmation automatique il faut:

- **entrer en mode de programmation** en suivant les indications détaillées dans le chapitre "Entrer en mode de programmation";

- **effectuer un appel depuis un poste de rue dans les 2 minutes suivantes.** Si l'installation prévoit le clavier digital TD2100, composer le numéro que l'on veut affecter au vidéophone et appuyer sur "☺"; si l'installation prévoit le codeur digital CD2131, CD2132, CD2134 ou CD2138, il faut appuyer, sur la plaque de rue, sur le bouton poussoir que l'on souhaite affecter à l'utilisateur. Lorsque l'on effectue l'appel, le vidéophone se programme automatiquement et se met sous tension en affichant l'image du poste de rue depuis lequel l'appel est effectué. Raccrocher et décrocher le combiné pour activer la conversation avec le poste de rue et vérifier que l'appareil fonctionne correctement; la programmation est signalée sur le poste de rue par une tonalité de confirmation si elle a été acceptée ou de dissuasion si elle est incorrecte;
- il faut répéter les phases de programmation sur tous les vidéophones présents dans l'installation.

Programmation manuelle

La programmation manuelle permet non seulement de coder l'adresse de l'utilisateur, mais aussi d'affecter l'adresse d'interne et les codes aux boutons poussoirs 1÷5 et "☺" (exemple de programmation à page 14).

Utiliser les boutons-poussoirs

Pour saisir les adresses ou les codes, utiliser les boutons poussoirs "☺", "☺" et "1".

☺: Appuyer sur ce bouton poussoir pour **confirmer la programmation d'une adresse ou d'un code** ou **passer à une phase de programmation successive.**

☺: La pression sur ce bouton-poussoir sert à **confirmer le chiffre composé** et pour passer à la composition du chiffre suivant, dans cet ordre: centaines, dizaines, unités.

1: Appuyer sur ce bouton poussoir pour **augmenter la valeur du chiffre à saisir.** Appuyer sur le bouton poussoir autant de fois que le chiffre à saisir (chiffre 1 = 1 pression; chiffre 9 = 9 pressions; chiffre 0 = 10 pressions).

Saisir des codes ou des adresses

- Les codes et/ou les adresses à mémoriser doivent toujours être formés de trois chiffres (centaine, dizaine et unité); les codes et/ou les adresses composés seulement de dizaines ou d'unités d'avoir être complétés en ajoutant des zéros. Par exemple: l'adresse 96 devient 096 et l'adresse 5 devient 005.
- Les chiffres doivent être saisis un à la fois (en commençant par les centaines) en appuyant "n" fois sur le bouton-poussoir "1" où "n" correspond à la valeur du chiffre que l'on veut saisir. Confirmer le chiffre en appuyant sur "☺"; un signal acoustique indique que le chiffre 1 a été saisi.
- Procéder de même pour saisir le chiffre 2 et le 3.

Exemple; pour saisir le code 096, il faut:

- appuyer 10 fois sur le bouton poussoir "1" pour saisir le chiffre 0 et appuyer sur "☺"; le haut-parleur génère une tonalité;
- appuyer 9 fois sur le bouton poussoir "1" pour saisir le chiffre 9 et appuyer sur "☺"; le haut-parleur génère une tonalité;
- appuyer 6 fois sur le bouton poussoir "1" pour saisir le chiffre 6 et appuyer sur "☺"; le haut-parleur génère une tonalité.

Programmer l'adresse de l'utilisateur et l'adresse de l'interne

- **Adresse de l'utilisateur** – code qui permet de recevoir l'appel du poste de rue, de mettre sous tension le vidéophone, de parler et d'ouvrir la gâche du poste de rue qui appelle.
- **Adresse d'interne** – ce sont les codes qui identifient les vidéophones présents dans les lieux de l'installation (6 au max.). Si l'installation ne prévoit qu'un vidéophone, le code d'interne doit correspondre à 000 (programmation d'usine), tandis que s'il y a d'autres vidéophones (5 autres au maximum), il faut affecter à ces appareils les codes 001, 002, etc. En saisissant ces codes, tous les vidéophones sonneront en même temps lorsqu'un appel est effectué depuis le poste de rue, par un autre usager et depuis le palier (si programmé).

Pour effectuer la programmation de l'utilisateur et de l'interne, il faut:

- **entrer en mode de programmation** en suivant les indications détaillées dans le chapitre "Entrer en mode de programmation";
 - appuyer pendant 4 secondes sur "☺"; le led jaune commence à clignoter;
 - saisir les 3 chiffres qui composent l'**adresse de l'utilisateur** en procédant tel que détaillé dans le chapitre "**Saisir des codes ou des adresses**";
 - appuyer sur "☺" pour confirmer et passer au codage de l'**adresse de l'interne**; on entend une tonalité de confirmation;
 - saisir les 3 chiffres qui composent l'**adresse de l'interne** en procédant tel que détaillé dans le chapitre "**Saisir des codes ou des adresses**";
 - appuyer sur "☺" pour confirmer; on entend une tonalité de confirmation et le led jaune s'allume de manière continue;
 - continuer avec une autre programmation ou quitter en raccrochant le combiné.
- Note.** Si l'une des deux adresses est correcte et que l'on ne veut pas effectuer une modification, il suffit d'appuyer sur le bouton-poussoir "☺".

Programmer l'adresse des boutons-poussoirs

Bouton-poussoir "☺". Sous ce bouton-poussoir, on peut programmer le code de 4 postes de rue au maximum. Ceci permet à l'utilisateur de regarder, de parler ou d'ouvrir la porte avec les diverses entrées, même si personne n'a appelé depuis le poste de rue, en appuyant plusieurs fois sur le bouton-poussoir "☺". Si l'installation ne prévoit qu'un seul poste de rue, nul besoin de mémoriser son adresse car celle-ci sera acquise automatiquement lors du premier appel effectué.

Pour effectuer la programmation il faut:

- **entrer en mode de programmation** en suivant les indications détaillées dans le chapitre "Entrer en mode de programmation";
- appuyer pendant 4 secondes sur le bouton-poussoir "☺"; le led rouge commence à clignoter;
- saisir les 3 chiffres qui composent l'**adresse associée au 1^{er} poste de rue** (codes de 231 à 250) conformément à la procédure détaillée

dans le chapitre “Saisir des codes ou des adresses”;

- appuyer sur le bouton-poussoir “☎” pour confirmer et passer à la saisie de l’adresse du 2^{ème} poste de rue; on entend une tonalité de confirmation;
- saisir les 3 chiffres de l’**adresse associée au 2^{ème} poste de rue** et confirmer en appuyant sur le bouton-poussoir “☎”;
- continuer en saisissant l’adresse associée au 3^{ème} et 4^{ème} poste de rue (si présents) ou quitter en appuyant plusieurs fois sur le bouton-poussoir “☎” pour retourner à la phase du choix de la programmation; on entend une tonalité de confirmation et le led jaune s’allume de manière continue;
- continuer avec une autre programmation ou quitter en raccrochant le combiné.

Note: il faut associer au bouton-poussoir uniquement les adresses des postes de rue auxquels l’usager est branché. Ne pas saisir des adresses de postes de rue d’autres bâtiments.

Boutons-poussoirs “1, 2, 3, 4 et 5”.

On peut utiliser ces boutons-poussoirs pour effectuer:

- **des appels intercommunicants;**
 - pour appeler les usagers des autres appartements, saisir l’adresse usager correspondante (codes de **001 à 200**);
 - pour les appels intercommunicants entre vidéophones installés dans le même appartement, saisir le code **000** en commençant toujours par le bouton 1 et en continuant avec les boutons-poussoirs suivants, jusqu’à satisfaire les exigences de l’usager; les boutons-poussoirs appelleront automatiquement les vidéophones en fonction de l’ordre de l’adresse interne (*voir tableau 3*).

Exemple: en appuyant sur le bouton-poussoir 3 sur le vidéophone dont l’adresse d’interne correspond à **002** on effectue l’appel à le vidéophone ayant l’adresse d’interne **003**.
- **allumages de contrôle des postes de rue** (on conseille d’utiliser le bouton-poussoir “☎” pour l’allumage de contrôle du 1^{er} poste de rue); pour activer ce service, saisir l’adresse du poste de rue (codes de **231 à 250**).
- **services divers via les activateurs art. 2281;** pour activer ce service, saisir l’adresse de l’activateur à activer (codes de **211 à 220**).

Pour effectuer la programmation il faut:

- **entrer en mode de programmation** en suivant les indications détaillées dans le chapitre “Entrer en mode de programmation”;
- **a** - appuyer pendant 4 secondes sur le bouton-poussoir que l’on désire programmer; le led jaune commence à clignoter;
- **b** - saisir les 3 chiffres qui composent le code de la fonction désirée conformément à la procédure du chapitre “Saisir des codes ou des adresses”;

- **c** - appuyer sur le bouton-poussoir “☎”; on entend une tonalité de confirmation et le led jaune s’allume de manière continue;
- répéter les phases **a-b-c** pour programmer d’autres boutons-poussoirs ou quitter la programmation en raccrochant le combiné; le led jaune s’éteint.

Notes.

- On ne peut associer qu’un seul code ou adresse à chaque bouton-poussoir.
- L’intercommunication ou le branchement avec des usagers et des postes de rue d’autres immeubles sont niés si l’échangeur digital art.2273 est installé entre eux.

Programmer le nombre de retentissements et type des sonneries

Le vidéophone peut recevoir 4 types d’appels différents qui peuvent être modifiés tel que détaillé par la procédure suivante. La programmation d’usine et la séquence des appels sont indiquées dans le Tableau 1. Toute la programmation doit être effectuée avec le combiné au repos.

- appuyer pendant 4 secondes sur “☎”; le led jaune s’allume et on entend la sonnerie préalablement programmée pour appels de la plaque de rue;
- **a** - appuyer plusieurs fois sur le bouton-poussoir “☎” pour sélectionner la sonnerie désirée;
- **b** - appuyer sur le bouton-poussoir “☎” pour confirmer et passer au choix du nombre de retentissements;
- **c** - appuyer autant de fois sur le bouton-poussoir “☎” que le nombre de retentissements désirés (1 fois = 1 retentissement; 4 fois = 4 retentissements);
- **d** - appuyer sur le bouton-poussoir “☎” pour confirmer et passer à la programmation de la sonnerie suivante (appel intercommunicant);
- s’il faut modifier l’appel intercommunicant et les deux suivants (appel d’un autre utilisateur et de palier), répéter les phases **a-b-c-d**.
- pour quitter le mode de programmation, décrocher et raccrocher le combiné; le led jaune s’éteint.

Régler le volume

On peut prédisposer 4 niveaux identiques de volume pour toutes les sonneries avec le combiné raccroché; procéder comme suit:

- appuyer pendant 4 secondes sur le bouton-poussoir “☎”; le led jaune s’allume et on entend la sonnerie du poste de rue;
- garder enfoncé le bouton-poussoir “☎” et le relâcher lorsque l’on entend le volume désiré;
- pour quitter le mode de programmation, décrocher et raccrocher le combiné; le led jaune s’éteint.

Les niveaux du volume de la sonnerie sont mémorisés et seront utilisés pour les appels successifs.

Programmations diverses pour des fonctions spécifiques

Programmer les adresses usagers secondaires

(programmation supplémentaire et indépendante des précédentes programmations des adresses usagers et des internes)

La programmation suivante permet de mémoriser 4 adresses supplémentaires d’utilisateur sur le même vidéophone (par ex.: fonction de standard, vidéophone installé dans une pièce utilisée par plusieurs utilisateurs, etc.)

N.B.: sur le combiné, il faut obligatoirement programmer également l’adresse d’interne (dénommée **adresse interne commune**) tel que spécifié dans les paragraphes suivants.

Pour effectuer la programmation, il faut:

- **entrer en mode de programmation** en suivant les indications détaillées dans le chapitre “Entrer en mode de programmation”;
- appuyer pendant 4 secondes sur “☎”; le led jaune commence à clignoter;
- appuyer pendant 4 secondes de nouveau sur “☎”; le led jaune commence à clignoter rapidement;
- saisir les 3 chiffres qui composent la **1^{er} adresse de l’usager** en procédant tel que détaillé dans le chapitre “Saisir des codes ou des adresses”;
- appuyer sur “☎” pour confirmer et passer à l’insertion de la 2^{ème} adresse de l’usager; on entend une tonalité de confirmation;
- saisir les 3 chiffres qui composent la **2^{ème} adresse de l’usager** et appuyer sur “☎” pour confirmer;
- continuer en saisissant la 3^{ème} et la 4^{ème} adresse d’utilisateurs secondaires (si nécessaire) ou continuer en appuyant deux fois sur le bouton-poussoir “☎” pour passer à la saisie de l’adresse interne commune;
- saisir les 3 chiffres qui composent l’**adresse interne commune** pour les 4 nouvelles adresses d’utilisateurs (codes de 000 à 007) conformément à la procédure détaillée dans le paragraphe “Saisir des codes ou des adresses”.

Note: l’adresse interne commune doit être unique et différente des adresses d’internes éventuellement programmées sur d’autres vidéophones/combinés ayant la même adresse d’utilisateur;

- appuyer sur “☎” pour confirmer et retourner à la phase du choix de la programmation; on entend une tonalité de confirmation et le led jaune s’allume de manière continue;
 - pour quitter le mode de programmation, raccrocher le combiné; le led jaune s’éteint.
- Note:* Si l’on désire effectuer des appels intercommunicants, il faut programmer les boutons-poussoirs préposés à l’appel sous les codes des utilisateurs à appeler.

Pour se rappeler la programmation effectuée et surtout pour se la rappeler par la suite, on conseille d’écrire les codes dans ce tableau

[][]	+	[][]	+	[][]	+	[][]	+	[][]	+	[][]	+	[][]	+	[][]	+	[][]	+	[][]	+	[][]	+	[][]
adresse de l’usager (obligatoire)		adresse d’interne		1 ^{er} adresse poussoir ☎		2 ^{ème} adresse poussoir ☎		3 ^{ème} adresse poussoir ☎		4 ^{ème} adresse poussoir ☎		adresse poussoir 1		adresse poussoir 2		adresse poussoir 3		adresse poussoir 4		adresse poussoir 5		
				(facultatives – codes que l’on peut saisir uniquement par le biais de la programmation manuelle)																		

Exemple

Programmer trois vidéophones ayant numéro d'utilisateur 101, 102 et 103 desquels l'utilisateur 103 doit également recevoir les appels adressés aux utilisateurs 101 et 102, tandis que les utilisateurs 101 et 102 ne reçoivent que les appels qui leurs sont adressés.

- L'utilisateur 101 doit être programmé sous l'adresse d'utilisateur 101 et adresse d'interne 000.

- L'utilisateur 102 doit être programmé sous l'adresse d'utilisateur 102 et adresse d'interne 000.

- L'utilisateur 103 doit être programmé sous l'adresse d'utilisateur 103, adresse d'interne 000, 1^{ère} adresse d'utilisateur secondaire 101, 2^{ème} adresse d'utilisateur secondaire 102 et adresse interne commune 101 vu que l'adresse interne 000 est déjà programmée dans les vidéophones 101 et 102.

Programmations de système

La programmation suivante permet de personnaliser le mode de fonctionnement du bouton-poussoir "1" utilisé pour désactiver les sonneries, des bornes GC-GE et l'activation de l'envoi de l'appel de palier aux éventuels appareils ayant la même adresse utilisateur (postes internes en parallèle). Voir Tableau 2.

Pour effectuer la programmation, il faut:

- **entrer en mode de programmation** en suivant les indications détaillées dans le chapitre "Entrer en mode de programmation";
- appuyer pendant 4 secondes sur "☎"; le led jaune commence à clignoter;
- **a** - appuyer plusieurs fois sur le bouton-poussoir

"☎"; le led jaune commence à clignoter rapidement;

- **b** - appuyer une fois sur "1" pour saisir le mode 0 (on entend une tonalité aiguë); dans les 2 secondes suivantes, appuyer de nouveau sur le bouton-poussoir "1" pour désactiver le mode 0 (on entend une tonalité grave);
- **c** - appuyer sur le bouton-poussoir "☎" pour confirmer et passer à la programmation du mode suivant;
- répéter les phases **a**, **b** et **c** pour programmer tous les modes présents dans le tableau 2;
- après avoir programmé et confirmé le mode 7 en appuyant sur le bouton-poussoir "☎", appuyer sur le bouton-poussoir "☎" et raccrocher le combiné pour quitter la programmation.

Note. La programmation ne sera pas modifiée si l'on n'active/désactive pas correctement tous les modes de fonctionnement.

- Exemple de programmation à page 12.

Rétablir la programmation d'usine (défaut)

Pour rétablir le vidéophone à la programmation d'usine, et donc supprimer toutes les modifications apportées en phase de programmation, il faut:

- **entrer en mode de programmation** en suivant les indications détaillées dans le chapitre "Entrer en mode de programmation";
- appuyer en séquence sur les boutons-poussoirs **5, 4, 3, 2** et **1**; une tonalité signale que la programmation d'usine a été rétablie.

Fonctions supplémentaires

Appel de palier

Pour avoir l'appel de palier, brancher les appareils conformément au schéma.

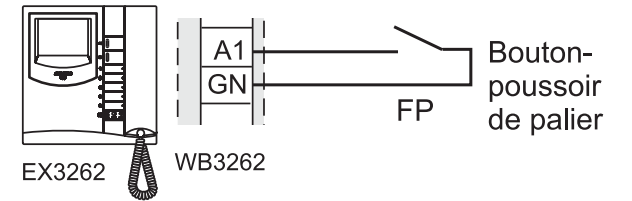

Répétition de l'appel

En branchant les appareils conformément au schéma ci-contre, on peut relancer la sonnerie du combiné sur d'autres appareils installés dans les lieux.

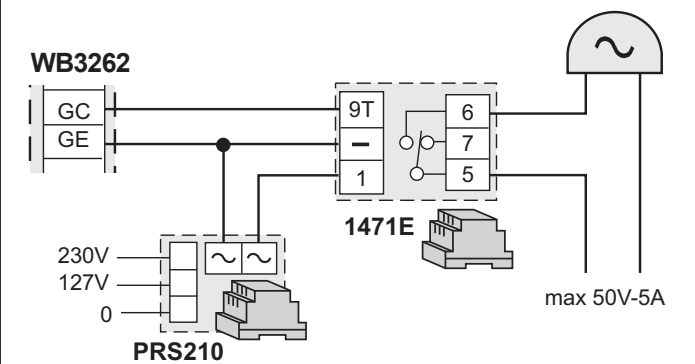

Désactiver/activer les sonneries

D'usine, en appuyant sur le bouton-poussoir "1" pendant 4 secondes, sans aucune conversation en cours, on désactive les sonneries externes et intercommunicants. Pour activer de nouveau les sonneries, appuyer de nouveau pendant 4 secondes sur le bouton-poussoir "1"; on entend une tonalité de confirmation.

Tableau 2 - Codes des programmations de système

Modes de fonctionnement		Valeurs d'usine	Activation appuyer 1 fois sur le bouton "1"	Désactivation appuyer 2 fois sur le bouton "1"
mode 0	envoi de l'appel de palier à d'autres postes internes en parallèle (1)	désactivé	activé <input type="checkbox"/>	désactivé <input type="checkbox"/>
mode 1	le bouton "1" désactive toutes les sonneries (2)	désactivé	activé <input type="checkbox"/>	désactivé <input type="checkbox"/>
mode 2	le bouton "1" désactive toutes les sonneries et les tonalités des boutons (2)	désactivé	activé <input type="checkbox"/>	désactivé <input type="checkbox"/>
mode 3	le bouton "1" ne désactive les sonneries et les tonalités (2)	désactivé	activé <input type="checkbox"/>	désactivé <input type="checkbox"/>
mode 4	réservé; laisser désactivé	désactivé	-	désactivé <input type="checkbox"/>
mode 5	les bornes GC-GE s'activent lors d'un appel depuis le poste de rue (3)	désactivé	activé <input type="checkbox"/>	désactivé <input type="checkbox"/>
mode 6	les bornes GC-GE s'activent lors d'un appel intercommunicant (3)	désactivé	activé <input type="checkbox"/>	désactivé <input type="checkbox"/>
mode 7	avertissement de porte ouverte	désactivé	activé <input type="checkbox"/>	désactivé <input type="checkbox"/>

(1) Depuis le poste interne branché au bouton-poussoir d'appel de palier (borne A1) et avec le mode de fonctionnement 0 activé, l'appel de palier est également adressé aux autres appareils installés en parallèle.

(2) Si les modes 1, 2 et 3 sont désactivés, en appuyant sur le bouton-poussoir "1" pendant 4 secondes, sans aucune conversation en cours, on désactive les sonneries externes et intercommunicants. Pour activer de nouveau les sonneries, appuyer de nouveau pendant 4 secondes sur le bouton-poussoir "1"; on entend une tonalité de confirmation.

(3) Si les modes 5 et 6 sont désactivés, les bornes GC et GE sont activées pour relancer les appels.

Exemple de programmation de système pour activer les modes de fonctionnement 0 et 2 et désactiver tous les autres

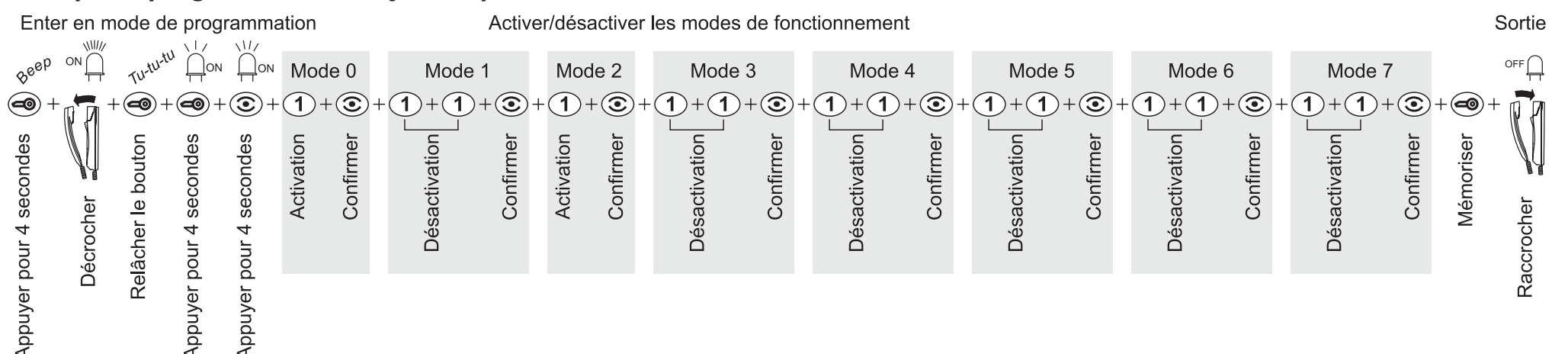

Fonctionnement

Appel en provenance d'un poste de rue.

Lorsqu'un appel provient du poste de rue, le vidéophone se met sous tension, émet un signal acoustique et s'active pendant environ 30 secondes. Si le temps de l'appel est échu et que le vidéophone s'est éteint, appuyer sur le bouton poussoir "☺" pour se brancher de nouveau avec le poste de rue duquel l'appel provient. En décrochant le combiné, on communique avec le poste de rue pendant environ 90 secondes et, en appuyant sur le bouton poussoir "☺", on active la gâche. En cas d'appel à un usager qui a plus d'un vidéophone en parallèle dans son appartement, ce sont tous les vidéophones qui sonnent, mais ce n'est que celui dont l'adresse d'interne correspond à 000 qui se met sous tension. Pour répondre sur ce vidéophone, on peut procéder comme détaillé plus haut. On peut de toutes façons répondre aussi sur les autres vidéophones simplement en décrochant le combiné car cette opération met automatiquement sous tension le vidéophone concerné et éteint celui qui s'était préalablement mis sous tension. Si avant de répondre par le biais de l'un des vidéophones hors tension on veut voir qui effectue l'appel, on peut appuyer sur le bouton poussoir "☺" et, ensuite, décrocher le combiné.

Allumages de contrôle et branchement à un ou plusieurs postes externes.

Avec l'installation à repos et aucune conversation en cours, on peut procéder à des allumages de contrôle, sans décrocher le combiné, en appuyant sur le bouton poussoir "☺" ou sur les autres boutons programmés pour ce type de fonction.

Si l'installation prévoit plusieurs postes de rue et que le bouton poussoir "☺" a été correctement programmé, on peut effectuer en succession l'allumage des divers postes de rue (au maximum 4) en appuyant plusieurs fois sur le même bouton.

L'allumage de contrôle dure environ 30 secondes, mais le contrôle du poste de rue s'interrompt si l'on procède à un autre allumage d'un autre poste de rue ou en cas d'appel entre usagers ou en cas d'appel en provenance du poste de rue.

Si l'on décroche le combiné pendant un allumage de contrôle, la communication phonique avec le poste de rue est automatiquement activée. Si le vidéophone ne se met pas sous tension lorsque l'on appuie sur le bouton poussoir "☺", cela signifie que le système est occupé et qu'il faut attendre jusqu'à ce qu'il soit de nouveau libre.

Effectuer ou recevoir un appel depuis un autre usager.

Avec l'installation à repos, on peut appeler un autre usager. Pour procéder à cette opération, il faut avoir préalablement mémorisé sous le bouton poussoir l'adresse de l'utilisateur que l'on veut appeler. Pour effectuer l'appel, il faut décrocher le combiné, vérifier l'émission de la tonalité libre du système et appuyer sur le bouton poussoir; le combiné émet la tonalité d'appel, tandis que le vidéophone de l'utilisateur appelé sonne (sans s'allumer) avec une note différente de celle d'un appel en provenance du poste de rue ou d'intercommunicant de son propre appartement. Si l'utilisateur appelé répond dans les 30 secondes suivantes, la conversation s'engage pour une durée d'environ 90 secondes, sinon le système se

rétablit en mode libre. La conversation interne en cours est forcément interrompue par n'importe quel appel en provenance du poste de rue et adressé à n'importe quel usager.

Si le système n'émet aucune tonalité lorsqu'on décroche le combiné, cela signifie qu'il est occupé et il faut donc attendre qu'il retourne libre.

Effectuer ou recevoir un appel intercommunicant dans son propre appartement.

Avec l'installation à repos, on peut procéder à un appel intercommunicant vers tous les vidéophones présents dans les mêmes lieux (6 au maximum et codes d'interne de 000 à 005) en appuyant sur le bouton préalablement programmé sous le code 000. Pour effectuer l'appel intercommunicant, il faut décrocher le combiné, vérifier l'émission de la tonalité libre du système et appuyer sur le bouton correspondant. Le haut-parleur reproduit la tonalité d'appel pendant que le vidéophone sonnera (sans s'allumer) avec le timbre choisi lors de la phase de programmation. Si l'utilisateur appelé répond dans les 30 secondes suivantes, la conversation s'engage pour une durée d'environ 90 secondes, sinon le système se rétablit en mode libre.

La conversation interne en cours est forcément interrompue par n'importe quel appel en provenance du poste de rue et adressé à n'importe quel usager.

Tableau 3. Utilisation des boutons-poussoirs pour appels intercommunicants de maximum 6 vidéophones installés dans le même appartement.

Vidéophones qui appellent	Vidéophone à appeler					
	VC0	VC1	VC2	VC3	VC4	VC5
VC0 (000)	-	①	②	③	④	⑤
VC1 (001)	①	-	②	③	④	⑤
VC2 (002)	①	②	-	③	④	⑤
VC3 (003)	①	②	③	-	④	⑤
VC4 (004)	①	②	③	④	-	⑤
VC5 (005)	①	②	③	④	⑤	-

Boutons-poussoirs à appuyer
(tous programmés sous le code 000)

N.B.: Les codes entre parenthèses dans le tableau sont les adresses d'identification des internes préalablement programmées (voir chapitre "programmer l'adresse de l'utilisateur et l'adresse de l'interne").

Exemples:

- Sur le vidéophone VC1 (adresse interne 001), appuyer le bouton-poussoir n° 1 pour appeler le vidéophone VC0.
- Sur le vidéophone VC2 (adresse interne 002), appuyer le bouton-poussoir n° 4 pour appeler le vidéophone VC4.
- Sur le vidéophone VC4 (adresse interne 004), appuyer le bouton-poussoir n° 4 pour appeler le vidéophone VC3.

Réglage de la luminosité et le contraste (ou couleur)



Tableau des tonalités

Tonalité de bouton-poussoir reconnu. Activée pour indiquer la pression des boutons-poussoirs



Allumage de contrôle. Activé sur allumage de contrôle et confirme chiffre en programmation

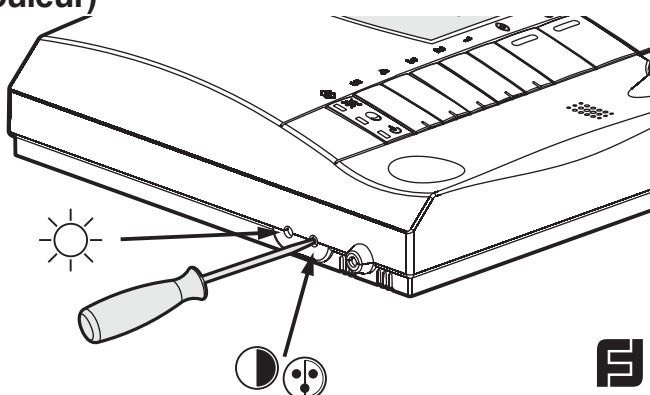
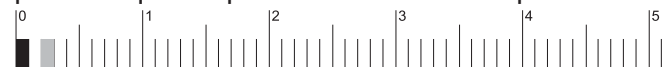

Signalisation. Signale qu'il faut décrocher le combiné pour entrer en mode de programmation



Activation. Activé après pression du bouton-poussoir "☺" et des boutons-poussoirs numériques si programmés avec l'adresse de l'actuateur



Programmation. Confirme le début de la phase de programmation



Confirmation. Activée pendant la phase de programmation pour indiquer le résultat positif d'une opération



Installation libre. Activée pendant 30 secondes si l'installation est libre



Appel. Activée suite à un appel destiné à un autre utilisateur ou du type intercommunicant (pendant 30 secondes ou jusqu'à la réponse de la personne appelée)



Occupé. Activé après pression des boutons-poussoirs avec ligne occupée



Dissuasion. Activée suite à un appel destiné à un dispositif inexistant ou qui n'est pas disponible

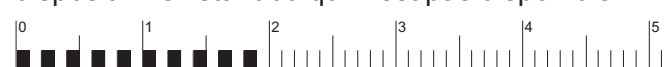

Fin de conversation. Activée 10 secondes avant la fin du délai maximum accordé pour la conversation



Note. Tous les signaux acoustiques et les tonalités, sauf la tonalité d'installation libre et d'appel, durent environ 2 secondes.

Tableau des appels

1	DIN-DON	9	MELODY4
2	DRING1	10	MELODY5
3	DRING2	11	MELODY6
4	DRING3	12	MELODY7
5	DRING4	13	MELODY8
6	MELODY1	14	BEEP
7	MELODY2		
8	MELODY3		

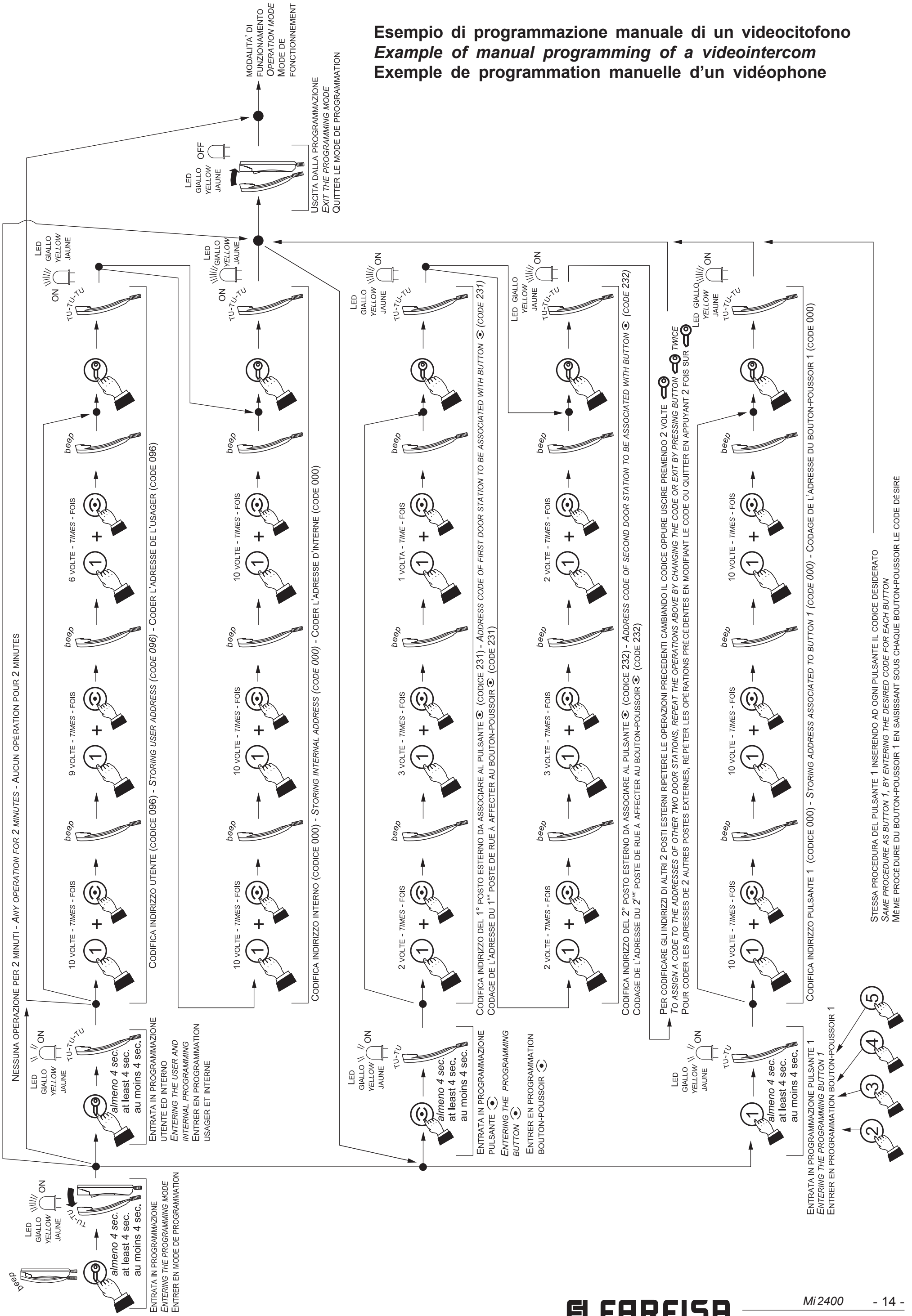

E PROGRAMACIONES

El monitor debe ser programado para definir el funcionamiento.

Los modos de programación son 2:

- **automático:** permite programar rápidamente sólo el código de usuario actuando desde la placa de calle;
- **manual:** permite programar todas las funciones del monitor.

Las programaciones que pueden ser realizadas son:

- **dirección usuario-vivienda;**
- **dirección interna;**
- **códigos a asignar al pulsador "☺";** máximo 4 direcciones de otras tantas placas de calle;
- **códigos a asignar a los pulsadores "1", "2", "3", "4" y "5"** para efectuar llamadas intercomunicantes, encendidos de control o para aplicaciones especiales;
- **duración del tono y tipo de sonería** para 4 tipos de llamadas (véase tabla 1).

Programación de fábrica

- **dirección usuario-vivienda = 100**
- **dirección interna = 000**
- **pulsadores "☺", "1", "2", "3", "4", "5"** = de fábrica no están asociados a ningún código
- **número de timbres y tipo de tono de sonería** (véase tabla 1)

Tabla 1.

Programación de fábrica de los llamadas

Llamadas	Número de timbres	Tipo de sonería
desde placa de calle	1	Din-Don
intercomunicante	4	Dring 1
desde otro usuario	4	Dring 2
desde piso	1	Dring 3

Atención: la única programación **obligatoria** es la programación de la **dirección de usuario**; todas las demás programaciones son opcionales.

Como entrar en programación

- Mantener presionado durante más de 4 segundos el pulsador ☺ y, después de escuchar un momentáneo tono de confirmación, descolgar el microteléfono; le LED amarillo se enciende y se queda encendido durante toda la fase de selección de la programación.
 - Soltar el pulsador ☺.
- Si no se realiza ninguna operación durante 2 minutos, el sistema vuelve automáticamente a la modalidad "funcionamiento".

Cómo salir de programación

En cualquier momento se puede salir de la modalidad programación volviendo a colgar el microteléfono; el led amarillo se apaga.

Programación automática (programación código vivienda usando la placa de calle)

Se programa la dirección del monitor actuando desde la placa (código de llamada a la vivienda). Para efectuar la programación automática hace falta:

- **entrar en programación** según indicado en el apartado "como entrar en programación";

- **efectuar una llamada de la placa de calle en menos de 2 minutos.** En instalaciones donde existe una placa digital TD2100 marcar el número que se quiere asignar al monitor y pulsar "☺"; en instalaciones donde hay codificador CD2131, CD2132, CD2134 o CD2138 presionar el pulsador de la placa que se quiere asignar a esa vivienda. Al recibir la llamada, el monitor se programa automáticamente y se enciende visualizando la imagen de la calle. Colgar y descolgar de nuevo el microteléfono para hablar con la placa y hacer así una verificación completa; la programación se indica la placa de calle con un tono de confirmación en caso de aceptación o con un tono de disuasión en caso de error;
- repetir las fases de programación para todos los monitores de la instalación.

Programación manual (permite programar múltiples funciones)

La programación manual permite, además de codificar la dirección de la vivienda, asignar la dirección interna y el código a los pulsadores 1÷5 y "☺" (ejemplo de programación a la página 27).

Cómo usar los pulsadores

Para introducir las direcciones o códigos se usan los pulsadores "☺", "☺" y "1".

☺: Funciones: **confirmar la programación de una dirección o de un código** o bien **pasar a la fase de programación sucesiva.**

☺: La presión de este pulsador sirve para **confirmar la cifra marcada** y pasar a la cifra sucesiva según esta secuencia: centenas, decenas, unidades.

1: Funciones: sirve para **incrementar el valor de la cifra a introducir.** Presionar este pulsador un número de veces igual a la cifra a introducir (1 = 1 presión; 9 = 9 presiones; 0 = 10 presiones).

Cómo introducir códigos o direcciones

- Los códigos y/o las direcciones a memorizar deben ser siempre formados por 3 cifras (centenas, decenas y unidades); los códigos y/o direcciones de 1 ó 2 cifras deben ser completados con ceros: por ejemplo, la dirección 96 debe introducirse como 096 y la dirección 5 como 005.
- Las cifras deben insertarse una a la vez (empezando por centenas) presionando "n" veces el pulsador "1" donde "n" corresponde al valor de la cifra a insertar. Confirmar la cifra presionando el pulsador "☺"; una señal acústica indica la inserción de la primera cifra.
- Repetir el proceso para insertar la segunda y la tercera cifra.

Por ejemplo, para introducir el código 096:

- pulsar 10 veces el pulsador "1" para introducir la cifra 0 y presionar el pulsador "☺"; se escucha un tono en el altavoz;
- pulsar 9 veces el pulsador "1" para introducir la cifra 9 y presionar el pulsador "☺"; se escucha un tono en el altavoz;
- pulsar 6 veces el pulsador "1" para introducir la cifra 6 y presionar el pulsador "☺"; se escucha un tono en el altavoz.

Programación dirección de usuario y dirección de extensión

- **Dirección usuario-vivienda** – código que permite recibir la llamada desde el exterior, encender el monitor, conversar y abrir la cerradura de la placa desde la que se ha llamado.
- **Dirección interna** – códigos que identifican los monitores presentes dentro de la vivienda (máximo 6). Si sólo hay 1 monitor el código interno debe ser 000 (programación de fábrica), mientras que si hay otros monitores (máx. otros 5), es necesario asignar a éstos los códigos 001, 002, etc. Programando estos códigos todos los videoporteros suenan contemporáneamente en caso de llamada desde la placa de calle, llamada desde otro usuario y llamada de planta (si programado).

Para efectuar la programación de **usuario y extensión:**

- **entrar en programación** según indicado en el apartado "como entrar en programación";
- presionar durante 4 segundos el pulsador "☺"; el led amarillo empieza a parpadear;
- ingresar las 3 cifras de la **dirección de usuario** según ilustrado en la sección "Como introducir códigos o direcciones";
- presionar el pulsador "☺" para confirmar y pasar a la codificación de la **dirección interna**; se escucha un tono de confirmación;
- ingresar las 3 cifras de la **dirección interna** según ilustrado en la sección "Como introducir códigos o direcciones";
- presionar el pulsador "☺" para confirmar; se escucha un tono de confirmación, el led amarillo se enciende y se queda fijo;
- continuar con otra programación o bien salir colgando el microteléfono.

Nota. Si una de las dos direcciones es correcta y no hay que modificarla, es suficiente presionar el pulsador "☺" para confirmar.

Programación dirección de los pulsadores

Pulsador "☺". Este pulsador puede asociarse al código de máximo 4 placas de calle. Esto permite al usuario visualizar, conversar o abrir la puerta con las varias entradas, incluso en ausencia de llamada desde la placa de calle, presionando repetidamente el pulsador ☺. Si en la instalación sólo hay una placa no es necesario memorizar su dirección ya que es adquirida directamente con la primera llamada.

Para efectuar la programación hace falta:

- **entrar en programación** según indicado en el apartado "como entrar en programación";
- presionar durante 4 segundos el pulsador "☺"; el led amarillo empieza a parpadear;
- ingresar las 3 cifras de la **dirección asociada a la primera placa de calle** (códigos de 231 a 250) según ilustrado en la sección "Como introducir códigos o direcciones";
- presionar el pulsador "☺" para confirmar y continuar ingresando la dirección de la segunda placa de calle; se escucha un tono de confirmación;
- ingresar las 3 cifras de la **dirección asociada a la segunda placa de calle** y presionar el pulsador "☺" para confirmar;
- seguir ingresando la dirección asociada a la tercera y a la cuarta placa de calle (si existentes) o bien salir presionando

repetidamente el pulsador “☎” para volver a la fase de selección de la programación; se escucha un tono de confirmación, el led amarillo se enciende y se queda fijo;

- continuar con otra programación o bien salir colgando el microteléfono.

Nota: asociar al pulsador solamente las direcciones de las placas de calle a las que puede conectarse el usuario. No ingresar direcciones de placas de calle de otros edificios.

Pulsadores numéricos “1, 2, 3, 4 y 5”.

Estos pulsadores pueden utilizarse para hacer:

- **llamadas intercomunicantes;**
- para llamar usuarios de otros apartamentos ingresar la respectiva dirección de usuario (códigos de **001 a 200**).
-para llamadas intercomunicantes entre videoporteros del mismo apartamento ingresar el código **000** siempre empezando por el pulsador 1 y siguiendo con los pulsadores sucesivos según las exigencias del usuario; los pulsadores llamarán automáticamente los videoporteros según el orden de la dirección de extensión (véase tabla 2).
Ejemplo: presionando el pulsador 3 del videoportero **002** se realizará la llamada al usuario n° **003**.
- **encendido de control de las placas de calle** (se recomienda utilizar el pulsador “☎” para el encendido de control de la primera placa de calle); para activar el servicio ingresar la dirección de la placa de calle (códigos de **231 a 250**).
- **servicios con actuadores art. 2281;** para activar este servicio ingresar la dirección del actuador que se quiere activar (códigos de **211 a 220**).

Para efectuar la programación hace falta:

- **entrar en programación** según indicado en el apartado “*como entrar en programación*”;
- **a** - presionar durante 4 segundos el pulsador que se quiere programar; el led amarillo empieza a parpadear;
- **b** - ingresar las 3 cifras del código de la función deseada según ilustrado en la sección “**Como introducir códigos o direcciones**”;
- **c** - presionar el pulsador “☎”; se escucha un tono de confirmación, el led amarillo se enciende y se queda fijo;
- repetir las fases **a-b-c** para programar otros pulsadores o bien salir colgando el microteléfono; el led amarillo se apaga.

Notas.

- A cada pulsador puede asociarse un único código o dirección.
- No es posible intercomunicar o conectarse con usuarios y placas de calle de otros portales o edificios si entre ellos existe un conmutador digital art.2273.

Programación del tipo y número de timbres de sonería

El videoportero puede recibir 4 llamadas diferentes que pueden modificarse según indicado en el procedimiento siguiente. La programación por defecto y la secuencia de las llamadas están indicadas en la tabla 1. Toda la programación se tiene que efectuar con el microteléfono en estado de reposo.

- presionar durante 4 segundos el pulsador “☎”; el LED amarillo se enciende y se escucha la sonería programada anteriormente para llamadas desde la placa de calle;
- **a** - presionar repetidamente el pulsador “☎” para seleccionar la sonería preferida;
- **b** - presionar el pulsador “☎” para confirmar y pasar a seleccionar el número de tonos;
- **c** - presionar el pulsador “☎” un número de veces igual al número de tono deseado (1 vez = 1 tono; 4 veces = 4 tonos);
- **d** - presionar el pulsador “☎” para confirmar y pasar a la programación de la sonería siguiente (llamada intercomunicante);
- para modificar otras sonerías, repetir los puntos **a-b-c-d**;
- salir de la programación colgando y descolgando el microteléfono; el led amarillo se apaga.

Ajuste del volumen

Con el microteléfono colgado, se puede ajustar el volumen según 4 niveles iguales para todas la sonerías, según indicado en el procedimiento siguiente:

- presionar durante 4 segundos el pulsador “☎”; el LED amarillo se enciende y se escucha la sonería de la placa de calle;
- mantener presionado el pulsador “☎” y soltarlo al escuchar el volumen preferido;
- salir de la programación colgando y descolgando el microteléfono; el led amarillo se apaga.

Los niveles del volumen de la sonería quedan memorizados y serán utilizados para las llamadas siguientes.

Otras programaciones para funciones específicas

Programación de direcciones usuarios secundarias

(*programación adicional e independiente de las programaciones anteriores de direcciones de usuario y extensiones*)

La programación siguiente permite guardar 4 direcciones de usuario adicionales en el mismo videoportero (ej.: función centralita, videoportero instalado en un local común para varios usuarios, etc.).

N.B.: en el videoportero es obligatorio programar también la dirección interna (llamada **dirección interna común**) según indicado en los apartados siguientes.

Para efectuar la programación hace falta:

- **entrar en programación** según indicado en el apartado “*como entrar en programación*”;
- presionar durante 4 segundos el pulsador “☎”; el led amarillo empieza a parpadear;
- presionar de nuevo por 4 segundos el pulsador “☎”; el led amarillo empieza a parpadear velozmente;
- insertar las 3 cifras que componen la **primera dirección de usuario secundaria** (códigos de 1 a 200) siguiendo las instrucciones contenidas en el apartado “**Como introducir códigos o direcciones**”;
- presionar el pulsador “☎” para confirmar y pasar a la inserción de la segunda dirección de usuario secundaria; se escucha un tono de confirmación;
- insertar las 3 cifras de la **segunda dirección de usuario secundaria** y confirmar presionando “☎”;
- seguir insertando la tercera y cuarta dirección de usuario secundaria (si necesarias) o bien continuar presionando dos veces el pulsador “☎” para pasar a la inserción de la dirección interna común;
- insertar las 3 cifras que componen la **dirección interna común** a las 4 nuevas direcciones de usuario (códigos de 000 a 007) siguiendo las instrucciones del apartado “**Como introducir códigos o direcciones**”.

Nota: la dirección interna común debe ser única y diferente de las direcciones internas eventualmente programadas en otros videoporteros/teléfonos que tienen la misma dirección de usuario;

- presionar “☎” para confirmar y volver a la fase de selección de programación; se escucha el tono de confirmación y el led amarillo se enciende de manera continua;
- salir de la modalidad programación colgando el microteléfono; el led amarillo se apaga.

Nota: Para efectuar llamadas intercomunicantes se necesita programar los pulsadores utilizados para la llamada con los códigos de los usuarios por llamar.

Ejemplo

Programación de tres videoporteros con números de usuario 101, 102 y 103 de los que el usuario 103 debe recibir también las llamadas directas a los usuarios 101 y 102; los usuarios 101 y 102 deben recibir solamente las llamadas dirigidas a ellos.

- El usuario 101 debe programarse con dirección de usuario 101 y dirección interna 000.
- El usuario 102 debe programarse con dirección de usuario 102 y dirección interna 000.
- El usuario 103 debe programarse con dirección de usuario 103, dirección interna 000, primera dirección de usuario secundaria 101, segunda dirección de usuario secundaria 102 y dirección interna común 101, estando la dirección interna 000 ya programada en los videoporteros 101 y 102.

Para simplificar la programación y recordarla sucesivamente se recomienda escribir los códigos en la tabla siguiente.

[][][]	+	[][][]	+	[][][]	+	[][][]	+	[][][]	+	[][][]	+	[][][]	+	[][][]	+	[][][]	+	[][][]	+	[][][]	+	[][][]
dirección usuario		dirección interna		1ª dirección pulsador ☎		2ª dirección pulsador ☎		3ª dirección pulsador ☎		4ª dirección pulsador ☎		dirección pulsador 1		dirección pulsador 2		dirección pulsador 3		dirección pulsador 4		dirección pulsador 5		
(obligatoria)				(programaciones opcionales - códigos que pueden insertarse sólo con la programación manual)																		

Programaciones de sistema

La programación siguiente permite personalizar el modo de funcionamiento del pulsador "1", los terminales GC-GE y la activación del envío de la llamada de piso a los aparatos con la misma dirección de usuario (unidades internas en paralelo). Véase tabla 2.

Para efectuar la programación hace falta:

- **entrar en programación** según indicado en el apartado "como entrar en programación";
- presionar durante 4 segundos el pulsador "1"; el led amarillo empieza a parpadear;
- **a** - presionar durante 4 segundos el pulsador "1"; el led amarillo empieza a parpadear velozmente;
- **b** - presionar una vez el pulsador "1" para activar el modo 0 (se escucha un tono agudo); presionar, dentro de 2 segundos, otra vez el pulsador "1" para desactivar el modo 0 (se escucha un tono grave);
- **c** - presionar "1" para confirmar y pasar a la programación del modo sucesivo;
- repetir los puntos **a**, **b** y **c** para programar todos los modos de la tabla 2;
- después de programar y confirmar con el pulsador "1" el modo 7, presionar el pulsador "1" y colgar el microteléfono para salir de la programación.

Nota. La programación no quedará modificada si no se activan/desactivan correctamente todos los modos de funcionamiento.

- Ejemplo de programación a página 17.

Restaurar la programación por defecto

Para restaurar la programación por defecto del monitor y borrar todas las variaciones efectuadas durante la programación se necesita:

- **entrar en programación** según indicado en el apartado "como entrar en programación";
- presionar consecutivamente los pulsadores **5, 4, 3, 2 y 1**; un tono informa que se va a restaurar la programación por defecto.

Funciones adicionales

Llamada de piso

Para disponer de la llamada de piso conectar los aparatos según el esquema.

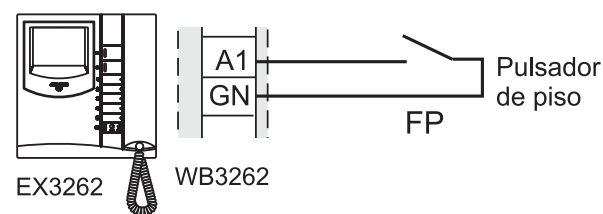

Repetición de llamada

Conectando los aparatos según el siguiente diagrama se puede repetir el sonido del videoportero en otros puntos de la casa.

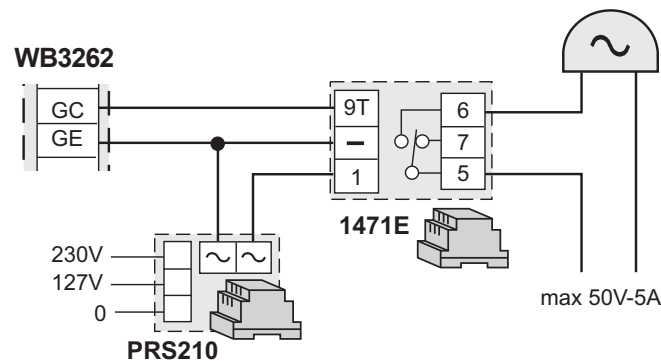

Desactivar/activar las sonerías

Por defecto, presionando el pulsador "1" durante 4 segundos sin conversación, se desactivan las sonerías externas e intercomunicantes. Para volver activar las sonerías, presiona otra vez durante 4 segundos el pulsador "1"; se escucha un tono de confirmación.

Tabla 2 - Códigos programaciones de sistema

Modos de funcionamiento		Valores por defecto	Activación presionar 1 vez el pulsador "1"	Desactivación presionar 2 veces el pulsador "1"
modo 0	envío llamada de piso a otras unidades internas en paralelo (1)	desactivado	activado <input type="checkbox"/>	desactivado <input type="checkbox"/>
modo 1	el pulsador "1" desactiva todas las sonerías (2)	desactivado	activado <input type="checkbox"/>	desactivado <input type="checkbox"/>
modo 2	el pulsador "1" desactiva todas las sonerías y tonos de los pulsadores (2)	desactivado	activado <input type="checkbox"/>	desactivado <input type="checkbox"/>
modo 3	el pulsador "1" no desactiva las sonerías y los tonos (2)	desactivado	activado <input type="checkbox"/>	desactivado <input type="checkbox"/>
modo 4	reservado; dejar desactivado	desactivado	-	desactivado <input type="checkbox"/>
modo 5	terminales GC-GE se activan en caso de llamada desde placa de calle (3)	desactivado	activado <input type="checkbox"/>	desactivado <input type="checkbox"/>
modo 6	los terminales GC-GE se activan en caso de llamada intercomunicante (3)	desactivado	activado <input type="checkbox"/>	desactivado <input type="checkbox"/>
modo 7	advertencia de puerta abierta	desactivado	activado <input type="checkbox"/>	desactivado <input type="checkbox"/>

(1) Desde la unidad interna conectada al pulsador de llamada de piso (terminal A1) y con el modo de funcionamiento 0 activado, la llamada de piso se envía también a los otros aparatos en paralelo.

(2) Si los modos 1, 2 y 3 están desactivados, presionando el pulsador "1" durante 4 segundos sin conversación, se desactivan las sonerías externas e intercomunicantes. Para volver activar las sonerías, presiona otra vez durante 4 segundos el pulsador "1"; se escucha un tono de confirmación.

(3) Si los modos 5 y 6 están desactivados, los terminales GC y GE están activados para enviar las llamadas.

Ejemplo de programación de sistema para activar los modos de funcionamiento 0 y 2 y desactivar todos los otros modos

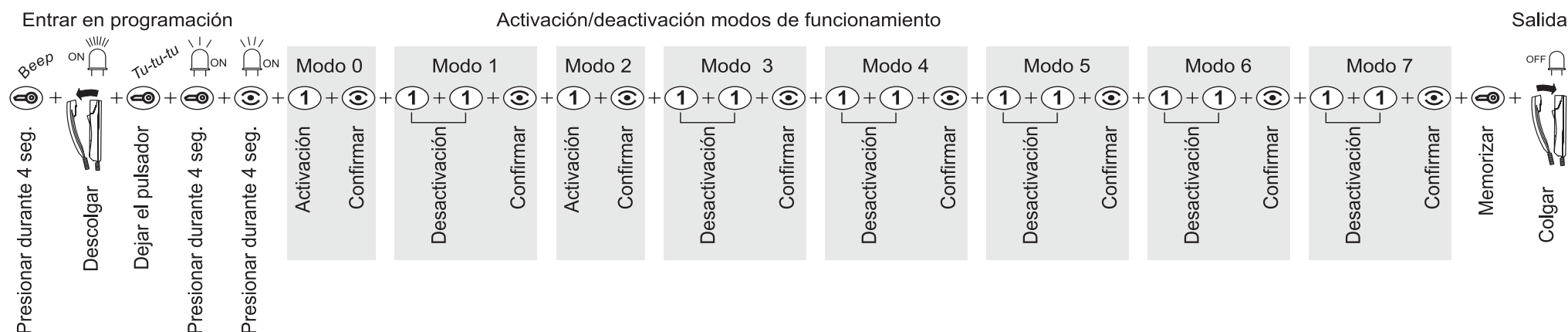

Funcionamiento

Llamada desde la placa de calle.

Al hacer una llamada desde la placa de calle, el monitor se enciende, genera una señal acústica y se activa durante unos 30 segundos. Si el tiempo de llamada ha transcurrido y el monitor se ha apagado, presionar el pulsador "☺" para conectarse nuevamente con la placa de calle llamante. Descolgar el microteléfono para comunicar con la placa de calle durante unos 90 segundos y presionar el pulsador "☹" para activar el abrepuerta.

En caso de llamada a un usuario que tiene más de un monitor en paralelo en su apartamento, suenan todos los monitores, pero se enciende solamente el monitor cuya dirección de extensión es 000. Para responder desde este monitor se puede actuar según ilustrado anteriormente.

El usuario puede responder desde los demás monitores descolgando el microteléfono.

Esta operación enciende automáticamente el monitor interesado y apaga el monitor encendido anteriormente. Si el usuario quiere ver quien está haciendo la llamada antes de contestar desde los monitores apagados, puede presionar el pulsador "☺" y descolgar sucesivamente el microteléfono.

Encendidos de control y conexión con una o varias placas de calle.

Con la instalación en reposo y sin conversaciones en curso pueden efectuarse encendidos de control presionando el pulsador "☺" en el monitor (o los demás pulsadores programados para este tipo de función), sin descolgar el microteléfono.

Si la instalación tiene varias placas de calle y el pulsador "☺" está programado correctamente, el usuario puede encender las varias placas de calle (máx. 4) en secuencia, presionando el mismo pulsador más veces.

El encendido de control dura unos 30 segundos, pero es interrumpido si posteriormente en la instalación se produce algún otro encendido de control o una llamada. Con el encendido de control, si además se descuelga, también se establece comunicación de audio con la placa de calle. Si al presionar el pulsador "☺" no se obtiene imagen es que hay en ese momento una comunicación (secreto de audio y video).

Efectuar o recibir una llamada de otra vivienda.

Con la instalación en reposo es posible llamar de una vivienda a otra, si así se ha programado adecuadamente los pulsadores "1÷5" del usuario.

Para hacer la llamada el usuario tiene que descolgar el microteléfono, verificar la presencia del tono de instalación libre (si no se oye ningún tono la instalación está ocupada; esperar a que quede libre), y presionar el pulsador; en el microteléfono se oirá el tono de llamada, mientras que el monitor del otro usuario sonará (sin encenderse) con un sonido distinto al de una llamada de calle o intercomunicante de su propia vivienda. Si el usuario llamado responde antes de 30 segundos se inicia una conversación que puede durar hasta 90 segundos.

Una llamada desde placa de calle a cualquiera usuario de la instalación finaliza forzosamente la conversación interna en curso.

Efectuar o recibir una llamada intercomunicante en el propio apartamento.

Con la instalación en reposo se puede efectuar una llamada intercomunicante a todos los videoporteros presentes en el mismo apartamento (máximo 6 y códigos de extensión de 000 a 005) presionando los pulsadores numéricos programados anteriormente con el código 000.

Para efectuar la llamada intercomunicante el usuario tiene que descolgar el microteléfono, verificar la presencia del tono de instalación libre y presionar el pulsador. En el altavoz se escucha el tono de llamada, mientras que el videoportero llamado suena (sin encenderse) con el tono de llamada seleccionado en la fase de programación. Si el usuario llamado responde antes de 30 segundos se inicia una conversación que puede durar hasta 90 segundos.

Una llamada desde placa de calle a cualquiera usuario de la instalación finaliza forzosamente la conversación interna en curso.

Tabla 3. Uso de pulsadores para llamadas intercomunicantes de máximo 7 videoporteros instalados en el apartamento.

Videoporteros llamantes	Videoporteros a llamar					
	VC0	VC1	VC2	VC3	VC4	VC5
VC0 (000)	-	①	②	③	④	⑤
VC1 (001)	①	-	②	③	④	⑤
VC2 (002)	①	②	-	③	④	⑤
VC3 (003)	①	②	③	-	④	⑤
VC4 (004)	①	②	③	④	-	⑤
VC5 (005)	①	②	③	④	⑤	-

Pulsadores por presionar
(todos programados con código 000)

N.B.: Los códigos en paréntesis en la tabla son las direcciones de identificación de las unidades internas programadas anteriormente (ver apartado "programación dirección de usuario y dirección de extensión").

Ejemplos:

- En el videoportero VC1 (dirección interna 001) presionar el pulsador n° 1 para llamar el videoportero VC0.
- En el videoportero VC2 (dirección interna 002) presionar el pulsador n° 4 para llamar el videoportero VC4.
- En el videoportero VC4 (dirección interna 004) presionar el pulsador n° 4 para llamar el videoportero VC3.

Ajuste del brillo y el contraste (o color)



Tabla de tonos

Pulsador reconocido. Se activa para indicar la presión de los pulsadores



Encendido de control. Activado con encendido de control y confirmación cifra en programación

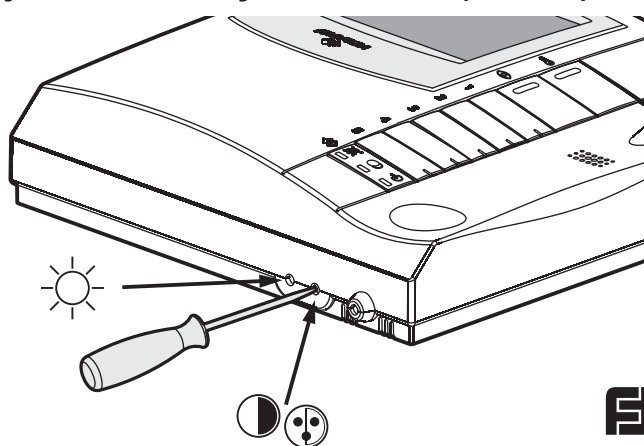

Aviso. Informa descolgar el microteléfono para entrar en programación



Activación. Activado con presión pulsador ☺ y pulsadores numéricos si programados con dirección actuador



Programación. Confirmación inicio fase de programación



Confirmación. Se activa durante la etapa de programación, para indicar el éxito de una operación



Instalación libre. Se activa por 30 segundos cuando la instalación está libre



Llamada. Se activa a raíz de una llamada a otro usuario o intercomunicante (por 30 segundos o hasta que el usuario contesta)



Ocupado. Activado con presión de pulsadores con línea ocupada



Disuasión. Se activa a raíz de una llamada a un dispositivo inexistente o no disponible



Fin de conversación. Se activa a los 10 segundos antes que finalice el tiempo máximo de conversación



Nota. Todas las señales acústicas y los tonos, excepto el tono de instalación libre y el de llamada, tienen una duración de unos 2 segundos aprox.

Tabla de llamadas

1	DIN-DON	9	MELODY4
2	DRING1	10	MELODY5
3	DRING2	11	MELODY6
4	DRING3	12	MELODY7
5	DRING4	13	MELODY8
6	MELODY1	14	BEEP
7	MELODY2		
8	MELODY3		

P PROGRAMAÇÕES

O vídeo-porteiro deve ser programado oportunamente para definir o funcionamento.

As variações possíveis de programação são 2:

- **automático** (consente programar rapidamente apenas o código do utilizador, agindo a partir do posto externo);
- **manual** (consente programar todas as funções do vídeo-porteiro)

As programações que podem ser efectuadas são:

- **endereço utilizador**;
- **endereço apartamento**;
- **códigos a ser designado ao botão** “☺”; máximo 4 endereços de vários outros postos externos
- **códigos a ser designado aos botões** “1”, “2”, “3”, “4” e “5” para efectuar eventuais chamadas intercomunicantes, acendimentos de controle ou para aplicações especiais;
- **escolha do tipo e duração de som** para 4 tipos de chamadas (vide tabela 1).

Programação de fábrica

- **endereço utilizador = 100**
- **endereço apartamento = 000**
- **botões** “☺”, “1”, “2”, “3”, “4”, “5” = nenhum código é associado, de fábrica, aos botões
- **número de toques e tipo de som** (vide tabela 1)

Tabela 1.

Programação de fábrica dos chamadas

Chamadas	Nombre de toques	Tipo de som
de posto externo	1	Din-Don
intercomunicante	4	Dring 1
de outro usuário	4	Dring 2
de andar	1	Dring 3

Atenção: somente a programação do **endereço do utilizador é obrigatória**; todas as outras são facultativas.

Entrar em programação

- Manter pressionado por mais de 4 segundos o botão “☺” e, após ter ouvido um momentâneo som de confirmação, levantar o microtelefone; se acenderá o led amarelo por toda a fase de escolha da programação.

- Libertar o botão “☺”.

Se por 2 minutos não for efetuada nenhuma operação, o sistema retorna automaticamente à modalidade “funcionamento”.

Sair da programação

É possível sair, a qualquer momento, da modalidade de programação, recolocando o microtelefone em sua sede; o led amarelo se apaga.

Programação automática

Com a programação automática é possível memorizar o endereço do vídeo-porteiro agindo a partir do posto externo. Para efectuar a programação automática é necessário:

- **entrar na modalidade de programação** seguindo as indicações descritas no capítulo “Entrar em programação”;
- **efectuar uma chamada de um posto**

externo em 2 minutos. Em instalações onde haja um teclado digital TD2100 compor o número que se deseja atribuir ao vídeo-porteiro e pressionar “☺”; em instalações onde haja um codificador digital CD2131, CD2132, CD2134 ou CD2138 pressionar na botoneira a tecla que se deseja atribuir ao utilizador. Durante a chamada, o vídeo-porteiro programa-se automaticamente e se acende, visualizando a imagem do posto externo que chama. Fechar e levantar o microtelefone para entrar em conversação com o posto externo e verificar o correcto funcionamento do aparelho; a programação será sinalizada no posto externo por som de confirmação se for aceita ou de dissuasão se estiver errada;

- repetir as fases de programação para todos os vídeo-porteiros presentes na instalação.

Programação manual

A programação manual possibilita, além de codificar o endereço utilizador, a atribuição do endereço apartamento e dos códigos aos botões 1÷5 e “☺” (exemplo de programação à pág. 27)

Utilização botões

Para inserir os endereços ou códigos, utilizar os botões “☺”, “☺” e “1”.

☺: A pressão desse botão serve para **confirmar a programação de um endereço ou de um código ou passar para uma fase de programação sucessiva.**

☺: A pressão desse botão serve para **confirmar o algarismo composto** para passar à composição do algarismo sucessivo nesta ordem: composição centena, dezenas, unidades.

1: A pressão desse botão serve para **incrementar o valor do algarismo a inserir.** Pressionar o botão um número de vezes equivalente ao algarismo a inserir (algarismo 1 = 1 pressão; algarismo 9 = 9 pressões; algarismo 0 = 10 pressões)

Inserção códigos ou endereços

- Os códigos e/ou endereços a ser memorizados devem sempre conter três algarismos (centena, dezena e unidade); os códigos e/ou endereços compostos apenas de dezenas e unidades ou, ainda, somente unidades, devem ser completados com o acréscimo de zeros.

Por exemplo, o endereço 96 torna-se 096 e o endereço 5, por conseguinte, 005.

- Os algarismos devem ser colocados um de cada vez (iniciando pelas centenas), ao pressionar “n” vezes o botão “1” onde “n” corresponde ao valor do algarismo a ser colocado. Confirmar o algarismo, pressionando o botão “☺”; um sinal acústico indica a realização da inserção do 1º algarismo.

- Seguir o mesmo procedimento para a inserção do 2º e 3º algarismos.

Por exemplo, para inserir o código 096 é necessário:

- pressionar 10 vezes o botão “1” para inserir o algarismo 0 e pressionar o botão “☺”; será ouvido um som no alto-falante;
- pressionar 9 vezes o botão “1” para inserir o algarismo 9 e pressionar o botão “☺”; será ouvido um som no alto-falante;
- pressionar 6 vezes o botão “1” para inserir o algarismo 6 e pressionar o botão “☺”; será ouvido um som no alto-falante.

Programação endereço utilizador e endereço apartamento

- **Endereço utilizador** – código que possibilita o recebimento da chamada do exterior, acender o vídeo-porteiro, conversar e abrir a fechadura do posto externo que chama.

- **Endereço apartamento** – códigos que identificam os vídeo-porteiros presentes no apartamento (máximo 6). Se houver apenas um vídeo-porteiro, o código do apartamento deve ser 000 (programação de fábrica) enquanto se estiverem presentes outros aparelhos (máximo outros 5) será necessário atribuir a eles os códigos 001, 002, etc. Ao inserir estes códigos, todos os vídeo-porteiros tocarão ao mesmo tempo quando for efetuada uma chamada externa, por outro utilizador ou de andar (se programado).

Para efectuar a programação **utilizador e apartamento**, é necessário:

- **entrar na modalidade de programação** seguindo as indicações descritas no capítulo “Entrar em programação”;
- pressionar por 4 segundos o botão “☺”; o led amarelo começa a lampear;
- inserir os 3 algarismos que compõem o **endereço utilizador**, seguindo o procedimento do parágrafo “Inserção códigos ou endereços”;
- pressionar o botão “☺” para confirmar e passar à codificação do **endereço apartamento**; será ouvido um som de confirmação;
- inserir os 3 algarismos que compõem o **endereço apartamento** seguindo o procedimento do parágrafo “Inserção códigos ou endereços”;
- pressionar o botão “☺” para confirmar; será ouvido um som de confirmação e o led amarelo se acende em modo contínuo;
- prosseguir com uma outra programação ou sair recolocando o microtelefone em sua sede.

Nota. Se um dos dois endereços estiver correto e não se deseja modificar, é suficiente confirmá-lo por intermédio da pressão do botão “☺”.

Programação endereço dos botões

Botão “☺”. A este botão é possível memorizar o código de, no máximo, 4 postos externos. Isto possibilita ao utilizador visualizar, conversar ou abrir a porta com os vários ingressos, mesmo que não seja efetuada uma chamada externa, pressionando várias vezes o botão “☺”. Se houver um único posto externo na instalação, não será necessário memorizar o seu endereço já que este será obtido de maneira automática já na primeira chamada.

Para efectuar a programação é necessário:

- **entrar na modalidade de programação** seguindo as indicações descritas no capítulo “Entrar em programação”;
- pressionar por 4 segundos o botão “☺”; o led amarelo começa a lampear;
- inserir os 3 algarismos que compõem o **endereço associado ao 1º posto externo** (códigos de 231 a 250) seguindo o procedimento do parágrafo “Inserção códigos ou endereços”;
- pressionar o botão “☺” para confirmar e

- passar à inserção do endereço do 2º posto externo; será ouvido um som de confirmação;
- inserir os 3 algarismos do **endereço associado ao 2º posto externo** e confirmá-lo pressionando “☎”;
 - prosseguir, inserindo o endereço associado ao 3º e 4º posto externo (se presentes) ou sair, pressionando repetidamente o botão “☎” para retornar à fase de escolha de programação; será ouvido um som de confirmação e o led amarelo se acende em modo contínuo;
 - prosseguir com uma outra programação ou sair recolocando o microtelefone em sua sede.
- Nota: associar ao botão somente os endereços dos postos externos autorizados cuja ligação seja consentida ao utilizador. Não inserir endereços de postos externos de outros blocos.**

Botões numéricos “1, 2, 3, 4 e 5”. Estes botões podem ser usados para efectuar:

- **chamadas intercomunicantes;**
 - para chamar utilizadores de outros apartamentos, inserir o respectivo endereço utilizador (códigos de **001 a 200**).
 - para chamadas intercomunicantes entre vídeo-porteiros presentes no mesmo apartamento, inserir o código **000** iniciando sempre do botão 1 e prosseguindo com os botões sucessivos até satisfazer as exigências do utilizador; os botões chamarão, automaticamente, os vídeo-porteiros de acordo com a ordem do endereço apartamento (*vide tabela 2*).
- Exemplo: ao pressionar o botão 3 do vídeo-porteiro **002** será efectuada a chamada ao usuário nº **003**.
- **acendimentos de controle dos postos externos** (aconselha-se a usar o botão “☎” para o acendimento de controle do 1º posto externo); para habilitar este serviço inserir o endereço do posto externo (códigos de **231 a 250**).
- **serviços vários por intermédio atuadores art.2281;** para ativar este serviço inserir o endereço do atuador se habilitado (códigos de **211 a 220**).

Para efectuar a programação é necessário:

- **entrar na modalidade de programação** seguindo as indicações descritas no capítulo “*Entrar em programação*”;
- **a** - pressionar por 4 segundos o botão que se deseja programar; o led amarelo começa a lampear;
- **b** - inserir os 3 algarismos que compõem o código da função desejada seguindo o procedimento do parágrafo “*Inserção códigos ou endereços*”;
- **c** - pressionar o botão “☎”; será ouvido um som de confirmação e o led amarelo se acende em modo contínuo;
- repetir as fases **a-b-c** para programar outros botões ou sair da programação recolocando o microtelefone em sua sede; o led amarelo se apaga.

Notas.

- A cada botão pode ser combinado apenas um código ou endereço.
- Não é possível proceder à intercomunicação ou ligação com utilizadores e postos externos de outros edifícios se entre eles houver um comutador digital art.2273.

Programação tipo e número de toques do som

O vídeo-porteiro pode receber 4 diferentes chamadas que podem ser variadas como indicado no seguinte procedimento. A programação de fábrica e a sequência das chamadas estão indicadas na tabela 1. Toda a programação deve ser efectuada com o microtelefone na posição de repouso.

- pressionar por 4 segundos o botão “☎”; o led amarelo se acende e se ouvirá o som programado anteriormente para chamadas do posto externo;
- **a** – pressionar repetidamente o botão “☎” para seleccionar o som preferido;
- **b** – pressionar o botão “☎” para confirmar e passar à escolha do número de toques;
- **c** – pressionar o botão “☎” um número de vezes equivalente ao número de toques desejado (1 vez = 1 toque; 4 vezes = 4 toques);
- **d** – Pressionar o botão “☎” para confirmar e passar à programação do som sucessivo (chamada intercomunicante).
- se ocorrer variar os outros sons, repetir os pontos **a-b-c-d**;
- sair da programação levantando e recolocando o microtelefone em sua sede; o led amarelo se apaga.

Regulagem do volume

Com o microtelefone em sua sede, é possível regular 4 níveis de volume iguais para todos os sons como indicado no seguinte procedimento:

- pressionar por 4 segundos o botão “☎”; o led amarelo se acende e se ouvirá o som do posto externo;
- manter pressionado o botão “☎” e reacendê-lo quando se ouvir o volume preferido;
- sair da programação levantando e recolocando o microtelefone em sua sede; o led amarelo se apaga.

Os níveis do volume do som são memorizados e serão usados para as chamadas sucessivas.

Outras programações para funções específicas

Programação endereços utilizadores secundários

(programação adicional e independente das programações anteriores dos endereços utilizadores e apartamentos)

A programação seguinte possibilita memorizar 4 endereços ulteriores no mesmo vídeo-porteiro (ex.: função central de portaria, vídeo-porteiro colocado em um local de uso comum para diversos utilizadores, etc.).

N.B.: é obrigatório programar no vídeo-porteiro também o endereço do apartamento (chamado **endereço apartamento comum**) como especificado nos parágrafos sucessivos.

Para efectuar a programação é necessário:

- **entrar na modalidade de programação** seguindo as indicações descritas no capítulo “*Entrar em programação*”;
- pressionar por 4 segundos o botão “☎”; o led amarelo começa a lampear;
- pressionar de novo por 4 segundos o botão “☎”; o led amarelo começa a lampear velozmente;
- inserir os 3 algarismos que compõem o **1º endereço utilizador secundário** (códigos de 1 a 200) seguindo o procedimento do parágrafo “*Inserção códigos ou endereços*”;
- pressionar o botão “☎” para confirmar e passar à inserção do 2º endereço utilizador secundário; será ouvido um som de confirmação;
- inserir os 3 algarismos do **2º endereço utilizador secundário** e confirmá-lo pressionando “☎”;
- prosseguir inserindo o 3º e 4º endereços utilizador secundários (se necessários) ou pressionando duas vezes o botão “☎” para passar à inserção do endereço apartamento comum;
- inserir os 3 algarismos que compõem o **endereço apartamento comum** aos 4 novos endereços utilizador (códigos de 000 a 007) seguindo o procedimento do parágrafo “*Inserção códigos ou endereços*”.

Nota: o endereço apartamento comum deve ser único e diferente dos endereços apartamentos eventualmente programados nos outros telefones que tenham o mesmo endereço utilizador;

- pressionar “☎” para confirmar e retornar à fase de escolha da programação; será ouvido um som de confirmação e o led amarelo se acenderá em modo contínuo;
- sair da programação recolocando o microtelefone em sua sede.

Nota: Sempre que se desejar efectuar chamadas intercomunicantes, é necessário programar os botões destinados à chamada com os códigos dos utilizadores a serem chamados.

Exemplo

Programação de três vídeo-porteiros com números utilizador 101, 102 e 103 sendo que o utilizador 103 deve receber também as chamadas dirigidas aos utilizadores 101 e 102; os utilizadores 101 e 102 por sua vez recebem apenas as chamadas dirigidas a eles.

- O utilizador 101 deve ser programado com endereço utilizador 101 e endereço apartamento 000.
- O utilizador 102 deve ser programado com endereço utilizador 102 e endereço apartamento 000.
- O utilizador 103 deve ser programado com endereço utilizador 103, endereço apartamen-

Para facilitar a programação e para se lembrar dela depois, aconselha-se a escrever os códigos na tabela seguinte.

<input type="text"/>	+	<input type="text"/>	+	<input type="text"/>	+	<input type="text"/>	+	<input type="text"/>	+	<input type="text"/>	+	<input type="text"/>	+	<input type="text"/>	+	<input type="text"/>	+	<input type="text"/>	+	<input type="text"/>	+	<input type="text"/>
Endereço utilizador		Endereço apartamento		1º endereço botão ☎		2º endereço botão ☎		3º endereço botão ☎		4º endereço botão ☎		endereço botão 1		endereço botão 2		endereço botão 3		endereço botão 4		endereço botão 5		

(obrigatória) _____ (programações facultativas – códigos possíveis de inserir somente com a programação manual) _____

to 000, 1º endereço utilizador secundário 101, 2º endereço utilizador secundário 102 e endereço apartamento comum 101 sendo o endereço apartamento 000 já programado nos telefones 101 e 102.

Programações de sistema

A programação seguinte possibilita a personalização do modo de funcionamento do botão "1", dos terminais GC-GE e a habilitação de envio da chamada de andar aos eventuais aparatos com o mesmo endereço utilizador (postos internos em paralelo). Vide tabela 2.

Para efectuar a programação é necessário:

- entrar na modalidade de programação seguindo as indicações descritas no capítulo "Entrar em programação";
- pressionar por 4 segundos o botão "☎"; o led amarelo começa a lampear;
- a - pressionar por 4 segundos o botão "☎"; o led amarelo começa a lampear rapidamente;
- b - pressionar uma vez o botão "1" para ativar o modo 0 (será ouvido um som agudo); pressionar, em 2 segundos, o botão "1" outra vez para desativar o modo 0 (será ouvido um som grave);
- c - pressionar "☎" para confirmar e passar à programação do modo sucessivo;
- repetir os pontos a, b e c para programar todos os modos presentes na tabela 2;
- o modo 7, após ter sido programado e confirmado com o botão "☎", pressionar o botão "☎" e recolocar o microtelefone em seu lugar para sair da programação.

Nota. A programação não será modificada se não forem ativados/desativados corretamente todos os modos de funcionamento.

- Exemplo de programação à página 21.

Retorno à programação de fábrica (default)

Para reconduzir o videotelefone à programação de fábrica e, então, cancelar todas as variações efetuadas na fase de programação, é necessário:

- entrar na modalidade de programação seguindo as indicações descritas no capítulo "Entrar em programação";
- pressionar, consecutivamente, os botões 5, 4, 3, 2 e 1; um som adverte o retorno à programação de fábrica.

Funções adicionais

Chamada de patamar

Para se obter a chamada de patamar, ligar os aparelhos de acordo com o esquema.

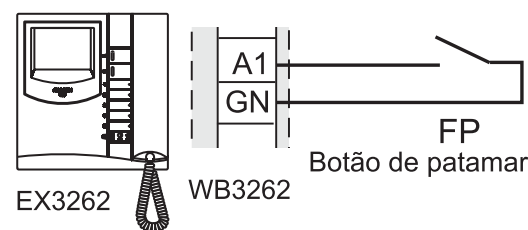

Repetição da chamada

Ao ligar os aparelhos de acordo com o esquema ilustrado a seguir, é possível reactivar o som do telefone em outros pontos da casa.

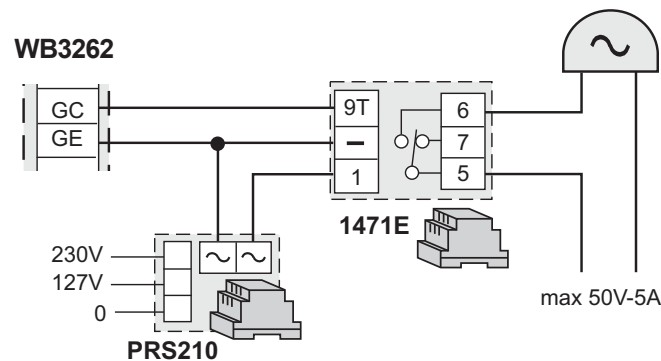

Desativar/ativar os sons

De fábrica, ao pressionar o botão "1" por 4 segundos quando não houver conversação, serão desativados os sons externos e intercomunicantes. Para reativar os sons, pressionar novamente por 4 segundos o botão "1"; será ouvido um som de confirmação.

Tabela 2 - Programações de sistema

Modos de funcionamento		Valores de fábrica	Ativação pressionar 1 vez o botão "1"	Desativação pressionar 2 vezes o botão "1"
modo 0	envio chamada de andar para outros postos internos em paralelo (1)	desativado	ativado <input type="checkbox"/>	desativado <input type="checkbox"/>
modo 1	o botão "1" desabilita todos os sons (2)	desativado	ativado <input type="checkbox"/>	desativado <input type="checkbox"/>
modo 2	o botão "1" desabilita todos os sons e os tons dos botões (2)	desativado	ativado <input type="checkbox"/>	desativado <input type="checkbox"/>
modo 3	o botão "1" não desabilita os sons e os tons (2)	desativado	ativado <input type="checkbox"/>	desativado <input type="checkbox"/>
modo 4	reservado; deixar desativado	desativado	-	desativado <input type="checkbox"/>
modo 5	os terminais GC-GE se ativam em chamada de posto externo (3)	desativado	ativado <input type="checkbox"/>	desativado <input type="checkbox"/>
modo 6	os terminais GC-GE se ativam em chamada intercomunicante (3)	desativado	ativado <input type="checkbox"/>	desativado <input type="checkbox"/>
modo 7	aviso de porta aberta	desativado	ativado <input type="checkbox"/>	desativado <input type="checkbox"/>

- (1) Do posto interno ligado ao botão de chamada de andar (terminais A1) e com o modo de funcionamento 0 ativado, a chamada de andar é enviada também aos outros aparelhos simultaneamente.
- (2) Se os modos 1, 2 e 3 estiverem desativados, ao pressionar o botão "1" por 4 segundos quando não houver conversação, serão desativados os sons externos e intercomunicantes. Para reativar os sons, pressionar novamente por 4 segundos o botão "1"; será ouvido um som de confirmação.
- (3) Se os modos 5 e 6 estiverem desativados, os terminais GC e GE serão ativados para a retomada das chamadas.

Exemplo programação de sistema para ativar os modos de funcionamento 0 e 2 e desativar todos os outros

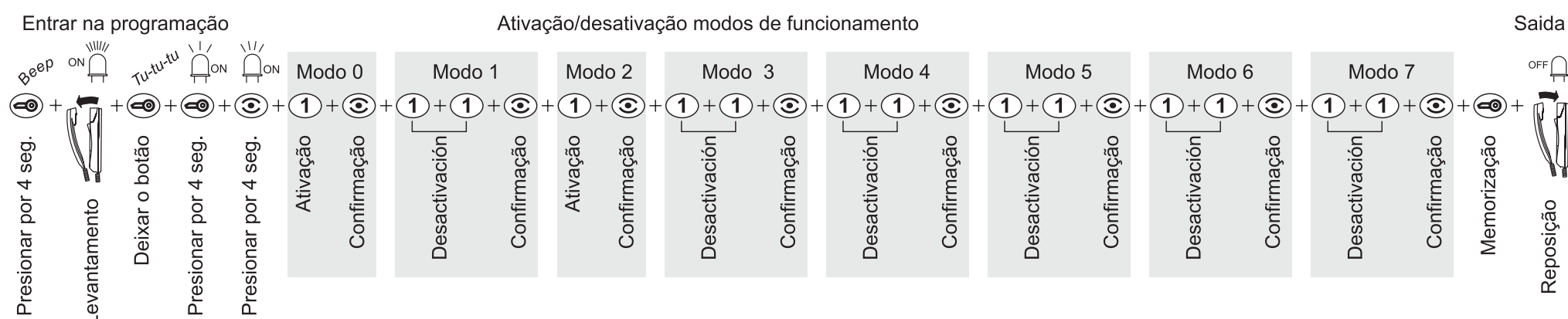

FUNCIONAMENTO

Chamada de posto externo.

Ao efectuar uma chamada do posto externo, o vídeo-porteiro acende-se e emite uma sinalização acústica, além de se habilitar durante aproximadamente 30 segundos. Se o tempo de chamada terminar e o vídeo-porteiro se desligar, pressionar o botão "☺" para conectar-se novamente com o posto externo que chama. Ao levantar o microtelefone, é possível comunicar-se com o posto externo durante cerca de 90 segundos e, por intermédio da pressão do botão "☺", acciona-se a fechadura.

Na eventualidade de chamada a um utilizador que possua no seu apartamento mais de um vídeo-porteiro, todos os aparelhos tocam paralelamente, mas apenas aquele no qual o endereço apartamento seja 000 se acende. Para responder a este vídeo-porteiro, pode-se proceder como descrito anteriormente.

Dos outros vídeo-porteiros é possível, de qualquer maneira, responder levantando o microtelefone; esta operação acende automaticamente o vídeo-porteiro interessado e desliga aquele que fora ligado antes. No caso em que, antes de responder dos vídeo-porteiros desligados se deseje ver quem está a fazer a chamada, pode-se pressionar o botão "☺" e, sucessivamente, levantar o microtelefone.

Iluminação de controle e ligação com um ou mais postos externos.

Quando a instalação estiver em repouso e nenhuma conversa estiver em andamento, é possível efectuar algumas ligações de controle por intermédio da pressão do botão "☺" no vídeo-porteiro ou nos outros botões programados para este tipo de função sem levantar o microtelefone.

Se houver na instalação diversos postos externos e o botão "☺" tiver sido correctamente programado, é possível efectuar, em sequência, a ligação dos vários postos externos (máximo 4), ao pressionar, algumas vezes o mesmo botão.

A ligação de controle possui uma duração de aproximadamente 30 segundos, mas será interrompida se ocorrer uma ulterior ligação de controle ou uma chamada entre utilizadores ou de posto externo na instalação. Se levantar o microtelefone durante a ligação de controle, entra-se automaticamente em comunicação fónica com o posto externo. Caso seja pressionado o botão "☺", o vídeo-porteiro permanece desligado, a instalação está ocupada e é necessário aguardar até que esteja livre novamente.

Efectuar ou receber uma chamada de outro utilizador.

Com a instalação em repouso, é possível efectuar uma chamada a um outro utilizador. Para realizar esta operação, é necessário que tenha sido memorizado, anteriormente, o endereço do utilizador que se deseja chamar nos botões "1÷5". Para efectuar a chamada, deve-se levantar o microtelefone, verificar a presença do som de instalação livre e pressionar o botão; no microtelefone será ouvido o som de chamada, enquanto o vídeo-porteiro do outro utilizador tocará (sem se acender) com um timbre diferente daquele de chamada de posto externo ou de intercomunicação do próprio apartamento. Se o utilizador chamado responder em 30 segundos, inicia-se uma conversa que

poderá durar até 90 segundos; de contrário, a instalação retorna à condição de livre. Uma chamada de posto externo a qualquer utilizador da instalação concluirá, forçosamente, a conversa interna em andamento. Se ao levantar o microtelefone não se ouvir nenhum som, a instalação estará ocupada, sendo necessário aguardar até que retorne à condição de livre novamente.

Efectuar ou receber uma chamada intercomunicante no próprio apartamento.

Com a instalação na posição de repouso, é possível efectuar uma chamada intercomunicante a todos os vídeo-porteiros presentes no mesmo apartamento (máximo 6 e códigos de apartamento de 000 a 005), pressionando os botões numéricos programados anteriormente com código 000. Para efectuar a chamada com intercomunicação, é necessário levantar o microtelefone, verificar a presença do som de instalação livre e pressionar o relativo botão. No alto-falante será ouvido um som de chamada enquanto o vídeo-porteiro chamado tocará (sem se acender) com o timbre escolhido na fase de programação. Se o utilizador chamado responder em 30 segundos, inicia-se uma conversa que poderá durar até 90 segundos; de contrário, a instalação retorna à condição de livre. Uma chamada de posto externo a qualquer utilizador da instalação concluirá, forçosamente, a conversa interna em andamento.

Tabela 3. Utilização botões para chamadas intercomunicantes de, no máximo, 6 vídeo-porteiros instalados no próprio apartamento.

Vídeoporteiros chamadores	Vídeoporteiros a ser chamado					
	VC0	VC1	VC2	VC3	VC4	VC5
VC0 (000)	-	①	②	③	④	⑤
VC1 (001)	①	-	②	③	④	⑤
VC2 (002)	①	②	-	③	④	⑤
VC3 (003)	①	②	③	-	④	⑤
VC4 (004)	①	②	③	④	-	⑤
VC5 (005)	①	②	③	④	⑤	-

Botões que deverão ser pressionados
(todos programados com código 000)

N.B.: Os códigos em parênteses na tabela são os endereços de identificação dos apartamentos programados anteriormente (vide capítulo "Programação endereço utilizador e endereço apartamento").

Exemplos:

- Do vídeo-porteiro VC1 (endereço apartamento 001) pressionar o botão n° 1 para chamar o vídeo-porteiro VC0.
- Do vídeo-porteiro VC2 (endereço apartamento 002) pressionar o botão n° 4 para chamar o vídeo-porteiro VC4.
- Do vídeo-porteiro VC4 (endereço apartamento 004) pressionar o botão n° 4 para chamar o vídeo-porteiro VC3.

Ajustar o brilho e o contraste (ou cor)



Tabela dos sons

Tecla reconhecida. Ativado para indicar a pressão dos botões



Acendimento de controle. Ativado por intermédio do acendimento de controle e confirmação do algarismo em programação

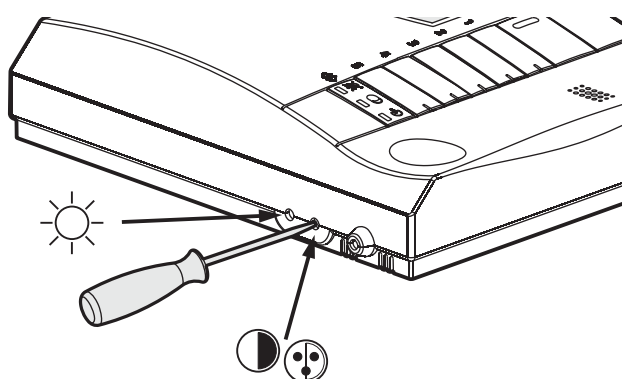

Aviso. Adverte o levantamento do microtelefone para entrar na programação



Habilitação. Ativado por intermédio da pressão do botão "☺" e botões numéricos se programados com endereço atuador



Programação. Confirmação início da fase de programação



Confirmação. Ativado durante a fase de programação, para indicar o resultado positivo de uma operação



Aparelho desocupado. Ativado por 30 segundos se o aparelho estiver desocupado



Chamada. Ativado após uma chamada para um outro usuário ou intercomunicante (por 30 segundos ou até a resposta do usuário)



Ocupado. Ativado por intermédio da pressão dos botões com linha ocupada



Dissuasão. Ativado após uma chamada para um dispositivo inexistente ou inacessível

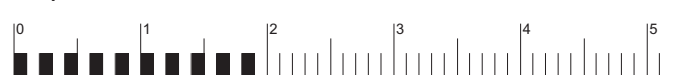

Final de conversa. Ativado por 10 segundos a partir do tempo máximo de conversa



Nota. Todas as sinalizações acústicas e os sons, com excepção do som de aparelho desocupado e de chamada, têm uma duração de aproximadamente 2 segundos.

Tabela das chamadas

1	DIN-DON	9	MELODY4
2	DRING1	10	MELODY5
3	DRING2	11	MELODY6
4	DRING3	12	MELODY7
5	DRING4	13	MELODY8
6	MELODY1	14	BEEP
7	MELODY2		
8	MELODY3		

D PROGRAMMIERUNG

Das Videohaustelefon muss entsprechend programmiert werden, um den gewünschten Betriebsmodus festzulegen. Folgende 2 Programmierungsweisen stehen zur Verfügung:

- **automatisch** (dient zur schnellen Programmierung ausschließlich des Teilnehmercodes mit Hilfe der Türstation);
- **manuell** (dient zur Programmierung aller Funktionen des Videohaustelefons).

Folgende Programmierungen können vorgenommen werden:

- **Teilnehmeradresse;**
- **interne Adresse;**
- **der Taste „☺“ zugewiesener Code;** zuzuweisen; maximal 4 Adressen von 4 Türstationen;
- **der Tasten „1“, „2“, „3“, „4“, „5“ zugewiesener Code** für eventuelle Gegensprechrufe, Kontrolleinschaltungen oder besondere Anwendungen;
- **Dauer und Wahl des Läutwerks** für 4 verschiedene Rufarten (siehe Tabelle 1).

Werkseitige Programmierung

- **Teilnehmeradresse = 100**
- **interne Adresse = 000**
- **Tasten „☺“, „1“, „2“, „3“, „4“, „5“** = werkseitig wurde den Tasten kein Code zugewiesen
- **Anzahl der Klingeltöne und Art des Läutwerkes** (siehe Tabelle 1)

Tabelle 1.

Werkseitige Programmierung der Rufe

Ruf	Anzahl der Klingeltöne	Art des Läutwerks
von der Türstation	1	Din-Don
Gegensprechruf	4	Dring 1
von einem anderen Teilnehmer	4	Dring 2
Etagenruf	1	Dring 3

Achtung: nur die Programmierung der **Teilnehmeradresse ist obligatorisch**; alle übrigen Programmierungen sind fakultativ.

Aufrufen des Programmiermodus

- Taste  mindestens 4 Sekunden gedrückt halten; nach einem kurzen Bestätigungston Hörer abnehmen, woraufhin sich die gelbe LED einschaltet und während der gesamten Programmierung eingeschaltet bleibt.

- Taste  loslassen.

Wenn 2 Minuten lang keine Operation vorgenommen wurde, kehrt das System automatisch zur „**Betriebsmodalität**“ zurück.

Verlassen des Programmiermodus

Der Programmiermodus kann jederzeit durch Auflegen des Hörers verlassen werden; gelbe LED schaltet sich aus.

Automatische Programmierung

Mit der automatischen Programmierung kann die Adresse des Videohaustelefons von der Türstation aus gespeichert werden. Zur automatischen Programmierung ist wie folgt vorzugehen:

- **Programmiermodus aufrufen** wie im Kapitel „*Aufrufen des Programmiermodus*“



beschrieben ist;

- **innerhalb von 2 Minuten von der Türstation aus anrufen.** In Anlagen mit digitaler Klingelplatte TD2100 ist die Nummer einzutippen, die dem Videohaustelefon zugewiesen werden soll und anschließend die Taste  zu drücken; in Anlagen mit Kodiereinheit des Typs CD2131, CD2132, CD2134 oder CD2138 ist auf der Klingelplatte die Taste zu drücken, die dem Teilnehmer zugewiesen werden soll. Beim Anruf wird das Videohaustelefon automatisch programmiert und schaltet sich ein und zeigt das Bild der gerade anrufenden Türstation an. Auflegen und anschließend den Hörer wieder abnehmen, um mit der Türstation zu sprechen und die Funktionstüchtigkeit des Apparats zu kontrollieren; bei Annahme der Programmierung ist an der Türstation ein Bestätigungston zu hören, bei falscher Programmierung ertönt hingegen ein Fehlersignal;
- Programmierungsphasen bei allen in der Anlage vorhandenen Videohaustelefonen wiederholen.

Manuelle Programmierung

Mit der manuellen Programmierung kann nicht nur die Adresse des Teilnehmers kodiert, sondern auch die Zuweisung der internen Adresse und die Zuweisung der Codes für die Tasten 1÷5 und „☺“ vorgenommen werden (*Programmierungsbeispiel auf Seite 27*).

Gebrauch der Tastatur

Zur Eingabe der Adressen oder Codes sind die Tasten ,  und „1“ zu benutzen.

: Durch Drücken dieser Taste kann man die **Programmierung einer Adresse oder eines Codes bestätigen** oder zur **nächsten Programmierphase übergehen**

: Das Drücken dieser Taste dient zur **Bestätigung der eingegebenen Ziffer** und zum Übergang zur nächsten Ziffer in folgender Reihenfolge: Eingabe der Hunderter, Zehner, Einer.

1: Durch Drücken dieser Taste kann der **Wert der einzugebenden Zahl erhöht** werden. Die Taste entsprechend der einzugebenen Zahl mehrmals drücken (Zahl 1 = 1x drücken; Zahl 9 = 9x drücken; Zahl 0 = 10x drücken).

Eingabe der Codes oder Adressen

- Die zu speichernden Codes und/oder Adressen müssen stets aus drei Ziffern (Hunderter, Zehner, Einer) bestehen; Codes, die nur aus Zehnern und Einern oder nur aus Einern bestehen, müssen mit Nullen ergänzt werden. Die Adresse 96 muss folglich als 096, die Adresse 5 als 005 eingegeben werden.

- Die Ziffern müssen einzeln (beginnend mit den Hundertern) durch „n“-maliges Drücken der Taste „1“ eingegeben werden, wobei „n“ dem Wert der einzugebenen Ziffer entspricht. Ziffer durch Drücken der Taste  bestätigen; ein entsprechendes akustisches Signal bestätigt die erfolgte Eingabe der ersten Ziffer;

- Zur Eingabe der 2. und 3. Ziffer ist dieses Verfahren entsprechend zu wiederholen.

Zur Eingabe der Zahl 096 ist also wie folgt vorzugehen:

- 10x die Taste „1“ drücken, um die Ziffer 0 einzugeben und der Taste  drücken; aus dem Lautsprecher ist ein entsprechender Ton zu hören;

- 9x die Taste „1“ drücken, um die Ziffer 9 einzugeben und der Taste  drücken; aus dem Lautsprecher ist ein entsprechender Ton zu hören;



- 6x die Taste „1“ drücken, um die Ziffer 6 einzugeben und der Taste  drücken; aus dem Lautsprecher ist ein entsprechender Ton zu hören.

Programmierung der Teilnehmeradresse und internen Adresse

- **Teilnehmeradresse** – Code für den Empfang von Anrufen von der Türstation, Einschaltung des Videohaustelefons, Sprechen und Öffnen des Türschlosses der anrufenden Türstation.



- **Interne Adresse** – Codes zur Identifizierung der im Appartement vorhandenen Videohaustelefone (höchstens 6). Wenn nur ein Videohaustelefon vorhanden ist, muss der interne Code 000 lauten (werkseitige Programmierung); sind hingegen weitere Apparate (höchstens 5) vorhanden, muss diesen Apparaten die Codenummer 001, 002, 003... zugewiesen werden. Bei Eingabe dieser Codes läuten beim Anruf von einer Türstation, beim Anruf eines anderen Teilnehmers und bei einem Etagenruf alle Videohaustelefone gleichzeitig (*wenn es programmiert*).

Zur Programmierung des **Teilnehmers** und der **internen Adresse** ist wie folgt vorzugehen:

- **Programmiermodus aufrufen** wie im Kapitel „*Aufrufen des Programmiermodus*“ beschrieben ist;
- Taste  4 Sekunden lang drücken; gelbe LED beginnt zu blinken;
- die 3 Ziffern der **Teilnehmeradresse** eingeben, wie im Abschnitt „**Eingabe von Codes oder Adressen**“ beschrieben ist;
- Taste  zur Bestätigung drücken und zur Eingabe der „internen Adresse“ übergehen; nun ist ein Bestätigungston zu hören;
- die 3 Ziffern der **internen Adresse** eingeben, wie im Abschnitt „**Eingabe von Codes oder Adressen**“ beschrieben ist;
- Taste  zur Bestätigung drücken; daraufhin ertönt ein Bestätigungston und die gelbe LED schaltet sich ein;
- eine weitere Programmierung vornehmen oder Programmiermodus durch Auflegen des Hörers verlassen.

Hinweis Wenn eine der beiden Adressen richtig ist und folglich nicht geändert werden soll, braucht sie nur mit der Taste  bestätigt zu werden.

Programmierung der Tastenadresse

Taste . In dieser Taste kann der Code von maximal 4 Türstationen gespeichert werden. Dadurch kann der Benutzer auch dann eine Videoverbindung oder Sprechverbindung mit verschiedenen Türstationen aufnehmen oder die Tür öffnen, wenn kein Außenruf getätigt wurde; hierzu ist mehrmals die Taste  zu drücken. Wenn die Anlage nur eine Türstation besitzt, braucht deren Adresse nicht gespeichert zu werden, da sie beim ersten Ruf automatisch ermittelt wird.

Zur Programmierung ist wie folgt vorzugehen:

- **Programmiermodus aufrufen** wie im Kapitel „*Aufrufen des Programmiermodus*“ beschrieben ist;

- Taste „☺“ 4 Sekunden lang drücken; gelbe LED beginnt zu blinken;
- die 3 Ziffern der **Adresse** eingeben, die **der ersten Türstation zugewiesen** wurde (Codenummern von 231 bis 250); hierzu sind die Anleitungen des Abschnitts „**Eingabe von Codes oder Adressen**“ zu befolgen;
- zur Bestätigung Taste „☺“ drücken und anschließend Adresse der 2. Türstation eingeben, woraufhin der Bestätigungston zu hören ist;
- die 3 Ziffern der **Adresse eingeben, die der 2. Türstation zugewiesen** sind und durch Drücken der Taste „☺“ bestätigen;
- anschließend Adresse der 3. und 4. Türstation eingeben (sofern vorhanden) oder Adresseneingaben durch mehrmaliges Drücken der Taste „☺“ verlassen und zur gewünschten Programmierphase zurückzukehren; daraufhin ertönt ein Bestätigungston und die gelbe LED schaltet sich ein;
- eine weitere Programmierung vornehmen oder Programmiermodus durch Auflegen des Hörers Verlassen.

Hinweis: Der Taste können nur die Adressen jener Türstationen zugewiesen werden, bei denen der Benutzer eine Berechtigung zur Verbindungsaufnahme besitzt. Keine Adressen von Türstationen anderer Wohnhäuser eingeben.

Numerische Tasten „1, 2, 3, 4 und 5“.

Diese Tasten können verwendet werden für:

- **Gegensprechrufe;**
 - zum Anrufen von Teilnehmern in anderen Appartements ist deren Teilnehmeradresse (von **001 bis 200**) einzutippen.
 - für Gegensprechrufe zwischen Videohaustelefonen innerhalb desselben Appartements ist der Code **000** einzugeben, stets beginnend mit Taste 1 unter Fortsetzung je nach Bedarf des jeweiligen Teilnehmers, so dass mit den Tasten automatisch die Videohaustelefone entsprechend der Reihenfolge der internen Adressen angerufen werden (s. *Tabelle 2*).
Beispiel: bei Drücken der Taste 3 vom Videosprechgerät **002** wird der Teilnehmer **003** angerufen.
- **Kontrolleinschaltung der Türstationen** (zur Kontrolleinschaltung der 1. Türstation sollte die Taste „☺“ gedrückt werden); zur Aktivierung dieser Funktion ist die Adresse der Türstation einzugeben (Codes von **231 bis 250**);
- **verschiedene Funktionen mittels Kontaktglied Art.2281;** zur Aktivierung dieser Funktion Adresse des zu aktivierenden Kontaktgliedes eingeben (Codes von **211 bis 220**).

Zur Programmierung ist wie folgt vorzugehen:

- **Programmiermodus aufrufen** wie im Kapitel „*Aufrufen des Programmiermodus*“ beschrieben ist;
- **a - Taste** 4 Sekunden lang **drücken**; gelbe LED beginnt zu blinken;
- **b - die 3 Ziffern** der gewünschten Funktionsadresse eingeben, wie im Abschnitt

„Eingabe von Codes oder Adressen“ beschrieben ist;

- **c - Taste** „☺“ drücken; daraufhin ertönt ein Bestätigungston und die gelbe LED schaltet sich ein;
- Phasen **a-b-c** wiederholen, um weitere Tasten zu programmieren oder Programmiermodus durch Auflegen des Hörers Verlassen; gelbe LED schaltet sich aus.

Anmerkungen.

- Jeder Taste kann nur ein Code oder Adresse zugewiesen werden.
- Gegensprechrufe oder Verbindungen mit den Teilnehmern und Türstationen anderer Wohnhäuser sind nicht möglich, wenn zwischen diesen die digitale Umschalteneinrichtung Art.2273 installiert ist.

Programmierung der Anzahl der Klingeltöne und Art des Läutwerkes

Das Videohaustelefon kann 4 verschiedene Anrufe empfangen und wie nachstehend beschrieben geändert werden. Die werkseitige Programmierung und die Sequenz der Anrufe ist in *Tabelle 1* angegeben. Die gesamte Programmierung muss bei aufgelegtem Hörer vorgenommen werden.

- Taste „☺“ 4 Sekunden lang drücken; gelbe LED schaltet sich ein und das zuvor für Türstation programmierte Läutwerk ertönt.
- **a -** mehrmals Taste „☺“ drücken, um das gewünschte Läutwerk auszuwählen.
- **b -** Taste „☺“ drücken, um zu bestätigen und anschließend die Anzahl der Klingeltöne einzustellen.
- **c -** Taste „☺“ mehrmals, d.h. entsprechend der gewünschten Anzahl von Klingeltönen drücken (1 Mal = 1 Klingelton; 4 Mal = 4 Klingeltöne).
- **d -** Taste „☺“ drücken, um zu bestätigen und das nächste Läutwerk (Gegensprechruf) zu programmieren.
- Alls weitere Läutwerke verändert werden sollen, sind die Punkte **a-b-c-d** entsprechend zu wiederholen.
- Programmiermodus durch Abnehmen und erneutes Auflegen des Hörers verlassen; die gelbe LED erlischt.

Lautstärke-Einstellung

Bei aufgelegtem Hörer können alle Läutwerke auf 4 verschiedene Lautstärkepegel eingestellt werden; hierzu ist wie folgt vorzugehen:

- Taste „☺“ mindestens 4 Sekunden drücken, woraufhin sich die gelbe LED einschaltet und das für Türstation programmierte Läutwerk ertönt;
- Taste „☺“ solange gedrückt halten, bis die gewünschte Lautstärke eingestellt ist;
- Programmiermodus durch Abnehmen und erneutes Auflegen des Hörers verlassen; die gelbe LED erlischt.

Die eingestellten Lautstärkepegel des Läutwerkes werden gespeichert und bleiben bei den nächsten Rufen eingeschaltet.

Weitere Programmierungen für spezielle Funktionen

Programmierung von Nebenadressen

(Zusatzprogrammierung, unabhängig von den vorhergehenden Programmierungen der Teilnehmer- und Internadressen)

Mit der folgenden Programmierung können im gleichen Videohaustelefon 4 weitere Teilnehmeradressen gespeichert werden (z.B.: Rufzentralenfunktion, Videohaustelefon befindet sich in einem Gemeinschaftsraum für mehrere Teilnehmer usw.).

Zur Beachtung: im Videohaustelefon muss in jedem Fall auch die interne Adresse (sog. **gemeinsame interne Adresse**) programmiert werden, wie in den folgenden Abschnitten erläutert wird.

Zur Programmierung ist wie folgt vorzugehen:

- **Programmiermodus aufrufen** wie im Kapitel „*Aufrufen des Programmiermodus*“ beschrieben ist;
- Taste „☺“ 4 Sekunden lang drücken; gelbe LED beginnt zu blinken;
- Taste „☺“ 4 Sekunden wieder drücken; gelbe LED beginnt an schnell zu blinken;
- die 3 Ziffern der **1. Nebenteilnehmeradresse** (Codes von 1 bis 200) eingeben; hierzu sind die Anleitungen des Abschnitts „**Eingabe von Codes oder Adressen**“ zu befolgen;
- zur Bestätigung Taste „☺“ drücken und anschließend mit der Eingabe der Adresse der 2. Nebenteilnehmeradresse fortfahren, woraufhin der Bestätigungston zu hören ist;
- die 3 Ziffern der **2. Nebenteilnehmeradresse** eingeben und durch Drücken der Taste „☺“ bestätigen;
- mit der Eingabe der 3. und 4. Nebenteilnehmeradresse (sofern notwendig) fortfahren oder zweimal die Taste „☺“ drücken, um zur Eingabe der gemeinsamen internen Adresse überzugehen;
- die 3 Ziffern der **gemeinsamen internen Adresse** bei den 4 neuen Teilnehmeradressen eingeben (Codenummern von 000 bis 007); hierzu sind die Anleitungen des Abschnitts „**Eingabe von Codes oder Adressen**“ zu befolgen.

Hinweis: die gemeinsame interne Adresse muss „**einzigartig**“ sein, d.h. sie muss sich von den internen Adressen unterscheiden, die eventuell in anderen Haustelefonen mit derselben Teilnehmeradresse programmiert wurden;

- Taste „☺“ zur Bestätigung drücken und zur Programmierauswahl zurückkehren; daraufhin ertönt ein Bestätigungston und die gelbe LED schaltet sich ein;
 - Hörer wieder auflegen; die gelbe LED erlischt.
- Hinweis:* Falls Gegensprechrufe gewünscht werden, müssen die Ruftasten mit den Codes der anzurufenden Teilnehmer programmiert werden.

Zur Vereinfachung der Programmierung und um jederzeit wieder auf die Codes zurückgreifen zu können, empfiehlt es sich, diese in die nachfolgende Tabelle einzutragen.

☐☐☐☐	+	☐☐☐☐	+	☐☐☐☐	+	☐☐☐☐	+	☐☐☐☐	+	☐☐☐☐	+	☐☐☐☐	+	☐☐☐☐	+	☐☐☐☐	+	☐☐☐☐	+	☐☐☐☐	+	☐☐☐☐	
Teilnehmer- adresse		interne Adresse		1. Adresse Taste ☺		2. Adresse Taste ☺		3. Adresse Taste ☺		4. Adresse Taste ☺		Adresse Taste 1		Adresse Taste 2		Adresse Taste 3		Adresse Taste 4		Adresse Taste 5			
(obligatorisch)		(Fakultative – Codes können nur durch manuelle Programmierung eingegeben werden)																					

Beispiel

Programmierung von drei Videohaustelefonen mit den Teilnehmeradressen 101, 102 und 103, wobei Teilnehmer 103 auch die Anrufe der Teilnehmer 101 und 102 empfangen soll, während die Teilnehmer 101 und 102 nur die an sie gerichteten Anrufe empfangen sollen.

- Der Teilnehmer 101 muss mit der Teilnehmeradresse 101 und der internen Adresse 000 programmiert werden.
- Der Teilnehmer 102 muss mit der Teilnehmeradresse 102 und der internen Adresse 000 programmiert werden.
- Der Teilnehmer 103 muss mit der Teilnehmeradresse 103, der internen Adresse 000, der 1. Nebenteilnehmeradresse 101, der 2. Nebenteilnehmeradresse 102 und der gemeinsamen internen Adresse 101 programmiert werden, da die interne Adresse 000 in den Haustelefonen 101 und 102 bereits programmiert ist.

Systemprogrammierungen

Mit der folgenden Programmierung ist eine individuelle Einstellung des Funktionsmodus der Taste „1“ möglich, der Klemmen GC-GE und zur Aktivierung des Etagenrufes an Apparate dient, die eventuell dieselbe Teilnehmeradresse besitzen (parallel geschaltete Haustelefone). Siehe Tabelle 2.

Zur Programmierung ist wie folgt vorzugehen:

- **Programmiermodus aufrufen** wie im Kapitel „Aufrufen des Programmiermodus“ beschrieben ist;
- Taste „☎“ 4 Sekunden lang drücken; gelbe LED beginnt zu blinken;
- **a** - Taste „☎“ 4 Sekunden lang drücken; gelbe LED beginnt an schnell zu blinken;

- **b** - Taste „1“ ein Mal drücken, um den Modus 0 zu aktivieren (woraufhin ein spitzer Ton erklingt); innerhalb von 2 Sekunden Taste „1“ erneut drücken, um den Modus 0 zu deaktivieren (woraufhin ein tiefer Ton erklingt);
 - **c** - Taste „☎“ drücken, um zu bestätigen und anschließend das nächste Modus zu programmieren;
 - Punkte **a**, **b** und **c** wiederholen, um alle in Tabelle 2 aufgelisteten Modus zu programmieren;
 - nach Programmierung und Bestätigung des Modus 7 mittels Taste „☎“, Taste „☎“ drücken und Hörer wieder auflegen, um den Programmiermodus zu verlassen.
- Hinweis** Die Programmierung wird nur dann geändert, wenn alle Funktionsmodalitäten korrekt aktiviert/deaktiviert werden.
- Programmierbeispiel auf Seite 25.

Aufrufen der werkseitigen Einstellungen (Default)

Um zur werkseitigen Programmierung des Haustelefons zurückzukehren und alle in der Programmierphase vorgenommenen Änderungen zu löschen, ist wie folgt vorzugehen:

- **Programmiermodus aufrufen** wie im Kapitel „Aufrufen des Programmiermodus“ beschrieben ist;
- Nacheinander die Tasten **5, 4, 3, 2** und **1** drücken; ein Signalton weist den Teilnehmer darauf hin, dass er zur werkseitigen Einstellung zurückkehrt.

Zusatzfunktionen

Treppenhaustruf

Für den Etagenruf sind die Apparate entsprechend dem Schaltplan anzuschließen.

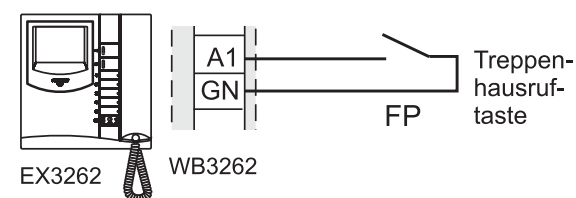

Rufwiederholung

Bei Anschluss der Apparate gemäß dem nachstehenden Schaltplan, kann das Lätwerk des Videohaustelefons an andere Stellen des Hauses „weitergeleitet“ werden.

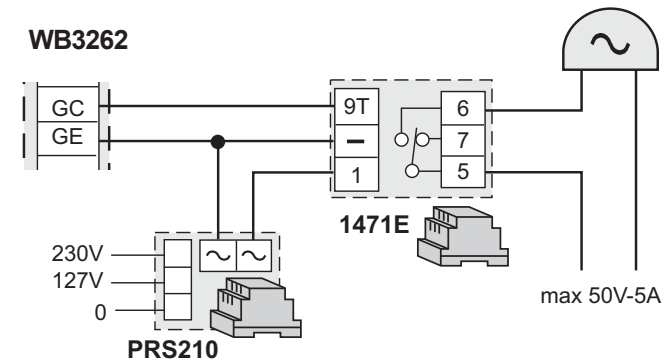

Klingeltöne deaktivieren/aktivieren

Werkseitig eingestellt, werden bei 4-sekündigem Drücken der Taste „1“ und ruhendem Sprechverkehr die externen Lätwerke und die Gegensprechlätwerke deaktiviert. Zur erneuten Aktivierung der Lätwerke ist die Taste „1“ mindestens 4 Sek. gedrückt zu halten, bis der Bestätigungston zu hören ist.

Tabelle 2 - Systemprogrammierungscodes

Funktionsmodalitäten		werkseitige Einstellung	Aktivierung 1 Mal drücken Taste "1"	Deaktivierung 2 Mal drücken Taste "1"
Modus 0	Senden des Etagenrufes an andere parallel geschaltete Haustelefone (1)	deaktiviert	aktiviert <input type="checkbox"/>	deaktiviert <input type="checkbox"/>
Modus 1	Taste „1“ deaktiviert alle Lätwerke (2)	deaktiviert	aktiviert <input type="checkbox"/>	deaktiviert <input type="checkbox"/>
Modus 2	Taste „1“ deaktiviert alle Lätwerke und die Töne der Tasten (2)	deaktiviert	aktiviert <input type="checkbox"/>	deaktiviert <input type="checkbox"/>
Modus 3	Taste „1“ deaktiviert nicht die Lätwerke und die Töne (2)	deaktiviert	aktiviert <input type="checkbox"/>	deaktiviert <input type="checkbox"/>
Modus 4	reserviert; deaktiviert lassen	deaktiviert	-	deaktiviert <input type="checkbox"/>
Modus 5	die Klemmen GC-GE werden bei Anruf von der Türstation aktiviert (3)	deaktiviert	aktiviert <input type="checkbox"/>	deaktiviert <input type="checkbox"/>
Modus 6	die Klemmen GC-GE werden bei Gegensprechruf aktiviert (3)	deaktiviert	aktiviert <input type="checkbox"/>	deaktiviert <input type="checkbox"/>
Modus 7	Türöffnungswarnung	deaktiviert	aktiviert <input type="checkbox"/>	deaktiviert <input type="checkbox"/>

- (1) Vom Haustelefon, das an die Etagenruftaste (Klemme A1) angeschlossen ist, wird bei Aktivierung des Funktionsmodus 0 der Etagenruf auch an die übrigen parallel geschalteten Apparate gesendet.
- (2) **Wenn die Modalitäten 1, 2 und 3 deaktiviert sind, werden bei 4-sekündigem Drücken der Taste „1“ und ruhendem Sprechverkehr die externen Lätwerke und die Gegensprechlätwerke deaktiviert. Zur erneuten Aktivierung der Lätwerke ist die Taste „1“ mindestens 4 Sek. gedrückt zu halten, bis der Bestätigungston zu hören ist.**
- (3) Wenn die Modalitäten 5 und 6 deaktiviert sind, sind die Klemmen GC und GE für die Wiederholung der Anrufe aktiviert.

Beispiel für Systemprogrammierung zur Aktivierung der Funktionsmodalitäten 0 und 2 bzw. Deaktivierung aller übrigen

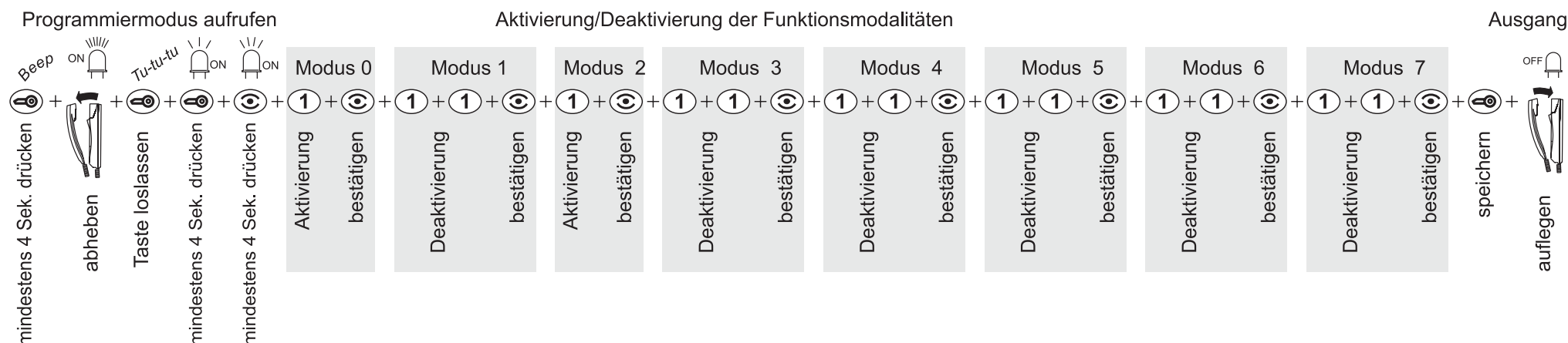

Funktionsweise

Ruf von Türstation

Bei Anruf von der Türstation schaltet sich das Videohaustelefon ein, erzeugt ein akustisches Signal und wird für circa 30 Sekunden freigegeben. Nach Ablauf dieser Anrufzeit und Ausschalten des Videohaustelefons ist die Taste „☺“ zu drücken, um eine erneute Verbindung zur anrufenden Türstation herzustellen. Durch Abnehmen des Hörers kann man circa 90 Sekunden lang mit der Türstation sprechen und durch Drücken der Taste „☺“ das Türschloss öffnen.

Wenn ein Teilnehmer angerufen wird, der mehr als ein Videohaustelefon besitzt, läuten alle parallel geschalteten Videohaustelefone, aber nur das mit der Adresse 000 schaltet sich ein. Um von diesem Videohaustelefon aus zu antworten, ist wie zuvor beschrieben vorzugehen. Von den anderen Videohaustelefonen aus kann man in jedem Fall durch Abnehmen des Hörers antworten; mit dieser Operation schaltet sich das betroffene Videohaustelefon ein, während das zuvor eingeschaltete ausgeschaltet wird. Falls man zuerst feststellen möchte, wer geläutet hat, bevor man von den ausgeschalteten Videohaustelefonen aus antwortet, kann man die Taste „☺“ drücken und anschließend den Hörer abnehmen.

Kontrolleinschaltung und Anschluss an eine oder mehrere Türstationen

Wenn die Anlage sich in Ruhestellung befindet und kein Gespräch im Gang ist, können Kontrolleinschaltungen vorgenommen werden, indem die Taste „☺“ oder die anderen, für diese Funktion programmierten Tasten auf dem Videohaustelefon gedrückt werden. Wenn die Anlage mehrere Türstationen besitzt und die Taste „☺“ richtig programmiert wurde, können die einzelnen Türstationen (höchstens 4) durch mehrmaliges Drücken dieser Taste nacheinander eingeschaltet werden. Die Kontrolleinschaltung dauert circa 30 Sekunden, wird aber unterbrochen, wenn eine weitere Kontrolleinschaltung in der Anlage oder ein Anruf der Teilnehmer untereinander oder seitens einer Türstation erfolgt. Wenn während der Kontrolleinschaltung der Hörer abgenommen wird, kommt es automatisch zur Sprechverbindung mit der Türstation. Wenn das Videohaustelefon bei Drücken der Taste „☺“ ausgeschaltet bleibt, ist die Anlage besetzt, so dass abgewartet werden muss, bis sie wieder frei ist.

Anrufe von einem anderen Teilnehmer entgegennehmen oder ausführen

Wenn sich die Anlage im Ruhezustand befindet, kann ein anderer Teilnehmer angerufen werden. Hierzu muss vorab in die Tasten „1+5“ die Adresse des anzurufenden Teilnehmer gespeichert worden sein.

Zum Anrufen wird der Hörer abgenommen, geprüft, ob das Freizeichen ertönt und dann die Taste auf dem Hörer gedrückt; daraufhin erklingt im Hörer der Rufton, während das Videohaustelefon des anderen Teilnehmers läutet (ohne sich einzuschalten), wobei der Ton sich von dem der Türstation und dem des wohnungsinternen Gegensprechrufes unterscheidet. Wenn der angerufene Teilnehmer innerhalb von 30 Sekunden antwortet, beginnt das bis maximal 90 Sekunden dauernde Gespräch; andernfalls kehrt die Anlage wieder in den „Frei“-Zustand zurück.

Wenn einer der Teilnehmer der Anlage einen Anruf von der Türstation erhält, wird das laufende interne Gespräch unterbrochen.

Wenn beim Abnehmen des Hörers kein Ton zu hören ist, ist die Anlage besetzt, so dass abgewartet werden muss, bis sie wieder frei ist.

Gegensprechrufe innerhalb des eigenen Appartements entgegennehmen oder ausführen

Wenn sich die Anlage im Ruhezustand befindet, können alle Videohaustelefone (höchstens 6 mit internen Codenummern von 000 bis 005) innerhalb eines Appartements durch Drücken der zuvor mit dem Code 000 programmierten numerischen Tasten angerufen werden.

Zum Ausführen des Gegensprechrufes wird der Hörer abgenommen, geprüft, ob das Freizeichen ertönt und dann die Taste auf dem Hörer gedrückt; daraufhin erklingt im Hörer der Rufton, während die für den Empfang von Gegensprechrufen programmierten Videohaustelefone (läuten (ohne sich einzuschalten), wobei der Ton sich von dem der Türstation oder eines anderen Teilnehmers unterscheidet.

Wenn der angerufene interne Teilnehmer binnen 30 Sekunden antwortet, beginnt das maximal 90 Sekunden dauernde Gespräch, andernfalls kehrt die Anlage wieder in den „Frei“-Zustand zurück.

Wenn einer der Teilnehmer der Anlage einen Anruf von der Türstation erhält, wird das laufende interne Gespräch unterbrochen.

Tabelle 3. Verwendung der Tasten für Gegensprechrufe zwischen max. 6 Videohaustelefonen innerhalb eines Appartements.

anrufende Videohaustelefon	anzurufendes Videohaustelefon					
	VC0	VC1	VC2	VC3	VC4	VC5
VC0 (000)	-	①	②	③	④	⑤
VC1 (001)	①	-	②	③	④	⑤
VC2 (002)	①	②	-	③	④	⑤
VC3 (003)	①	②	③	-	④	⑤
VC4 (004)	①	②	③	④	-	⑤
VC5 (005)	①	②	③	④	⑤	-

zu drückende Tasten
(alle mit Code 000 programmiert)

Hinweis: Die in Klammern gesetzten Codes in der Tabelle beziehen sich auf die Identifizierungsadressen der zuvor programmierten internen Teilnehmer (siehe Kapitel „Programmierung der Teilnehmeradresse und internen Adresse“).

Beispiele:

- Im Videohaustelefon VC1 (interne Adresse 001) Taste Nr. 1 drücken, um Videohaustelefon VC0 anzurufen.

- Im Videohaustelefon VC2 (interne Adresse 002) Taste Nr. 4 drücken, um Videohaustelefon VC4 anzurufen.

- Im Videohaustelefon VC4 (interne Adresse 004) Taste Nr. 4 drücken, um Videohaustelefon VC3 anzurufen.

Helligkeit und Kontrast (oder Farbe)

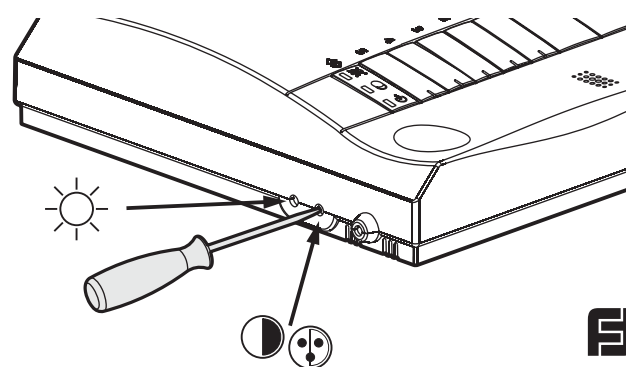

Tontabelle

Tastenerkennungston. Betätigung der Tasten aktiviert.



Kontrolleinschaltung. Aktivierung durch Kontrolleinschaltung und Bestätigung der Ziffer bei Programmierung



Hinweis. Weist darauf hin, dass zum Aufrufen der Programmierphase der Hörer abgenommen werden muss.



Aktivierung. Aktivierung durch Betätigung der Taste ☺ und numerischen Tasten, wenn diese mit der Adresse des Kontaktglieds programmiert wurden



Programmierung. Bestätigung des Eintritts in die Programmierphase



Bestätigungston. Wird während der Programmierung aktiviert, um den positiven Ausgang einer Operation anzuzeigen.



Freizeichen der Anlage. Wird 30 Sekunden lang aktiviert, wenn die Anlage frei ist.



Rufton. Wird nach Anrufen eines anderen Teilnehmers oder eines Gegensprechteilnehmers aktiviert (30 Sekunden oder bis zur Antwort seitens des Teilnehmers)

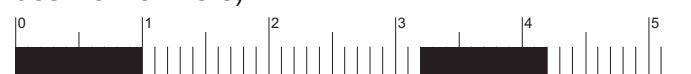

Belegt. Aktivierung durch Betätigung der Tasten bei Besetztzustand



Warnton. Wird bei Anruf eines nicht existierenden oder besetzten Geräts aktiviert.

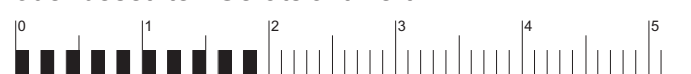

Gesprächsende-Ton. Wird 10 Sekunden nach Ablauf der zur Verfügung stehenden maximalen Gesprächszeit aktiviert.

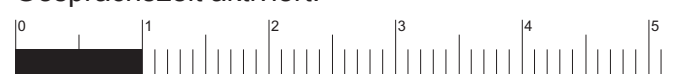

Hinweis. Mit Ausnahme des Freizeichens und des Ruftons dauern alle akustischen Signale und Töne circa 2 Sekunden.

Ruftabelle

1	DIN-DON	9	MELODY4
2	DRING1	10	MELODY5
3	DRING2	11	MELODY6
4	DRING3	12	MELODY7
5	DRING4	13	MELODY8
6	MELODY1	14	BEEP
7	MELODY2		
8	MELODY3		

FARFISA

CERTIFICATO DI GARANZIA (condizioni valide solo per il Territorio Italiano)

La garanzia ha la durata di **24** mesi dalla data di acquisto, accertata o accertabile, e viene esercitata dalla Ditta rivenditrice e, tramite questa, dai Centri Assistenza Tecnica Autorizzati FARFISA.

La garanzia deve essere esercitata, pena la decadenza, entro **otto** giorni dalla scoperta del difetto.

LA GARANZIA NON E' VALIDA SE NON DATATA E VIDIMATA CON TIMBRO E FIRMA DEL RIVENDITORE ALL'ATTO DELL'ACQUISTO. CERTIFICATO UNICO ED INSOSTITUIBILE.

MATRICOLA - SET NUMBER - MATRICULE APPAREIL -
N° MATRICULA N° DE MATRICULA - SERIENNUMMER

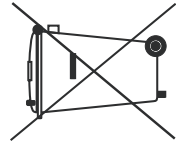

Smaltire il dispositivo secondo quanto prescritto dalle norme per la tutela dell'ambiente.
Dispose of the device in accordance with environmental regulations.
É couler le dispositif selon tout ce qu'a été prescrit par les règles pour la tutelle du milieu.
Eliminar el aparato según cuánto prescrito por las normas por la tutela del entorno.
Disponha do dispositivo conforme regulamentos ambientais.
Werden Sie das Gerät in Übereinstimmung mit Umweltregulierungen los.

La ACI Srl Farfisa Intercoms si riserva il diritto di modificare in qualsiasi momento i prodotti qui illustrati.
La ACI Srl Farfisa Intercoms se réserve le droit de modifier à tous moments les produits illustrés.
E' reservada à ACI Srl Farfisa intercoms o direito de modificar a qualquer momento os produtos aqui ilustrados.

DATA DI ACQUISTO - DATE OF PURCHASE - DATE D'ACHAT - FECHA DE COMPRA - DATA DE COMPRA - EINKAUFSDATUM

TIMBRO E FIRMA DEL RIVENDITORE
DEALER'S NAME AND ADDRESS
NOM ET ADRESSE DU REVENDEUR
NOMBRE Y DIRECCION DEL DISTRIBUIDOR
CARIMBO E ASSINATURA DO REVENDEDEDOR
STÄMPEL DES HÄNDLERS

Cod. M527042900

ACI srl Farfisa Intercoms
Via E. Vanoni, 3 • 60027 Osimo (AN) • Italy
Tel: +39 071 7202038 (r.a.) • Fax: +39 071 7202037
e-mail: info@farfisa.com • www.farfisa.com

ACI Srl Farfisa Intercoms reserves the right to modify the products illustrated at any time.
ACI Srl Farfisa intercoms se reserva el derecho de modificar en cualquier momento los productos ilustrados aqui
Änderungen vorbehalten.