

ASTRO DUO SYSTEM

ITALIANO

Videocitofono serie Astro per sistema DUO

Videocitofono con 4 tasti.

Dati tecnici

Alimentazione	dalla linea DUO
Assorbimento a riposo	8 mA
Assorbimento in funzionamento	190 mA
Schermo	4,3" LCD
Temperatura di funzionamento	0° ÷ +50°C
Massima umidità ammissibile	90%RH

Morsetti

A1/GN	Ingresso chiamata da piano
LM/LM	Ingresso di linea

Led di segnalazione

	Esclusione suoneria
	Segnalazione porta aperta

ENGLISH

Videointercom Astro series for DUO system

Videointercom with 4 buttons.

Technical data

Power supply	from the DUO line
Stand-by current	8 mA
Operating current	190 mA
Display	4,3" LCD
Operating temperature	0° ÷ +50°C
Maximum admissible humidity	90%

Terminals

A1/GN	Floor call input
LM/LM	Line input

Signalling LEDs

	Ring tones deactivated
	Signalling of door open

FRANCAIS

Vidéophone série Astro pour système DUO

Vidéophone avec 4 boutons.

Données techniques

Alimentation	de la ligne DUO
Absorption à repos	8 mA
Absorption en fonctionnement	190 mA
Ecran	4,3" LCD
Température de fonctionnement	0° ÷ +50°C
Max. humidité admissible	90% RH

Bornes

A1/GN	Entrée appel d'étage
LM/LM	Entrées de ligne

LED de signalisation

	Sonnerie désactivée
	Signalisation d'ouverture de porte

ESPAÑOL

Videoportero de la serie Astro para el sistema DUO

Videoportero con 4 botones.

Datos técnicos

Alimentación	de la línea DUO
Consumo en reposo	8 mA
Consumo durante el funcionamiento	190 mA
Pantalla	4,3" LCD
Temperatura de funcionamiento	0° ÷ +50°C
Humedad máxima tolerada	90% RH

Terminales

A1/GN	Entrada llamada de piso
LM/LM	Entradas de línea

LEDs de señalización

	Exclusión del timbre
	Señalización de apertura de la puerta

PORTUGUÊS

Video-porteiro da série Astro para o sistema DUO

Video-porteiro com 4 botões.

Dados técnicos

Alimentação	da linha DUO
Absorção em repouso	8 mA
Absorção durante o funcionamento	190 mA
Ecrã	4,3" LCD
Temperatura de funcionamento	0° ÷ +50°C
Máxima umidade permitida	90% RH

Bornes

A1/GN	Entrada chamada de patamar
LM/LM	Entrada de linha

Sinalização de LEDs

	Exclusão do sons
	Sinalização de abertura de porta

DEUTSCH

Astro-Serie Video-Gegensprechanlage für DUO Systeme

Video-Gegensprechanlage mit 4 Tasten.

Technische Daten

Stromversorgung	aus DUO-Linie
Verbrauch bei aufgelegtem Hörer	8 mA
Verbrauch während dem Betriebs	190 mA
Bildschirm	LCD, 4,3"
Betriebstemperatur	0° ÷ +50°C
Zulässige Feuchtigkeit	max. 90% RH

Anschlussklemmen

A1/GN	Eingang Etagenruf
LM/LM	Leitungseingänge

Signalisierungs-LEDs

	Ruftonausschluss
	Signalisierung der Türöffnung

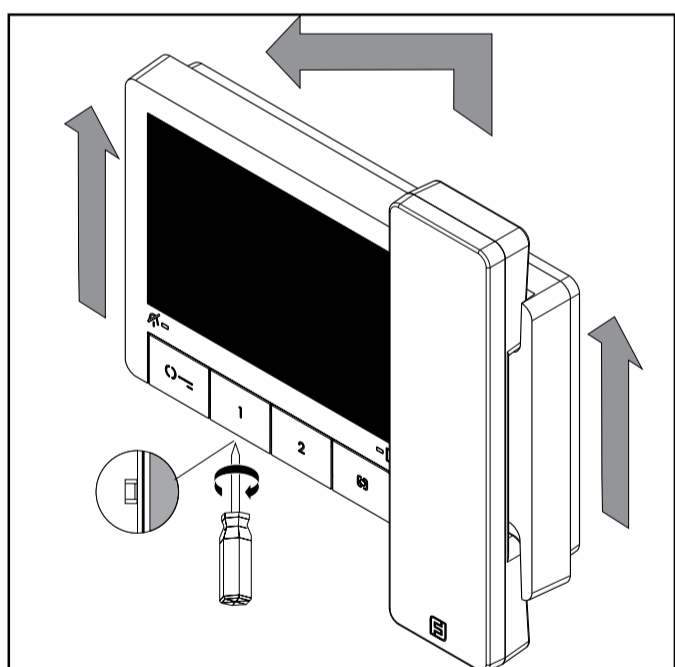
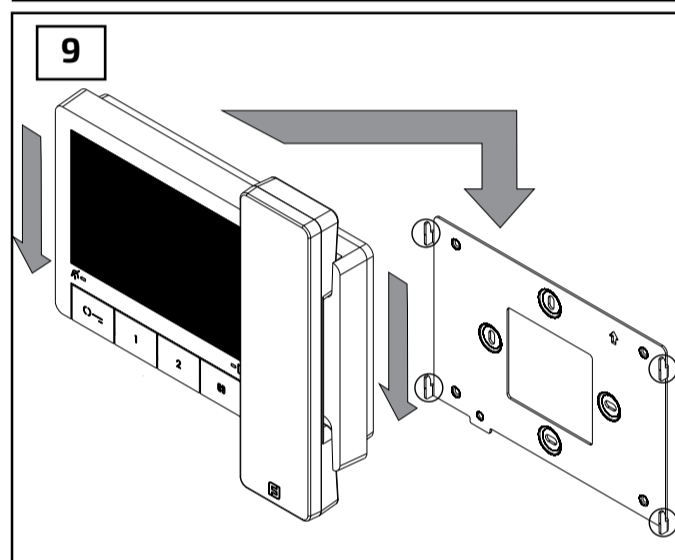
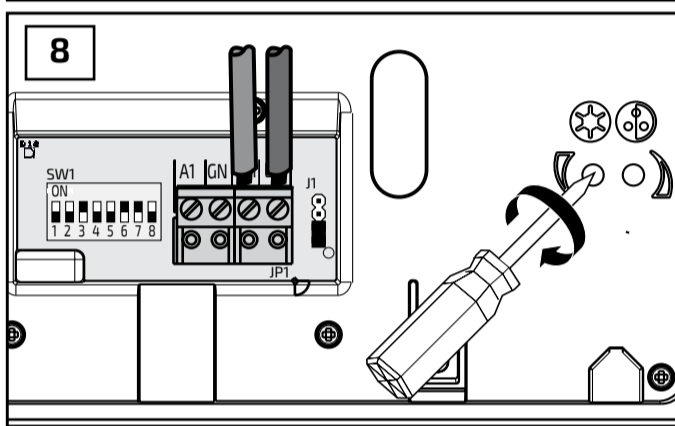
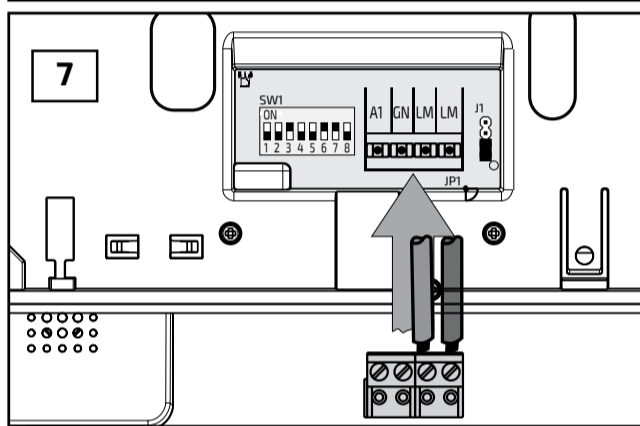
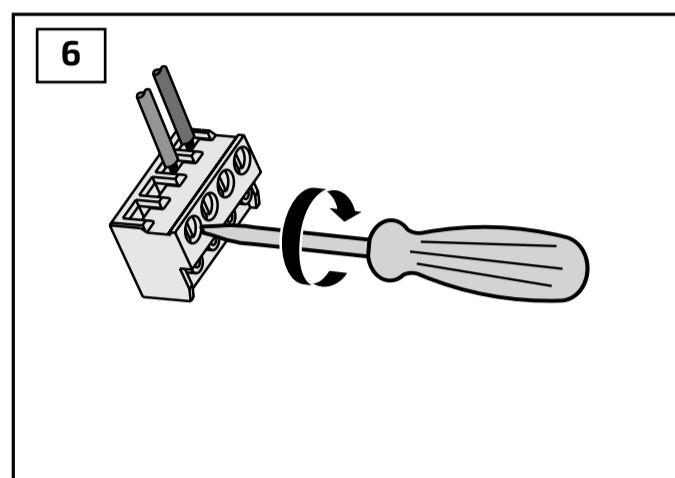
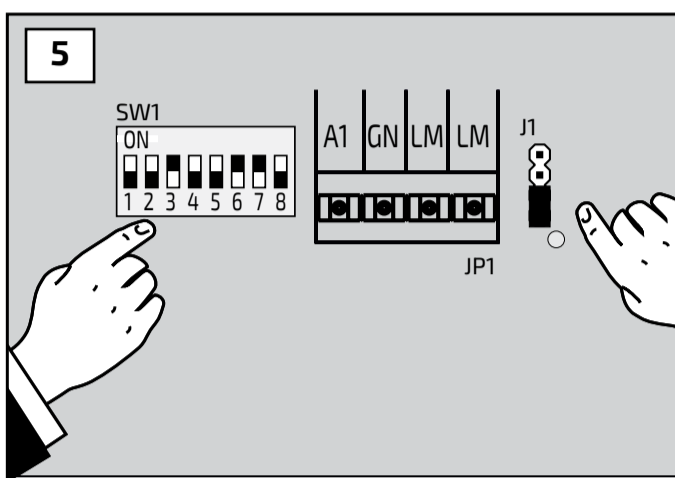
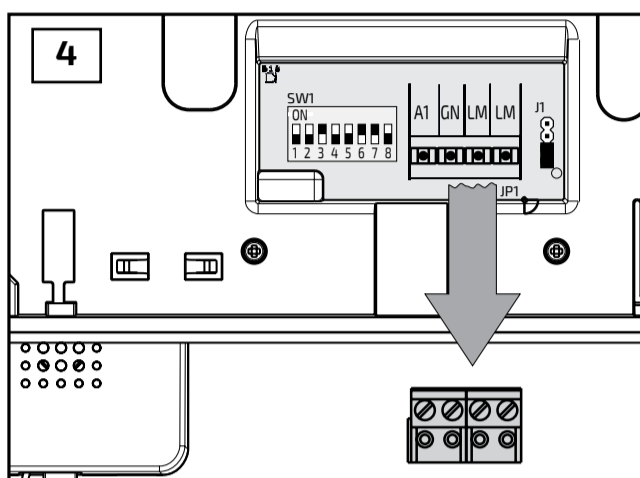
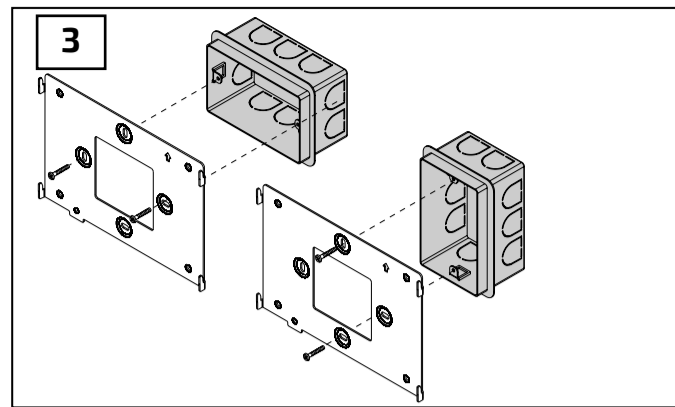
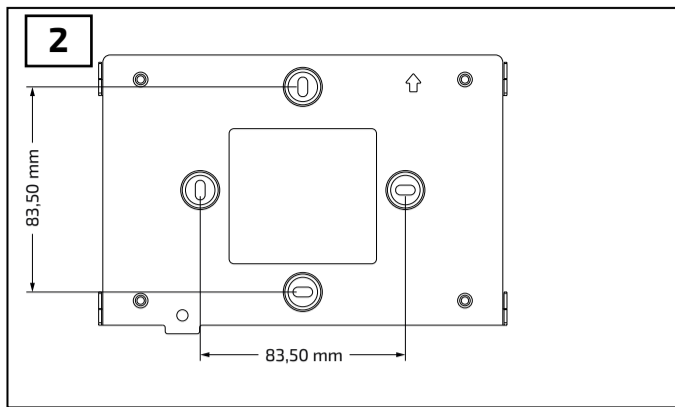
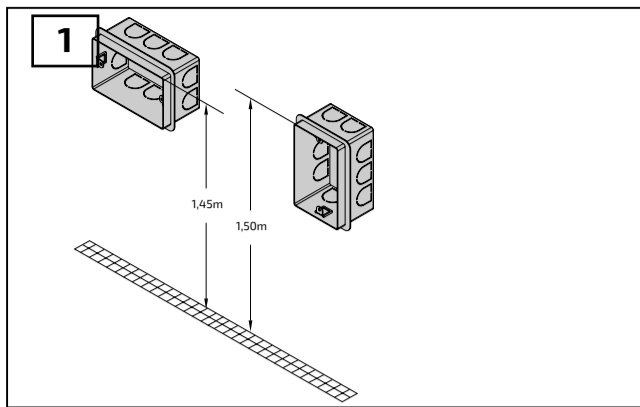

ITALIANO
ENGLISH
FRANCAIS
ESPAÑOL
PORTUGUÊS
DEUTSCH

Selezione impedenza di chiusura

Nel videocitofono vi è un ponticello **J1** che, posizionato correttamente, permette di adattare l'impedenza della linea e quindi consentire un corretto funzionamento degli apparati ad esso collegati.



chiusura **100 ohm** (di fabbrica)
termination **100 ohm** (default)
fermeture **100 ohm** (de série)
cierre **100 ohm** (de serie)
fecho **100 ohm** (de série)
Schließung **100 ohm** (Werks-einstellung)

Jumper the closing impedance

The videointercom is provided with the jumper **J1** that, when placed in the correct position, allows to adapt the line impedance for the correct operation of the connected devices.

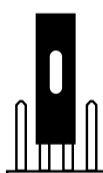

chiusura **15 ohm**
termination **15 ohm**
fermeture **15 ohm**
cierre **15 ohm**
fecho **15 ohm**
Schließung **15 ohm**

Sélection de l'impédance de fermeture

Dans le Vidéophone, il y a un pontet **J1** qui, s'il est placé dans la bonne position, permet de régler l'impédance de la ligne pour un fonctionnement correct des appareils connectés



linea aperta
open line
ligne ouverte
línea abierta
linha aberta
offene Linie

Selección impedancia de cierre

El videoportero está equipado de un puente **J1** que, si se coloca en la posición correcta, permite ajustar la impedancia de la línea para el correcto funcionamiento de los dispositivos conectados.

Seleção impedimento de fechamento

No video-porteiro encontra-se um ponte **J1** que, se colocado na posição correcta, permite ajustar a impedância da linha para o correcto funcionamento dos dispositivos ligados.

Auswahl der Schlussimpedanz

Die Video-Gegensprechanlag sind mit dem Jumper **J1** ausgestattet, der, wenn er in die richtige Position gebracht wird, die Anpassung der Leitungsimpedanz für den korrekten Betrieb der angeschlossenen Geräte ermöglicht.







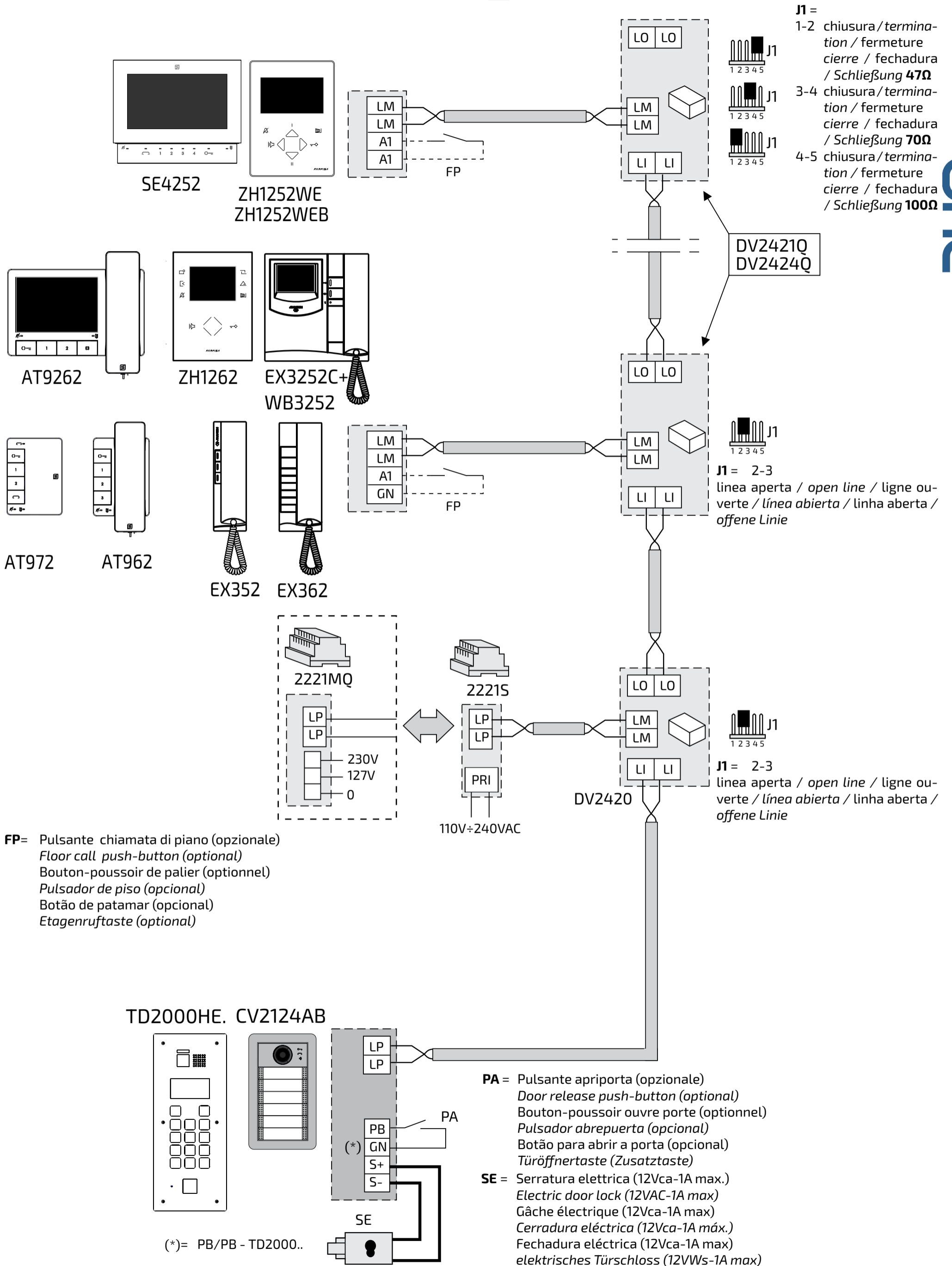

DE PT ES FR EN IT

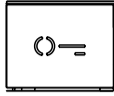
Tabella delle distanze massime garantite
Table of the maximum permitted distances
Tableau des distances maximales garanties
Tabla de las distancias máximas garantizadas
Tabela das distâncias máximas garantidas
Tabelle der garantierten maximale Kabellängen

Cavo Farfisa 2302/2302E Farfisa 2302/2302E cable Câble Farfisa 2302/2302E Cable Farfisa 2302/2302E Cabo Farfisa 2302/2302E Farfisa 2302/2302E Kabel 2x1mm² - AWG17	Cavo telefonico Twisted cable Câble torsadé Cable trenzado Cabo trançado gedrilltes Kabel 2x0,32mm² - AWG22	Cavo CAT5 CAT5 cable Câble CAT5 Cable CAT5 Cabo CAT5 Kabel CAT5 2x0,2mm² - AWG24
200 m - 656 ft	50 m - 164 ft	40 m - 131 ft



Funzione dei tasti e significato delle segnalazioni

	A riposo:	Durante la chiamata e la conversazione:
Tasto 	Pressione breve (<1 s) Sia a cornetta agganciata sia a cornetta sganciata aziona la serratura elettrica dell'ultimo posto esterno da cui si è ricevuta la chiamata. Pressione lunga (>3 s) Sia a cornetta agganciata sia a cornetta sganciata, se programmato sull'ultimo posto esterno da cui si è ricevuta la chiamata, aziona EC/EM dove presenti.	Pressione breve (<1 s) Aziona la serratura elettrica del posto esterno con cui si sta conversando. Pressione lunga (>3 s) Se programmato sul posto esterno da cui si è ricevuta la chiamata, aziona EC/EM dove presenti.
Tasto 	Pressione breve (<1 s) La funzione dipende dall'indirizzo memorizzato nel pulsante, in dettaglio: - indirizzo del centralino o di un altro appartamento, dopo aver sollevato la cornetta si chiama l'utente memorizzato; - indirizzo di un'altra stanza dello stesso appartamento, dopo aver sollevato la cornetta si chiama la stanza memorizzata; - indirizzo di un attuatore, si attiva/disattiva l'attuatore; - indirizzo di un posto esterno ci si collega con il posto esterno, senza preventivamente aver ricevuto la chiamata. Mantenendo la cornetta agganciata, alle successive pressioni, provoca la commutazione (se presenti e programmati sul posto esterno) verso la telecamera ausiliaria e i modulatori , sganciando la cornetta, si va in conversazione. Pressione lunga (>3 s) Stesse funzioni descritte relativamente alla pressione breve.	Pressione breve (<1 s) L'unica funzione eseguibile è l'attivazione/disattivazione dell'attuatore se è stato preventivamente memorizzato l'indirizzo di un attuatore. Pressione lunga (>3 s) Stesse funzioni descritte relativamente alla pressione breve.
Tasto 	Pressione breve (<1 s) La funzione dipende dall'indirizzo memorizzato nel pulsante, in dettaglio: - indirizzo del centralino o di un altro appartamento, dopo aver sollevato la cornetta si chiama l'utente memorizzato; - indirizzo di un'altra stanza dello stesso appartamento, dopo aver sollevato la cornetta si chiama la stanza memorizzata; - indirizzo di un attuatore, si attiva/disattiva l'attuatore; - indirizzo di un posto esterno ci si collega con il posto esterno, senza preventivamente aver ricevuto la chiamata. Mantenendo la cornetta agganciata, alle successive pressioni, provoca la commutazione (se presenti e programmati sul posto esterno) verso la telecamera ausiliaria e i modulatori , sganciando la cornetta, si va in conversazione. Pressione lunga (>3 s) Stesse funzioni descritte relativamente alla pressione breve.	Pressione breve (<1 s) L'unica funzione eseguibile è l'attivazione/disattivazione dell'attuatore se è stato preventivamente memorizzato l'indirizzo di un attuatore. Pressione lunga (>3 s) Stesse funzioni descritte relativamente alla pressione breve.
Tasto 	Pressione sequenziale breve (<1 s) La prima pressione del pulsante effettua l'autoaccensione dell'ultimo posto esterno da cui è stata ricevuta la chiamata. È possibile memorizzare in questo pulsante l'indirizzo di ulteriori quattro posti esterni che, dopo la prima pressione del tasto, saranno sequenzialmente visualizzati, rispettivamente alle successive quattro pressioni. Terminata la sequenza di visualizzazione dei quattro posti esterni, se si continua a premere il tasto  , la visualizzazione dei quattro posti esterni riparte dall'inizio. Nota: se nella sequenza dei quattro indirizzi uno o più di essi sono vuoti (indirizzo 255), vengono esclusi dalla sequenza stessa. Pressione lunga (>3 s) Abilita/disabilita l' esclusione di tutte le suonerie . Quando le suonerie sono escluse il LED  lampeggia lentamente.	Pressione breve (<1 s) Se il posto esterno con cui è in fase di chiamata o in conversazione è adeguatamente programmato, la pressione breve e sequenziale del tasto avvia la visualizzazione della telecamera ausiliaria (se presente e abilitata HERO/SOLVO) e successivamente delle telecamere connesse ai modulatori VM2521 i cui indirizzi siano eventualmente programmati nel posto esterno (ALBA/HERO/SOLVO). Pressione lunga (>3 s) Abilita/disabilita l' esclusione di tutte le suonerie . Quando le suonerie sono escluse il LED  lampeggia come indicato sotto.
 	Lampeggia lentamente Tutte le suonerie sono escluse. Acceso fisso Segnalazione porta aperta.	Lampeggia velocemente in chiamata e lentamente in conversazione quando tutte le suonerie sono escluse. Acceso fisso Segnalazione porta aperta.



Nota. I morsetti dei dispositivi sotto elencati inviano la segnalazione porta aperta:
 - posti esterni: PB/GN di C.2124AB e PB/PB di TD2000.. con idonea programmazione;
 - attuatore 2281Q: **porta IN/GN con impostazione di fabbrica.**

PROGRAMMAZIONI

Programmazioni di fabbrica

Di seguito sono elencati i valori delle programmazioni effettuate in fabbrica, se occorre variarle seguire le indicazioni dei paragrafi successivi.

- Indirizzo videocitofono=**100** tramite **dip-switch**
- numero di stanza videocitofono=**000**
- Indirizzi aggiuntivi videocitofono (1-4)=**vuoti**
- numero di stanza indirizzi aggiuntivi videocitofono (1-4)=**vuoto**
- Indirizzi associati alla pressione sequenziale Pulsante  (1-4)=**vuoto**
- Indirizzo associato alla pressione breve Pulsante 1=**211**
- Indirizzo associato alla pressione lunga Pulsante 1=**vuoto**
- Indirizzo associato alla pressione breve Pulsante 2=**vuoto**
- Indirizzo associato alla pressione lunga Pulsante 2=**vuoto**
- Indirizzo associato all'ingresso A1-GN=**vuoto**
- Livello volume di tutte le suonerie=**3**
- Muting di tutte le suonerie=**disabilitato**
- Tono chiamata e numero squilli=**tabella 1**
- Accensione monitor su SLAVE=**spento**

Tabella 1.

Programmazione di fabbrica delle chiamate

Tipo di chiamata	Numero di squilli	Tipo di suoneria
da posto esterno	1	Din-Don
intercomunicante	4	Dring 1
da altro utente	4	Dring 2
da piano	1	Dring 3

Programmazione indirizzo utente

L'indirizzo utente (di fabbrica 100, valori ammessi da 001 a 200) viene impostato tramite i microinterruttori (dip-switches SW1). Si veda la tabella 3. Tutti gli altri parametri vanno memorizzati nel videocitofono, seguendo una delle seguenti procedure.

Programmazioni via Bluetooth

E' raccomandabile di programmare il dispositivo via Bluetooth, scaricando sul proprio smartphone o tablet la app "**DUO System**" (disponibile per iOS e Android). E' necessario:

- connettere all'impianto un programmatore Bluetooth articolo PGR2991BT o XE2921;
- lanciare l'esecuzione della app DUO System, posizionarsi nella sezione Bus DUO, premere il pulsante "+", inserire l'indirizzo del videocitofono come impostato sui dip-switches;
- programmare e disconnettersi.

 **Nel caso non possa essere utilizzato un programmatore Bluetooth, è disponibile una procedura di programmazione "di emergenza", descritta nei paragrafi seguenti.**

Entrare in modalità programmazione

L'ingresso in programmazione avviene solo con il videocitofono nello stato di riposo. Per entrare in programmazione occorre:

- tenere premuti contemporaneamente i tasti **1** e **2** per 4 secondi con cornetta agganciata;
- allo scadere dei 4 sec. il videocitofono emette un tono. Continuando a tenere premuti i tasti

1 e **2**, sganciare la cornetta. Il simbolo  inizia a lampeggiare. Rilasciare i tasti **1** e **2**. A questo punto, se lo si desidera, la cornetta può anche essere riagganciata.

Uscire dalla modalità programmazione

Per uscire dalla programmazione occorre:

- riagganciare la cornetta se non lo si è fatto in precedenza. Sganciare e riagganciare nuovamente.
- il simbolo  si spegne.

 **Nota** Se non si effettuano operazioni per un tempo superiore a 60 secondi, il videocitofono esce autonomamente dalla fase di programmazione.

Immissione dei codici e dei valori

Per immettere i codici ed i valori utilizzare i tasti **1**, **2** e : il loro significato è il seguente:

: La pressione di questo pulsante serve per **confermare l'immissione di un codice** oppure **passare ad una fase di programmazione successiva**.

2: La pressione di questo pulsante serve per **incrementare il valore della cifra da inserire**. Premere il pulsante un numero di volte pari alla cifra da inserire (cifra 1 = 1 pressione; cifra 9 = 9 pressioni; cifra 0 = 10 pressioni del pulsante).

1: La pressione di questo pulsante serve per **confermare l'immissione della cifra e passare all'immissione della cifra successiva**. Premere il pulsante per passare dalle centinaia alle decine, dalle decine alle unità e per confermare l'immissione delle unità.

La pressione dei pulsanti è confermata da un tono.

Note sull'immissione di codici e valori

- I codici ed i valori da inserire devono essere sempre composti da tre cifre (centinaia, decine ed unità); i codici e i valori composti da sole decine ed unità o da sole unità devono essere completati con l'aggiunta di zeri. Per esempio il numero 96 diventa 096 ed il numero 5 diventa 005.

- Le cifre devono essere immesse una alla volta premendo "n" volte il pulsante "**2**", dove "n" corrisponde al valore della cifra da immettere, seguita dalla pressione del pulsante "**1**", per passare alla cifra successiva (un tono indicherà quando passare all'immissione della cifra successiva). Per esempio per inserire il numero 096 occorre:
- **premere 10 volte** il pulsante "**2**" per inserire la cifra 0 e premere il pulsante "**1**";
- **premere 9 volte** il pulsante "**2**" per inserire la cifra 9 e premere il pulsante "**1**";
- **premere 6 volte** il pulsante "**2**" per inserire la cifra 6 e premere il pulsante "**1**".

Tabella 2
Codici di programmazione

- 001** Primo indirizzo aggiuntivo.
- 002** Secondo indirizzo aggiuntivo.
- 003** Terzo indirizzo aggiuntivo.
- 004** Quarto indirizzo aggiuntivo.

005 Numero di stanza.

006 Numero di stanza del primo indirizzo aggiuntivo.

007 Numero di stanza del secondo indirizzo aggiuntivo.

008 Numero di stanza del terzo indirizzo aggiuntivo.

009 Numero di stanza del quarto indirizzo aggiuntivo.

010 Primo indirizzo tasto .

011 Secondo indirizzo tasto .

012 Terzo indirizzo tasto .

013 Quarto indirizzo tasto .

014 Indirizzo pressione breve del pulsante 1.

015 Numero di stanza relativo all'indirizzo associato alla pressione breve del pulsante 1.

016 Indirizzo pressione lunga del pulsante 1.

017 Numero di stanza relativo all'indirizzo associato alla pressione lunga del pulsante 1.

018 Indirizzo pressione breve del pulsante 2.

019 Numero di stanza relativo all'indirizzo associato alla pressione breve del pulsante 2.

020 Indirizzo pressione lunga del pulsante 2.

021 Numero di stanza relativo all'indirizzo associato alla pressione lunga del pulsante 2.

022 Indirizzo associato all'ingresso A1/GN.

024 Livello volume di tutte le suonerie.

025 Suoneria associata alla chiamata dall'esterno.

026 Suoneria associata alla chiamata intercomunicante.

027 Suoneria associata alla chiamata da altro utente.

028 Suoneria associata alla chiamata da piano (ingresso A1/GN).

029 Numero di squilli della suoneria associata alla chiamata dall'esterno.

030 Numero di squilli della suoneria associata alla chiamata intercomunicante.



031 Numero di squilli della suoneria associata alla chiamata da altro utente.



032 Numero di squilli della suoneria associata alla chiamata da piano (ingresso A1/GN).

033 Accensione monitor anche quando Slave.

Procedura di programmazione

Per effettuare la programmazione occorre:

- **entrare nella modalità di programmazione** seguendo le indicazioni descritte nel paragrafo "Entrare in modalità programmazione";
- **individuare il codice della programmazione da eseguire** (vedi tabella 2);
- **immettere le tre cifre del codice di programmazione che si intende effettuare** seguendo le indicazioni del paragrafo "immissione codici e valori";
- **premere  per confermare**: si udirà un tono, il simbolo  inizierà a lampeggiare molto velocemente, indicando all'operatore che il dispositivo è in attesa del valore;
- **inserire il nuovo valore**, seguendo le indicazioni del paragrafo "Immissione codici



- e valori";
- **premere**  **per confermare:** si udirà un tono, si illumina per un istante il simbolo  ed il simbolo  smetterà di lampeggiare molto velocemente ed inizierà a lampeggiare come prima dell'immissione del codice, indicando all'operatore che il dispositivo è in attesa di un nuovo codice di programmazione;
 - **proseguire** con l'immissione del codice di un'altra programmazione o uscire seguendo le indicazioni riportate nel paragrafo "Uscire dalla modalità programmazione".

Programmazione indirizzi aggiuntivi del videocitofono (codici 001-004).

Nei sistemi DUO il videocitofono può rispondere alle chiamate indirizzate anche ad altri utenti per cui è possibile memorizzare altri 4 indirizzi di chiamata. La procedura di memorizzazione è illustrata sotto per il primo dei quattro indirizzi (codice 001). Utilizzando i codici 002, 003 e 004 è possibile immettere rispettivamente il secondo, terzo e quarto indirizzo aggiuntivo.



Primo Indirizzo aggiuntivo (codice 001)

Per programmare il primo indirizzo aggiuntivo di chiamata (di fabbrica vuoto; indirizzi ammessi tra 001 e 200) è necessario:

- inserire il codice 001;
- premere il pulsante  per confermare;
- inserire il nuovo indirizzo; inserire 255 per cancellare un valore precedentemente inserito;
- premere il pulsante  per confermare;
- continuare con le programmazioni successive o uscire dalla programmazione.

Numero di stanza (codice 005)

È l'indirizzo di stanza del dispositivo, serve ad identificarlo all'interno dell'appartamento (di fabbrica 000 -MASTER, indirizzi ammessi tra 000 e 004).

- Inserire il codice 005;
- premere il pulsante  per confermare;
- inserire il nuovo numero di stanza;
- premere il pulsante  per confermare;
- continuare con le programmazioni successive o uscire dalla programmazione.

Programmazione numeri di stanza relativi agli indirizzi aggiuntivi del videocitofono (codici 006-009).

Relativamente ai 4 indirizzi aggiuntivi, il videocitofono si può comportare come MASTER o come dispositivo secondario (stanza 001-004) per rispondere correttamente alle chiamate. La procedura di memorizzazione è illustrata sotto per il numero di stanza relativo al primo dei quattro indirizzi aggiuntivi (codice 006). Utilizzando i codici 007, 008 e 009 è possibile immettere i numeri di stanza relativi rispettivamente al secondo, terzo e quarto indirizzo aggiuntivo.

Numero di stanza relativo al primo Indirizzo aggiuntivo (codice 006)

Per programmare il numero di stanza relativo al primo indirizzo aggiuntivo di chiamata (di fabbrica vuoto; indirizzi ammessi tra 000 e 004) è necessario:

- inserire il codice 006;
- premere il pulsante  per confermare;
- inserire il nuovo numero di stanza; inserire 255 per cancellare un valore precedente-

mente inserito;

- premere il pulsante  per confermare;
- continuare con le programmazioni successive o uscire dalla programmazione.

Programmazione indirizzi associati alla pressione sequenziale del pulsante (codici 010, 011, 012 e 013).

Il pulsante  del videocitofono, se premuto con impianto a riposo, attiva l'autoaccensione sull'ultimo posto esterno da cui è stata ricevuta la chiamata. È possibile premere il pulsante per altre quattro volte ed avere la visualizzazione sequenziale di ulteriori massimo quattro posti esterni i cui indirizzi siano stati preventivamente memorizzati secondo quanto descritto di seguito. Di fabbrica i quattro indirizzi sono vuoti.



I valori ammessi sono:

- indirizzi 231-253: indirizzi del posto esterno su cui effettuare l'autoaccensione (visualizzare senza essere stati chiamati);
- indirizzo 255: cancellazione valore precedentemente inserito.

La procedura è di seguito descritta per il primo dei quattro indirizzi da memorizzare (codice 010). Utilizzando i codici 011, 012 e 013 è possibile immettere rispettivamente il secondo, il terzo ed il quarto indirizzo di posto esterno su cui effettuare l'autoaccensione.

Programmazione del primo indirizzo associato alla pressione sequenziale del pulsante (codice 010).

Per programmare il primo indirizzo associato alla pressione sequenziale del pulsante  (di fabbrica vuoto) è necessario:

- Inserire il codice 010;
- premere il pulsante  per confermare;
- inserire il nuovo indirizzo; inserire 255 per cancellare un valore precedentemente inserito;
- premere il pulsante  per confermare;
- continuare con le programmazioni successive o uscire dalla programmazione.

Programmazione indirizzi attivati dalla pressione del pulsante 1 (codici 014 e 016).

Il pulsante 1 del videocitofono prevede la possibilità di attivare due diversi servizi (ciascuno dei due individuato dal relativo indirizzo) in base al tempo per il quale il tasto viene premuto. In particolare si distingue tra **pressione breve (<1 sec.)** e **pressione lunga (> 3 sec.)**.

I valori ammessi relativamente ai servizi che possono essere attivati sono:

- indirizzi 001-200: chiamata ad altro utente;
- indirizzi 201-210: chiamata a centralino;
- indirizzi 211-220: attivazione attuatore;
- indirizzi 231-253: autoaccensione (senza essere stati chiamati) del posto esterno
- indirizzo 255: cancellazione valore precedentemente inserito.

Programmazione dell'indirizzo associato alla pressione breve del pulsante 1 (codice 014).



Per programmare l'indirizzo associato alla pressione breve del pulsante 1 (di fabbrica 211) è necessario:

- Inserire il codice 014;
- premere il pulsante  per confermare;
- inserire il nuovo indirizzo; inserire 255 per cancellare un valore precedentemente inserito;

- premere il pulsante  per confermare;
- continuare con le programmazioni successive o uscire dalla programmazione.

Programmazione dell'indirizzo associato alla pressione lunga del pulsante 1 (codice 016).

Per programmare l'indirizzo associato alla pressione lunga del pulsante 1 (di fabbrica vuoto) è necessario:

- Inserire il codice 016;
- premere il pulsante  per confermare;
- inserire il nuovo indirizzo; inserire 255 per cancellare un valore precedentemente inserito;
- premere il pulsante  per confermare;
- continuare con le programmazioni successive o uscire dalla programmazione.



Programmazione numeri di stanza relativi agli indirizzi attivati dalla pressione del pulsante 1 (codici 015 e 017).

Nel caso in cui alla pressione breve o lunga o ad entrambe fosse assegnato lo stesso indirizzo con cui viene chiamato il videocitofono dall'esterno, il servizio che viene attivato è la chiamata intercomunicante all'interno dello stesso appartamento. Al fine di indirizzare correttamente questa chiamata, è necessario programmare il numero di stanza associato alla pressione breve/lunga del pulsante 1 con il numero di stanza corrispondente al citofono/videocitofono che deve essere chiamato. I valori ammessi sono:

- indirizzi 000-007: numeri di stanza;
- indirizzo 255: cancellazione valore precedentemente inserito.



Programmazione del numero di stanza relativo all'indirizzo associato alla pressione breve del pulsante 1 (codice 015).

Per programmare il numero di stanza relativo all'indirizzo associato alla pressione breve del pulsante 1 (di fabbrica vuoto) è necessario:

- Inserire il codice 015;
- premere il pulsante  per confermare;
- inserire il nuovo numero di stanza; inserire 255 per cancellare un valore precedentemente inserito;
- premere il pulsante  per confermare;
- continuare con le programmazioni successive o uscire dalla programmazione

Programmazione del numero di stanza relativo all'indirizzo associato alla pressione lunga del pulsante 1 (codice 017).

Per programmare il numero di stanza relativo all'indirizzo associato alla pressione lunga del pulsante 1 (di fabbrica vuoto) è necessario:

- Inserire il codice 017;
- premere il pulsante  per confermare;
- inserire il nuovo numero di stanza; inserire 255 per cancellare un valore precedentemente inserito;
- premere il pulsante  per confermare;
- continuare con le programmazioni successive o uscire dalla programmazione.

Programmazione indirizzi attivati dalla pressione del pulsante 2 (codici 018 e 020).

Il pulsante 2 del videocitofono prevede la possibilità di attivare due diversi servizi (ciascuno dei due individuato dal relativo indirizzo) in base al tempo per il quale il tasto viene premuto. In



particolare si distingue tra **pressione breve (<1 sec.) e pressione lunga (> 3 sec.)**.

I valori ammessi relativamente ai servizi che possono essere attivati sono:

- indirizzi 001-200: chiamata ad altro utente;
- indirizzi 201-210: chiamata a centralino;
- indirizzi 211-220: attivazione attuatore;
- indirizzi 231-253: autoaccensione (senza essere stati chiamati) del posto esterno
- indirizzo 255: cancellazione valore precedentemente inserito.



Programmazione dell'indirizzo associato alla pressione breve del pulsante 2 (codice 018).

Per programmare l'indirizzo associato alla pressione breve del pulsante 2 (di fabbrica vuoto) è necessario:

- Inserire il codice 018;
- premere il pulsante  per confermare;
- inserire il nuovo indirizzo; inserire 255 per cancellare un valore precedentemente inserito;
- premere il pulsante  per confermare;
- continuare con le programmazioni successive o uscire dalla programmazione.

Programmazione dell'indirizzo associato alla pressione lunga del pulsante 2 (codice 020).

Per programmare l'indirizzo associato alla pressione lunga del pulsante 1 (di fabbrica vuoto) è necessario:

- Inserire il codice 020;
- premere il pulsante  per confermare;
- inserire il nuovo indirizzo; inserire 255 per cancellare un valore precedentemente inserito;
- premere il pulsante  per confermare;
- continuare con le programmazioni successive o uscire dalla programmazione.

Programmazione numeri di stanza relativi agli indirizzi attivati dalla pressione del pulsante 2 (codici 019 e 021).

Nel caso in cui alla pressione breve o lunga o ad entrambe fosse assegnato come indirizzo lo stesso indirizzo con cui viene chiamato il videocitofono dall'esterno, il servizio che viene attivato è la chiamata intercomunicante all'interno dello stesso appartamento. Al fine di indirizzare correttamente questa chiamata, è necessario programmare il numero di stanza associato alla pressione breve/lunga del pulsante 2 con il numero di stanza corrispondente al citofono/videocitofono che deve essere chiamato. I valori ammessi sono:

- indirizzi 000-007: numeri di stanza;
- indirizzo 255: cancellazione valore precedentemente inserito.

Programmazione del numero di stanza relativo all'indirizzo associato alla pressione breve del pulsante 2 (codice 019).



Per programmare il numero di stanza relativo all'indirizzo associato alla pressione breve del pulsante 2 (di fabbrica vuoto) è necessario:

- Inserire il codice 019;
- premere il pulsante  per confermare;
- inserire il nuovo numero di stanza; inserire 255 per cancellare un valore precedentemente inserito;

- premere il pulsante  per confermare;
- continuare con le programmazioni successive o uscire dalla programmazione

Programmazione del numero di stanza relativo all'indirizzo associato alla pressione lunga del pulsante 2 (codice 021).

Per programmare il numero di stanza relativo all'indirizzo associato alla pressione lunga del pulsante 2 (di fabbrica vuoto) è necessario:



- Inserire il codice 021;
- premere il pulsante  per confermare;
- inserire il nuovo numero di stanza; inserire 255 per cancellare un valore precedentemente inserito;
- premere il pulsante  per confermare;
- continuare con le programmazioni successive o uscire dalla programmazione.
- premere il pulsante  per confermare;
- continuare con le programmazioni successive o uscire dalla programmazione.

Programmazione indirizzo del servizio attivato dalla chiusura del contatto A1/GN (codice 022).

Quando i morsetti di ingresso A1 e GN del videocitofono sono chiusi tra loro tramite un pulsante, si attiva la chiamata da piano (il videocitofono squilla con la melodia programmata per questa tipologia di chiamata, senza abilitare la conversazione). E' possibile associare un indirizzo all'ingresso se si desidera avere, oltre alla ricezione del tono della chiamata di piano, anche l'attivazione di uno dei servizi indicati sotto:

- stesso indirizzo impostato su SW1: rilancio chiamata di piano a tutti i posti interni che hanno lo stesso indirizzo utente del videocitofono dove sono chiusi tra loro A1 e GN;
- indirizzi 001-200: chiamata di piano inviata ad altro utente;
- indirizzo 255: cancellazione valore precedentemente inserito.

Per programmare l'indirizzo associato alla chiusura del contatto A1/GN (di fabbrica vuoto) è necessario:



- inserire il codice 022;
- premere il pulsante  per confermare;
- inserire il nuovo indirizzo; inserire 255 per cancellare un valore precedentemente inserito;
- premere il pulsante  per confermare;
- continuare con le programmazioni successive o uscire dalla programmazione.

Programmazione delle suonerie (codici da 024 a 032).

E' possibile programmare i seguenti parametri, relativamente alle suonerie. Va composto prima il codice (024-032) e poi il valore che si vuole impostare:



- codice 024: codice che individua il livello comune del volume associato a tutte le suonerie (valore di fabbrica 3, valori ammessi da 1=minimo a 5=massimo);
- codici 025, 026, 027 e 028: i quattro codici individuano la suoneria impostata per le chiamate rispettivamente da posto esterno, intercomunicante all'interno dello stesso appartamento, da altro appartamento, da piano (per i valori di fabbrica vedere tabella 1. I valori ammessi vanno da 0 a 3);
- codici 029, 030, 031 e 032: i quattro codici

individuano il numero di squilli associati alla suoneria impostata per le chiamate rispettivamente da posto esterno, intercomunicante all'interno dello stesso appartamento, da altro appartamento, da piano (per i valori di fabbrica si veda la tabella 1, valori ammessi da 1 a 5). Per effettuare la programmazione desiderata è necessario:

- inserire uno dei codici da 024 a 032;
- premere il pulsante  per confermare;
- inserire il nuovo valore da assegnare;
- premere il pulsante  per confermare;
- continuare con le programmazioni successive o uscire dalla programmazione.

Video acceso su SLAVE (codice 033).





E' possibile configurare il videocitofono SLAVE affinché sia acceso alla ricezione della chiamata (di fabbrica spento). E' necessario:

- inserire il codice 033;
- premere il pulsante  per confermare;
- inserire il valore 222 per abilitare l'accensione o il valore 212 per disabilitarla;
- premere il pulsante  per confermare;
- continuare con le programmazioni successive o uscire dalla programmazione.

 **Nota** Per garantire un corretto dimensionamento dell'impianto, contattare l'ufficio tecnico Farfisa prima di abilitare l'opzione.







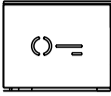

Ritorno alle impostazioni di fabbrica.

Per ritornare alle impostazioni di fabbrica è necessario:

- **entrare nella modalità di programmazione** seguendo le indicazioni descritte nel paragrafo "Entrare in modalità programmazione";
- **premere in questa sequenza i tasti:** , **2**, **1** e ;
- il LED dell'icona  smette di lampeggiare, si accende per un secondo il LED dell'icona  e successivamente il LED dell'icona  ritorna a lampeggiare lentamente;
- si suggerisce di uscire dalla programmazione. Se è necessario effettuare nuove programmazioni, entrare nuovamente ed effettuare i passaggi necessari.

 **Nota** Il ritorno alle impostazioni di fabbrica non ha effetto sull'indirizzo utente che viene impostato manualmente tramite i dip-switches di SW1.

Function of buttons and meaning of signalling LED.

<p>Button</p> 	<p>In stand-by</p> <p>Short pressure (<1 s) It activates the electrical door lock release of the last external station from which the call was received.</p> <p>Long pressure (>3 s) if programmed on the last external station from which the call was received, it activates EC/EM where present.</p>	<p>During call and conversation:</p> <p>Short pressure (<1 s) Activates the electrical door lock release of the external station to which you are connected.</p> <p>Long pressure (>3 s) If programmed on the external station from which the call was received, it activates EC/EM where present.</p>
<p>Button</p> 	<p>Short pressure (<1 s) The function depends on the address stored in the button, in detail:</p> <ul style="list-style-type: none"> - address of another flat or concierge unit, after picking up the handset, it calls the address of that flat; - address of another room in the same flat, after picking up the handset, it calls the device on the other room; - address of an actuator, the actuator is activated/deactivated; - address of an external unit you connect to the door unit without having previously received the call. Keeping the handset on the hook, subsequent presses will cause switching (if present and programmed on the door station) to the auxiliary camera and the modulators; unhooking the handset, you enter in conversation. <p>Long pressure (>3 s) Same functions described for short pressure.</p>	<p>Short pressure (<1 s) The only function that can be executed is the activation/deactivation of a relay if the address of a relay is stored.</p> <p>Long pressure (>3 s) Same functions described for short pressure.</p>
<p>Button</p> 	<p>Short pressure (<1 s) The function depends on the address stored in the button, in detail:</p> <ul style="list-style-type: none"> - address of another flat or concierge unit, after picking up the handset, it calls the address of that flat; - address of another room in the same flat, after picking up the handset, it calls the device on the other room; - address of an actuator, the actuator is activated/deactivated; - address of an external unit you connect to the door unit without having previously received the call. Keeping the handset on the hook, subsequent presses will cause switching (if present and programmed on the door station) to the auxiliary camera and the modulators; unhooking the handset, you enter in conversation. <p>Long pressure (>3 s) Same functions described for short pressure.</p>	<p>Short pressure (<1 s) The only function that can be executed is the activation/deactivation of a relay if the address of a relay is stored.</p> <p>Long pressure (>3 s) Same functions described for short pressure.</p>
<p>Button</p> 	<p>Short sequential pressure (<1 s) The first time the button is pressed, it switches on the last door unit from which the call was received. It is possible to store in this button the address of four more door units which, after the first pressing of the button, will be sequentially displayed at the next four pressing. At the end of the displaying sequence of the four door units, if the button  is pressed again, the displaying of the four door units restarts from the beginning. Note: If one or more of the four addresses in the sequence are empty (address 255), they will be excluded from the sequence.</p> <p>Long pressure (>3 s) Enables/disables the muting function. When the ringtones are excluded, the icon LED  flashes slowly.</p>	<p>Short pressure (<1 s) If the external door station called or with which a conversation is taking place is correctly programmed, a short pressing of the button starts displaying the auxiliary camera (if present and enabled: HERO/SOLVO) and then the cameras connected to the VM2521 modulators whose addresses can be programmed in the external door station (ALBA/HERO/SOLVO).</p> <p>Long pressure (>3 s) Enables/disables the muting function. When the ringtones are muted, the icon LED  flashes as shown below.</p>
	<p>Flashes slowly All ringtones are excluded.</p>	<p>Flashes quickly in call and slowly in conversation when all ringtones are excluded.</p>
	<p>Steadily on Door open signalling.</p>	<p>Steadily on Door open signalling.</p>



Note. The terminals of the devices listed below send the door open signal:

- external stations: PB/GN of C.2124AB and PB/PB of TD2000. with suitable programming;
- 2281Q relay: **IN/GN input port with factory setting.**

PROGRAMMING

Factory settings

The following are the values of the default factory settings, if you need to change them follow the instructions in next paragraphs.

- User Address=**100** (via dip-switch)
- Room Number=**000**
- User additional addresses (1-4)=**empty**
- Room numbers for additional addresses (1-4)=**empty**
- Addresses associated with short sequential pressure on Button  (1-4)=**empty**
- Address associated with short pressure on Button 1=**211**
- Address associated with long pressure on Button 1=**empty**
- Address associated with short pressure on Button 2=**empty**
- Address associated with long pressure on Button 2=**empty**
- Address associated with A1/GN input=**empty**
- Volume level of all ringtones=**3**
- Muting of all ringtones=**disabled**
- Call tones and number of rings=**table 1**
- Video always ON in slave monitor=**disabled**

Table 1.
Factory settings for ringtones

Calls	Number of rings	Type of melody
from door station	1	Din-Don
intercommunicating	4	Dring 1
from other users	4	Dring 2
floor (local)	1	Dring 3

Programming user address

The user address (factory default 100, allowed values from 001 to 200) is set via the dip-switches SW1. See table 3. All other parameters must be stored in the videointercom, by one of the following procedures.

Programming via Bluetooth

It is recommended to program the device via Bluetooth by downloading the "DUO System" app (available for iOS and Android) in your smartphone or tablet. This requires:

- connect a PGR2991BT or XE2921 Bluetooth programmer to the system;
- launch the DUO System app, go to the Bus DUO section, press the "+" button and enter the video intercom address as set on the dip-switches;
- program and disconnect.

 **If a Bluetooth programmer cannot be used, an "emergency" programming procedure is available, described in the following paragraphs.**

Entering programming mode

Programming is only possible when the videointercom is in standby mode. To enter programming mode:

- simultaneously hold pressed buttons **1** and **2** for 4 seconds with the handset on hook;
- after the 4 sec. the videointercom emits a tone; keep buttons 1 and 2 pressed and unhook the handset. The  symbol starts flashing. Release buttons 1 and 2. The handset can now be hung up, if desired.

Exit programming mode

To exit programming, you need to:

- hang up the handset if you have not done previously. Unhook and hang up again;
- the  symbol turns off.

 **Attention:** If no operations are carried out for more than 60 seconds, the videointercom exits the programming mode automatically.

Entering codes and values

To enter codes and values, use the keys **1**, **2** and ; their use is as follows:

: Press this button **to confirm the entering of a code or to switch to next programming phase.**

2: Press this button **to increase the value of the digit to be entered.** Press the button a number of times equal to the digit to be entered (digit 1=1 press, digit 9=9 presses, digit 0=10 presses of the button).

1: Press this button **to confirm the digit entry and move on to the next entry.** Press the button to move from hundreds to tens, from tens to units and to confirm the entry of units.

Each button pressing is confirmed by a tone.





Notes on entering codes and values

- The codes and values to be entered must be always composed by three digits (hundreds, tens, and units); codes and values that are composed of tens and units or units alone must be completed by adding zeros. For example, number 96 becomes 096 and number 5 becomes 005.

- The digits must be entered one by one by pressing button "2" as many times as the value to be entered, followed by pressing button "1" to move on to the next digit (a tone will indicate when to move on to the next digit). For example, to enter number 096 you need to:

- press the "2" button **10 times** to enter the digit 0 and then press the "1" button;
- press the "2" button **9 times** to enter digit 9 and then press the "1" button;
- press the "2" button **6 times** to enter the digit 6 and then press the "1" button.

Table 2
Programming codes





- 001 First additional address.
- 002 Second additional address.
- 003 Third additional address.
- 004 Fourth additional address.
-
- 005 Room number.
-
- 006 First additional address room number.
- 007 Second additional address room number.
- 008 Third additional address room number.
- 009 Fourth additional address room number.
-
- 010 First address of button .
- 011 Second address of button .
- 012 Third address of button .
- 013 Fourth address of button .
- 014 Address associated with short pressure of button 1.
- 015 Room number related to the address associated with short pressure of button 1.
- 016 Address associated with long pressure

of button 1.

- 017 Room number related to the address associated with long pressure of button 1.
- 018 Address associated with short pressure of button 2.
- 019 Room number related to the address associated with short pressure of button 2.
- 020 Address associated with long pressure of button 2.
- 021 Room number related to the address associated with long pressure of button 2.
-
- 022 Address associated with A1/GN input.
-
- 024 Volume level of all ringtones.
-
- 025 Ringtone associated to external call.
- 026 Ringtone associated to intercom call.
- 027 Ringtone associated to call from another user.
- 028 Ringtone associated to floor call (A1/GN input).
-
- 029 Number of rings of the ringtone associated with external call.
- 030 Number of rings of the ringtone associated with intercom call.
- 031 Number of rings of the ringtone associated with call from another user.
- 032 Number of rings of the ringtone associated with floor call (A1/GN input).
-
- 033 Video always ON in slave monitor.

Programming procedure

To carry out the programming, you need to:

- **Enter the programming mode** as described in the "Enter Programming Mode" section;
- **identify the programming code to use** (see table 2);
- **enter the three digits of the programming code you intend to use** following the instructions in the "entering codes and values" section;
- **press  to confirm:** you will hear a tone, the  symbol will start flashing very quickly, notifying the operator that the device is awaiting the value;
- **enter the new value**, following the instructions in the "Entering Codes and Values" section;
- **press  to confirm:** you will hear a tone, the  symbol lights up for a moment and the  symbol will stop flashing quickly and will return to flash as before entering the code, notifying the operator that the device is awaiting a new programming code;
- **continue** by entering the code of another programming or exit, following the instructions in the "Exit Programming Mode" section.



Programming additional user addresses (codes 001-004).

In DUO systems, the videointercom can also answer calls addressed to other users, so 4 additional call addresses can be stored. The storage procedure is shown below for the first of the four addresses (code 001). Using codes 002, 003 and 004, the second, third and

fourth additional addresses can be entered respectively.



First additional address (code 001).

To program the first additional call address (by default empty; allowed addresses between 001 and 200) it is necessary:

- enter code 001;
- press button  to confirm;
- enter the new address; enter 255 to erase a value previously entered;
- press button  to confirm;
- continue with the next programming or exit programming.

Room number (code 005)

This is the room address of the device and is used to identify it within the flat (factory setting 000 - MASTER, allowed addresses between 000 and 004).



- Enter code 005;
- press button  to confirm;
- enter the new room number;
- press button  to confirm;
- continue with the next programming or exit programming.

Programming the room numbers of the additional user addresses (codes 006-009).

With regard to the 4 additional addresses, the videointercom can act as MASTER or as a secondary device (room 001-004) to answer calls correctly. The storage procedure is shown below for the room number related to the first of the four additional addresses (code 006). Using codes 007, 008 and 009, it is possible to enter the room numbers for the second, third and fourth additional addresses respectively.

Room number relative to the first additional address (code 006).

To program the room number for the first additional address (by default empty; allowed addresses between 000 and 004), it is necessary:

- enter code 006;
- press button  to confirm;
- enter the new address; enter 255 to erase a value previously entered;
- press button  to confirm;
- continue with the next programming or exit programming.

Programming of addresses associated with sequential pressing of the button (codes 010, 011, 012 and 013).

If pressed with the system in stand-by, the videointercom button  activates auto-on to the last door unit from which the call was received. It is possible to press the button four more times to sequentially display up to four additional door units whose addresses have been previously stored as described below. By default, the four addresses are empty.

Allowed values are:



- addresses 231-253: external unit address on which auto switch-on is to be performed (display without having been called)
- address 255: erasing of previously entered value.

The procedure is described below for the first of the four addresses to be stored (code 010). By using codes 011, 012 and 013, it is possible

to enter the second, third and fourth door unit addresses respectively on which to perform auto-on.

Programming the address associated to the sequential pressing of the button (code 010).

To program the first address associated to the sequential pressing of the button (by default empty), it is necessary to:

- enter code 010;
- press button  to confirm;
- enter the new address; enter 255 if you want to restore the empty memory cell;
- press button  to confirm;
- continue with the next programming or exit programming.



Programming of addresses activated by pressing button 1 (codes 014 and 016).

Button 1 on the videointercom provides the possibility of activating two different services (each identified by the relative address) according to the time for which the button is pressed. In particular, a distinction is made between **short pressure (<1 sec.)** and **long pressure (>3 sec.)**. The allowed values for the services that can be activated are:

- addresses 001-200: call to another user
- addresses 201-210: call to switchboard;
- addresses 211-220: actuator activation
- addresses 231-253: auto-on (without having been called) to the external unit.
- address 255: erasing of previously entered value.



Programming the address associated with short pressure of button 1 (code 014).

To program the address associated with short pressure on button 1 (factory setting 211), it is necessary:

- enter code 014;
- press button  to confirm;
- enter the new address; enter 255 if you want to restore the empty memory cell;
- press button  to confirm;
- continue with the next programming or exit programming.

Programming the address associated with long pressure of button 1 (code 016).

To program the address associated with long pressure on button 1 (by default empty), it is necessary:

- enter code 016;
- press button  to confirm;
- enter the new address; enter 255 to erase a value previously entered;
- press button  to confirm;
- continue with the next programming or exit programming.



Programming room numbers related to the addresses activated by pressing button 1 (codes 015 and 017).

If the short or long pressure, or both, are assigned the same address with which the videointercom is called from outside, the service that is activated is the intercom call within the same flat. In order to correctly address this call, the room number associated to the short/long pressure of button 1 must be programmed with the room num-

ber corresponding to the intercom/video-intercom to be called. Allowed values are:
- address 000-007: room numbers;
- address 255: delete previously entered value.



Programming the room number related to the address associated with short pressure of button 1 (code 015).

To program the room number related to the address associated with short pressure on button 1 (by default empty), it is necessary:

- enter code 015;
- press button  to confirm;
- enter the new address; enter 255 to erase a value previously entered;
- press button  to confirm;
- continue with the next programming or exit programming.

Programming the room number related to the address associated with long pressure of button 1 (code 017).

To program the room number related to the address associated with long pressure on button 1 (by default empty), it is necessary:

- enter code 017;
- press button  to confirm;
- enter the new address; enter 255 to erase a value previously entered;
- press button  to confirm;
- continue with the next programming or exit programming.



Programming of addresses activated by pressing button 2 (codes 018 and 020).

Button 2 on the videointercom provides the possibility of activating two different services (each identified by the relative address) according to the time for which the button is pressed. In particular, a distinction is made between **short pressure (<1 sec.)** and **long pressure (>3 sec.)**. The allowed values for the services that can be activated are:

- addresses 001-200: call to another user
- addresses 201-210: call to switchboard;
- addresses 211-220: actuator activation
- addresses 231-253: auto-on (without having been called) to the external unit.
- address 255: erasing of previously entered value.



Programming the address associated with short pressure of button 2 (code 018).

To program the address associated with short pressure on button 2 (by default empty), it is necessary:

- enter code 018;
- press button  to confirm;
- enter the new address; enter 255 to erase a value previously entered;
- press button  to confirm;
- continue with the next programming or exit programming.

Programming the address associated with long pressure of button 2 (code 020).

To program the address associated with long pressure on button 2 (by default empty), it is necessary:

- enter code 020;
- press button  to confirm;
- enter the new address; enter 255 to erase a value previously entered;
- press button  to confirm;

- continue with the next programming or exit programming.



Programming room numbers related to the addresses activated by pressing button 2 (codes 019 and 021).

If the short or long pressure, or both, are assigned the same address with which the videointercom is called from outside, the service that is activated is the intercom call within the same flat. In order to correctly address this call, the room number associated to the short/long pressure of button 2 must be programmed with the room number corresponding to the intercom/video-intercom to be called. Allowed values are:

- address 000-007: room numbers;
- address 255: delete previously entered value.



Programming the room number related to the address associated with short pressure of button 2 (code 019).

To program the room number related to the address associated with short pressure on button 2 (by default empty), it is necessary:

- enter code 019;
- press button  to confirm;
- enter the new address; enter 255 to erase a value previously entered;
- press button  to confirm;
- continue with the next programming or exit programming.

Programming the room number related to the address associated with long pressure of button 2 (code 021).

To program the room number related to the address associated with long pressure on button 2 (by default empty), it is necessary:



- enter code 021;
- press button  to confirm;
- enter the new address; enter 255 to erase a value previously entered;
- press button  to confirm;
- continue with the next programming or exit programming.

Programming the address of the service activated by closing contact A1/GN (code 022).

When the input terminals A1 and GN of the videointercom are closed by means of a button, the floor call is forwarded (the videointercom rings with the melody programmed for this type of call, without enabling the conversation). It is possible to associate an address to the input if, in addition to receiving the floor call tone, one of the services below is to be activated:

- same address as that set on SW1: floor call forwarded to all apartment stations having the same user address of the videointercom where A1 and GN are closed together;
- addresses 001-200: floor call sent to another user;
- address 255: delete previously entered value.

To program the address associated with closing contacts A1/GN (by default empty), it is necessary to:



- enter code 022;
- press button  to confirm;
- enter the new address; enter 255 to erase a value previously entered;
- press button  to confirm;
- continue with the next programming or exit programming.

Programming ringtones (codes 024 to 032).

The following parameters can be programmed in relation to the ringtones. First input the code (024-032) and then the value to be set:



- code 024: code identifying the common volume level associated with all the ringtones (factory value 3, allowed values from 1=minimum to 5=maximum);
- codes 025, 026, 027 and 028: the four codes identifying the ringtone set for calls from the external door station, from intercom within the same flat, from another flat and from the floor respectively (see table 1 for the factory settings;)
- codes 029, 030, 031 and 032: the four codes identify the number of rings associated to the ringtone set for calls from external door station, intercom inside the same flat, from another flat and from floor respectively (for factory settings see table 1, allowed values from 1 to 5).

To perform the desired programming it is necessary:

- enter one of the codes from 024 to 032;
- press button  to confirm;
- enter the new value to be assigned;
- press button  to confirm;
- continue with the next programming or exit programming.

Programming video always ON even in slave monitor (code 033)





It is possible to configure the SLAVE videointercom so that its display will switch on when the call is received (by default it is switched off). It is necessary:

- enter code 033;
- press button  to confirm;
- enter the value 222 to enable switching on or the value 212 to disable it;
- press button  to confirm;
- continue with the next programming or exit programming.

 **Attention.** To provide correct system dimensioning, contact the Farfisa technical service before enabling the option.







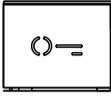

Return to factory defaults

To return to the factory settings, it is necessary to:

- **enter programming mode** following the instructions described in the paragraph "Entering programming mode",
- **press the following buttons in this sequence:** , **2**, **1** and ;
- the  icon LED stops flashing, the  icon LED lights up for one second and then the  icon LED returns to flashing slowly;
- exit programming. If new programming is required, re-enter and perform the necessary steps.

 **Attention:** returning to the factory defaults has no effect on the user address, which is set manually via the dip-switches of SW1.

Fonction des boutons et signification des signalisations.

	Au repos:	Pendant l'appel et la conversation:
Bouton 	Pression courte (<1 s) Il actionne la gâche électrique de la dernière plaque de rue de laquelle l'appel a été reçu. Pression longue (>3 s) S'il est programmé sur la dernière plaque de rue de laquelle l'appel a été reçu, il active EC/EM si présent.	Pression courte (<1 s) Il actionne la gâche électrique de la plaque de rue avec laquelle vous parlez. Pression longue (>3 s) S'il est programmé sur la plaque de rue de laquelle l'appel a été reçu, il active EC/EM s'il est présent.
Bouton 	Pression courte (<1 s) La fonction dépend de l'adresse enregistrée dans le bouton, en détail : - l'adresse d'un autre appartement ou du standard de conciergerie , après avoir décroché le combiné, l'utilisateur mémorisé est appelé; - l'adresse d'une autre pièce dans le même appartement , après avoir décroché le combiné, la pièce mémorisée est appelée; - adresse d'un actionneur , l'actionneur est activé/désactivé; - adresse d'une plaque de rue , se connecter à la plaque de rue sans avoir préalablement reçu l'appel. Lorsque le combiné est raccroché, en appuyant plusieurs fois, on provoque la commutation (si elle est présente et programmée sur la plaque de rue) vers la caméra auxiliaire et les modulateurs ; lorsque le combiné est décroché, la conversation est activée. Pression longue (>3 s) Mêmes fonctions que celles décrites pour la pression courte.	Pression courte (<1 s) La seule fonction qui peut être exécutée est l'activation/désactivation de l'actionneur si une adresse d'actionneur est enregistrée dans l'emplacement de mémoire pour la pression courte du bouton Pression longue (>3 s) Mêmes fonctions que celles décrites pour la pression courte.
Bouton 	Pression courte (<1 s) La fonction dépend de l'adresse enregistrée dans le bouton, en détail : l'adresse d'un autre appartement ou du standard de conciergerie , après avoir décroché le combiné, l'utilisateur mémorisé est appelé; - l'adresse d'une autre pièce dans le même appartement , après avoir décroché le combiné, la pièce mémorisée est appelée; - adresse d'un actionneur , l'actionneur est activé/désactivé; - adresse d'une plaque de rue , se connecter à la plaque de rue sans avoir préalablement reçu l'appel. Lorsque le combiné est raccroché, en appuyant plusieurs fois, on provoque la commutation (si elle est présente et programmée sur la plaque de rue) vers la caméra auxiliaire et les modulateurs ; lorsque le combiné est décroché, la conversation est activée. Pression longue (>3 s) Mêmes fonctions que celles décrites pour la pression courte.	Pression courte (<1 s) La seule fonction qui peut être exécutée est l'activation/désactivation de l'actionneur si une adresse d'actionneur est enregistrée dans l'emplacement de mémoire pour la pression courte du bouton. Pression longue (>3 s) Mêmes fonctions que celles décrites pour la pression courte.
Bouton 	Pression séquentiel courte (<1 s) Lors de la première pression sur le bouton, la dernière plaque de rue de laquelle l'appel a été reçu s'allume. Cette touche permet de mémoriser l'adresse de quatre autres plaques de rue qui, après la première pression sur la touche, seront affichées en séquence lors des quatre pressions suivantes. A la fin de la séquence d'affichage des quatre plaques de rue, si vous appuyez à nouveau sur le bouton  , les quatre plaques de rue seront affichées depuis le début. Remarque : si une ou plusieurs des quatre adresses de la séquence sont vides (adresse 255), elles seront exclues de la séquence. Pression longue (>3 s) Active/désactive la mise en sourdine de toutes les sonneries. Lorsque les sonneries sont mises en sourdine, la LED de l'icône  clignote lentement.	Pression courte (<1 s) Si la plaque de rue appelé ou avec lequel une conversation est en cours est correctement programmé, une courte pression séquentielle sur le bouton commence à afficher la caméra auxiliaire (si elle est présente et si est activé: HERO/SOLVO) et ensuite les caméras connectées aux modulateurs VM2521 dont les adresses peuvent être programmées dans la plaque de rue (ALBA/HERO/SOLVO). Pression longue (>3 s) Active/désactive la mise en sourdine de toutes les sonneries. Lorsque les sonneries sont mises en sourdine, la LED de l'icône  clignote comme indiqué ci-dessous.
 	Clignote lentement Toutes les sonneries sont exclues. Allumé en permanence Indication de porte ouverte.	Clignote rapidement pendant un appel et lentement pendant une conversation lorsque toutes les sonneries sont désactivées. Allumé en permanence Indication de porte ouverte.



Note. Les bornes des dispositifs ci-dessous envoient le signal d'ouverture de la porte:
 - plaques de rue: PB/GN de C.2124AB et PB/PB de TD2000... à programmer;
 - actionneur: **porte IN/GN du 2281Q avec réglage d'usine.**

ROGRAMMATIONS

Programmations d'usine

Les valeurs des réglages d'usine sont indiquées ci-dessous. Si vous devez les modifier, suivez les instructions des paragraphes suivants

- Adresse utilisateur=**100 par dip-switch**
- Numéro de pièce=**000**
- Adresses supplémentaires (1-4)=**vides**
- Numéro de pièce pour les adresses supplémentaires (1-4)=**vide**
- Adresses associées à la pression séquentiel courte du Bouton  (1-4)=**vide**
- Adresse associée à la pression courte du Bouton 1=**211**
- Adresse associée à la pression longue du Bouton 1=**vide**
- Adresse associée à la pression courte du Bouton 2=**vide**
- Adresse associée à la pression longue du Bouton 2=**vide**
- Adresse associée à l'entrée A1-GN=**vide**
- Niveau de volume de toutes les sonneries=**3**
- Muting de toutes les sonneries=**désactivé**
- Tonalité d'appel et nombre de sonneries=**tableau 1.**
- Vidéo toujours ON sur le slave=**désactivé**

Tableau 1.

Programmation d'usine des sonneries

Appels	Nombre de retentissements	Type de sonnerie
depuis le plaque de rue	1	Din-Don
intercommunicant	4	Dring 1
d'un autre utilisateur	4	Dring 2
de palier	1	Dring 3

Programmation de l'adresse de l'utilisateur

L'adresse de l'utilisateur (réglage d'usine 100, valeurs admissibles 001 à 200) est réglée par les dip-switches SW1. Tous les autres paramètres doivent être enregistrés dans le combiné, en suivant l'une des procédures suivantes.

Programmation via Bluetooth

Il est recommandé de programmer l'appareil via Bluetooth en téléchargeant l'application "DUO System" (disponible pour iOS et Android) sur votre smartphone ou votre tablette. Cela nécessite:

- connecter un programmeur Bluetooth de type PGR2991BT ou XE2921 au système
- lancez l'application DUO System, allez dans la section Bus DUO, appuyez sur le bouton "+" et entrez l'adresse de l'utilisateur telle que définie sur les dip-switches;
- programmer et le déconnecter.

Attention: s'il n'est pas possible d'utiliser un programmeur Bluetooth, il existe une procédure de programmation "d'urgence" décrite dans les paragraphes suivants.

Entrer en modalité programmation

La programmation n'est possible que lorsque le vidéophone est au repos. Pour entrer en mode de programmation, vous devez :

- appuyez simultanément sur les touches **1** et **2** pendant 4 secondes, le combiné étant

connecté;

- après 4 secondes, le vidéophone émet une tonalité. Tout en continuant à maintenir les touches **1** et **2** enfoncées, relâchez le combiné. Le symbole  commence à clignoter. Relâchez les boutons **1** et **2**. Vous pouvez maintenant raccrocher le combiné si vous le souhaitez.

Sortir de la modalité programmation

Pour sortir de la programmation, il faut:

- raccrochez le combiné si vous ne l'avez pas fait auparavant. Décrochez et raccrochez à nouveau. Le symbole  s'éteint.

Note. Si aucune opération n'est effectuée pendant plus de 60 secondes, le vidéophone sort de la phase de programmation de manière autonome.

Saisie des codes et des valeurs

Pour saisir les codes et les valeurs, utiliser les Boutons **1**, **2** et : dont voici la signification:

: La pression de ce bouton permet de **confirmer la saisie d'un code** ou bien de **passer à une phase de programmation suivante.**

2: La pression de ce bouton permet d'**augmenter la valeur du chiffre à saisir.** Appuyer sur le bouton le nombre de fois du chiffre à saisir (chiffre 1=1 pression; chiffre 9=9 pressions; chiffre 0=10 pressions).

1: L'appui sur ce bouton permet de **confirmer la saisie du chiffre et de passer à la saisie du chiffre suivant.** Appuyez sur le bouton pour passer des centaines aux dizaines, des dizaines aux unités, et pour confirmer la saisie des unités.

La pression des touches est suivie d'un son.

Notes sur la saisie de codes et de valeurs

- Les codes et les valeurs à saisir doivent toujours être composés de 3 chiffres (centaine, dizaine et unité); les codes et les valeurs, qui ne sont composées que de dizaines et d'unités devront être complétés par des zéros. Par exemple, le nombre 96 devient 096 et le nombre 5 devient 005.

- Il faut saisir les chiffres l'un un après l'autre, en appuyant "n" fois sur le bouton "**2**", où "n" correspond à la valeur du chiffre à saisir, puis en appuyant sur la touche "**1**" pour passer au chiffre suivant (une tonalité indique le passage au chiffre suivant). Exemple, pour saisir le numéro 096, il faudra:

- **appuyer 10 fois** sur le bouton "**2**" afin de saisir le chiffre 0 et appuyez sur le bouton "**1**";
- **appuyer 9 fois** sur le bouton "**2**" afin de saisir le chiffre 9 et appuyez sur le bouton "**1**";
- **appuyer 6 fois** sur le bouton "**2**" afin de saisir le chiffre 6 et appuyez sur le bouton "**1**".

Tableau 2

Codes de programmation

- 001 Première adresse supplémentaire.
- 002 Seconde adresse supplémentaire.
- 003 Troisième adresse supplémentaire.
- 004 Quatrième adresse supplémentaire.

005 Numéro de chambre.

006 Numéro de chambre de la première adresse supplémentaire.

007 Numéro de chambre de la deuxième adresse supplémentaire.

008 Numéro de chambre de la troisième adresse supplémentaire.

009 Numéro de chambre de la quatrième adresse supplémentaire.

010 Première adresse du bouton .

011 Deuxième adresse du bouton .

012 Deuxième adresse du bouton .

013 Deuxième adresse du bouton .

014 Adresse associée à la pression courte du bouton 1.

015 Numéro de chambre associée à la pression courte du bouton 1.

016 Adresse associée à la pression longue du bouton 1.

017 Numéro de chambre associée à la pression longue du bouton 1.

018 Adresse associée à la pression courte du bouton 2.

019 Numéro de chambre associée à la pression courte du bouton 2.

020 Adresse associée à la pression longue du bouton 2.

021 Numéro de chambre associée à la pression longue du bouton 2.

022 Adresse associée à l'entrée A1/GN.

024 Niveau de volume de toutes les sonneries.

025 Sonnerie associée à l'appel depuis le plaque de rue.

026 Sonnerie associée à l'appel intercommunicant.

027 Sonnerie associée à l'appel d'un autre utilisateur.

028 Sonnerie associée à l'appel de palier (entrée A1/GN).

029 Nombre de sonneries de la sonnerie associée à l'appel depuis le plaque de rue.

030 Nombre de sonneries de la sonnerie associée à l'appel intercommunicant.



031 Nombre de sonneries de la sonnerie associée à l'appel d'un autre utilisateur.



032 Nombre de sonneries de la sonnerie associée à l'appel de palier (entrée A1/GN).

033 Vidéo toujours ON, sur le slave.

Procédure de programmation

La programmation nécessite :

- **entrez dans le mode de programmation** en suivant les instructions décrites dans le paragraphe "Entrer en modalité programmation";
- **identifier le code de programmation à exécuter** (voir tableau 2);
- **saisissez les trois chiffres du code de programmation que vous souhaitez exécuter** en suivant les instructions du paragraphe "saisie des codes et des valeurs";
- **appuyez sur  pour confirmer:** un signal sonore sera entendu, le symbole  commencera à clignoter très rapidement, indiquant à l'opérateur que l'appareil attend la valeur;
- **saisissez la nouvelle valeur**, en suivant les instructions du paragraphe "Saisie des codes et des valeurs";



- **appuyez sur**  **pour confirmer**: un signal sonore sera entendu, le symbole  s'allumera pendant un moment et le symbole  cessera de clignoter très rapidement et recommencera à clignoter comme avant la saisie du code, indiquant à l'opérateur que le dispositif attend un nouveau code de programmation;
- **continuer** à introduire le code d'un autre mode de programmation ou sortir en suivant les instructions données dans le paragraphe "Sortir de la modalité programmation".

Programmation d'adresses supplémentaires (codes 001-004).

Dans les systèmes DUO, le vidéophone peut également répondre aux appels adressés à d'autres utilisateurs, ce qui permet de mémoriser 4 adresses d'appel supplémentaires. La procédure de mémorisation est indiquée ci-dessous pour la première des quatre adresses (code 001). Les codes 002, 003 et 004 permettent de saisir respectivement les deuxième, troisième et quatrième adresses supplémentaires.



Première adresse supplémentaire (code 001).

Pour programmer la première adresse d'appel supplémentaire (par défaut vide; adresses autorisées entre 001 et 200), il est nécessaire:

- entrez le code 001;
- appuyez sur le bouton  pour confirmer;
- entrez la nouvelle adresse ; entrez 255 si vous voulez restaurer la cellule de mémoire vide;
- appuyez sur le bouton  pour confirmer;
- continuer avec la programmation suivante ou quitter la programmation.

Numéro de chambre (code 005).

Ils'agit de l'adresse de chambre de l'appareil et sert à l'identifier dans l'appartement (réglage d'usine 000 - MASTER, adresses autorisées entre 000 et 004).



- Entrez le code 005;
- appuyez sur le bouton  pour confirmer;
- saisissez le nouveau numéro de chambre;
- appuyez sur le bouton  pour confirmer;
- continuer avec la programmation suivante ou quitter la programmation.

Programmation des numéros de chambre pour les adresses supplémentaires (codes 006-009).

En ce qui concerne les 4 adresses supplémentaires, le vidéophone peut agir en tant que MASTER ou en tant que dispositif secondaire (pièce 001-004) pour répondre correctement aux appels. La procédure de mémorisation est indiquée ci-dessous pour le numéro de chambre lié à la première des quatre adresses supplémentaires (code 006). En utilisant les codes 007, 008 et 009, il est possible de saisir les numéros de chambre pour les deuxième, troisième et quatrième adresses supplémentaires respectivement.

Numéro de chambre pour la première adresse supplémentaire (code 006).

Afin de programmer le numéro de chambre pour la première adresse d'appel supplémentaire (par défaut vide; adresses autorisées entre 000 et 004), il est nécessaire:

- entrez le code 006;
- appuyez sur le bouton  pour confirmer;
- entrez le nouveau numéro de chambre; entrez 255 si vous voulez restaurer la cellule mémoire vide;
- appuyez sur le bouton  pour confirmer;
- continuer avec la programmation suivante ou quitter la programmation.

Programmation des adresses associées à l'appui séquentiel sur le bouton (codes 010, 011, 012 et 013)

Si l'on appuie sur le bouton  du vidéophone alors que le système est au repos, active l'allumage automatique de la dernière plaque de rue depuis laquelle l'appel a été reçu. Il est possible d'appuyer quatre fois de plus sur le bouton pour afficher séquentiellement jusqu'à quatre plaques de rue supplémentaires dont les adresses ont été préalablement mémorisées comme décrit ci-dessous. Par défaut, les quatre adresses sont vides.



Les valeurs autorisées sont

- adresses 231-253: adresses des plaques de rue sur lesquelles on veut effectuer l'allumage automatique (affichage sans avoir été appelé);
- adresse 255: effacement de la valeur précédemment saisie.

La procédure est décrite ci-dessous pour la première des quatre adresses à mémoriser (code 010). En utilisant les codes 011, 012 et 013, il est possible d'entrer les adresses des deuxième, troisième et quatrième plaques de rue respectivement sur lesquelles il faut effectuer l'allumage automatique

Programmation de la première adresse associée à l'appui séquentiel sur le bouton (code 010).

Pour programmer la première adresse associée à l'appui séquentiel sur le bouton  (par défaut vide), il est nécessaire de:

- entrez le code 010;
- appuyez sur le bouton  pour confirmer;
- entrez la nouvelle adresse; entrez 255 si vous voulez restaurer la cellule de mémoire vide;
- appuyez sur le bouton  pour confirmer;
- continuer avec la programmation suivante ou quitter la programmation.

Programmation des adresses activée en appuyant sur le bouton 1 (codes 014-016).

Le bouton 1 de le vidéophone offre la possibilité d'activer deux services différents (chacun identifié par son adresse) en fonction du temps pendant lequel le bouton est enfoncé. **En particulier, il existe une distinction entre la pression courte (<1 sec.) et la pression longue (> 3 sec.).**



Les valeurs autorisées pour les services qui peuvent être activés sont les suivantes:

- adresses 001-200: appel à un autre utilisateur;
- adresses 201-210: appel au standard de conciergerie;
- adresses 211-220: activation de l'actionneur;
- adresses 231-253: allumage automatique de la plaque de rue (sans être appelé);
- adresse 255: effacement de la valeur précédemment saisie.

Programmation de l'adresse associée à la pression courte du bouton 1 (code 014).



Pour programmer l'adresse associée à la pres-

sion courte du bouton 1 (réglage d'usine 211), il est nécessaire de:

- entrez le code 014;
- appuyez sur le bouton  pour confirmer;
- entrez la nouvelle adresse; entrez 255 si vous voulez restaurer la cellule de mémoire vide;
- appuyez sur le bouton  pour confirmer;
- continuer avec la programmation suivante ou quitter la programmation.

Programmation de l'adresse associée à la pression longue du bouton 1 (code 016).

Pour programmer l'adresse associée à l'appui long sur le bouton 1 (vide par défaut), il est nécessaire:

- entrez le code 016;
- appuyez sur le bouton  pour confirmer;
- entrez la nouvelle adresse; entrez 255 si vous voulez restaurer la cellule de mémoire vide;
- appuyez sur le bouton  pour confirmer;
- continuer avec la programmation suivante ou quitter la programmation.



Programmation des numéros de chambre relatifs aux adresses activées en appuyant sur la bouton 1 (codes 015-017).

Si l'on attribue à la pression courte ou longue, ou aux deux, la même adresse que celle utilisée pour appeler le vidéophone de l'extérieur, le service qui est activé est l'appel interphone à l'intérieur du même appartement. Afin de répondre correctement à cet appel, il est nécessaire de programmer le numéro de chambre associé à la pression courte/longue du bouton 1 avec le numéro de chambre correspondant au combiné/vidéophone à appeler. Les valeurs autorisées sont:

- adresses 000-007: numéros de chambre;
- adresse 255: effacement de la valeur précédemment saisie.



Programmation du numéro de chambre relatif à l'adresse associée à la pression courte du bouton 1 (code 015).

Pour programmer le numéro de chambre relatif à l'adresse associée à l'appui court sur le bouton 1 (vide en usine) il est nécessaire:

- entrez le code 015;
- appuyez sur le bouton  pour confirmer;
- entrez la nouvelle adresse; entrez 255 si vous voulez restaurer la cellule de mémoire vide;
- appuyez sur le bouton  pour confirmer;
- continuer avec la programmation suivante ou quitter la programmation. si vous voulez

Programmation du numéro de chambre relatif à l'adresse associée à la pression longue du bouton 1 (code 017).

Pour programmer le numéro de chambre relatif à l'adresse associée à la pression longue du bouton 1 (vide par défaut), il est nécessaire:

- entrez le code 017;
- appuyez sur le bouton  pour confirmer;
- entrez la nouvelle adresse; entrez 255 si vous voulez restaurer la cellule de mémoire vide;
- appuyez sur le bouton  pour confirmer;
- continuer avec la programmation suivante ou quitter la programmation.

Programmation des adresses activée en appuyant sur le bouton 2 (codes 018-020).

Le bouton 2 de le vidéophone offre la possibilité d'activer deux services différents (chacun identifié par son adresse) en fonction du temps pendant lequel le bouton est enfoncé.



En particulier, il existe une distinction entre la pression courte (<1 sec.) et la pression longue (> 3 sec.).

Les valeurs autorisées pour les services qui peuvent être activés sont les suivantes:

- adresses 001-200: appel à un autre utilisateur;
- adresses 201-210: appel au standard de conciergerie;
- adresses 211-220: activation de l'actionneur;
- adresses 231-253: allumage automatique de la plaque de rue (sans être appelé);
- adresse 255: effacement de la valeur précédemment saisie.



Programmation de l'adresse associée à la pression courte du bouton 2 (code 018).

Pour programmer l'adresse associée à la pression courte du bouton 2 (vide par défaut), il est nécessaire de:

- entrez le code 018;
- appuyez sur le bouton  pour confirmer;
- entrez la nouvelle adresse; entrez 255 si vous voulez restaurer la cellule de mémoire vide;
- appuyez sur le bouton  pour confirmer;
- continuer avec la programmation suivante ou quitter la programmation.

Programmation de l'adresse associée à la pression longue du bouton 2 (code 020).

Pour programmer l'adresse associée à l'appui long sur le bouton 1 (vide par défaut), il est nécessaire:

- entrez le code 020;
- appuyez sur le bouton  pour confirmer;
- entrez la nouvelle adresse; entrez 255 si vous voulez restaurer la cellule de mémoire vide;
- appuyez sur le bouton  pour confirmer;
- continuer avec la programmation suivante ou quitter la programmation.



Programmation des numéros de chambre relatifs aux adresses activées en appuyant sur la bouton 2 (codes 019-021).

Si l'on attribue à la pression courte ou longue, ou aux deux, la même adresse que celle utilisée pour appeler le vidéophone de l'extérieur, le service qui est activé est l'appel interphone à l'intérieur du même appartement. Afin de répondre correctement à cet appel, il est nécessaire de programmer le numéro de chambre associé à la pression courte/longue du bouton 2 avec le numéro de pièce correspondant au combiné/vidéophone à appeler. Les valeurs autorisées sont:

- adresses 000-007: numéros de chambre;
- adresse 255: effacement de la valeur précédemment saisie.



Programmation du numéro de chambre relatif à l'adresse associée à la pression courte du bouton 2 (code 019).

Pour programmer le numéro de chambre relatif à l'adresse associée à l'appui court sur le bouton 2 (vide en usine) il est nécessaire :

- entrez le code 019;
- appuyez sur le bouton  pour confirmer;
- entrez la nouvelle adresse; entrez 255 si vous voulez restaurer la cellule de mémoire vide;
- appuyez sur le bouton  pour confirmer;
- continuer avec la programmation suivante ou quitter la programmation. si vous voulez

Programmation du numéro de chambre relatif à l'adresse associée à la pression longue du bouton 2 (code 021).

Pour programmer le numéro de chambre relatif à l'adresse associée à la pression longue du bouton 2 (vide par défaut), il est nécessaire:



- entrez le code 021;
- appuyez sur le bouton  pour confirmer;
- entrez la nouvelle adresse; entrez 255 si vous voulez restaurer la cellule de mémoire vide;
- appuyez sur le bouton  pour confirmer;
- continuer avec la programmation suivante ou quitter la programmation.

Programmation de l'adresse associée à l'entrée A1/GN (code 022).

Lorsque les bornes d'entrée A1 et GN de le vidéophone sont fermées au moyen d'un bouton, l'appel de palier est activé (le vidéophone sonne avec la mélodie programmée pour ce type d'appel, sans permettre la conversation). Il est possible d'associer une adresse à l'entrée si, en plus de la réception de la tonalité d'appel de palier, l'un des services indiqués ci-dessous est également activé :

- même adresse que celle réglée sur SW1: relais d'appel de palier vers tous les postes d'appartement ayant la même adresse utilisateur que le combiné où A1 et GN sont verrouillés ensemble;
- adresses 001-200: appel de palier envoyé à un autre utilisateur;
- adresse 255: effacement de la valeur précédemment saisie.



Pour programmer l'adresse associée à la fermeture du contact A1/GN (vide en usine) il est nécessaire de:

- entrez le code 022;
- appuyez sur le bouton  pour confirmer;
- entrez la nouvelle adresse; entrez 255 si vous voulez restaurer la cellule de mémoire vide;
- appuyez sur le bouton  pour confirmer;
- continuer avec la programmation suivante ou quitter la programmation, si vous voulez

Programmation des sonneries (codes 024 à 032).



Les paramètres suivants peuvent être programmés en relation avec les sonneries. Composez d'abord le code (024-032), puis la valeur à régler:

- code 024: code identifiant le niveau de volume commun associé à toutes les sonneries (valeur d'usine 3, valeurs admissibles de 1=minimum à 5=maximum) ;
- codes 025, 026, 027 et 028: les quatre codes identifient la sonnerie définie pour les appels depuis le plaque de rue, de intercommunication dans le même appartement, d'un autre appartement et de palier respectivement (voir le tableau 1 pour les valeurs par défaut). Les valeurs autorisées vont de 1 à 4) ;
- codes 029, 030, 031 et 032: les quatre codes identifient le nombre de sonneries associées à la sonnerie programmée pour les appels provenant respectivement de le plaque de rue, de intercommunication à l'intérieur du même appartement, d'un autre appartement et de palier (voir le tableau 1 pour les réglages d'usine, valeurs autorisées de 1 à 5). Pour réaliser la programmation souhaitée, il est nécessaire:
- entrez l'un des codes 024 à 032;

- appuyez sur le bouton  pour confirmer;
- entrez la nouvelle valeur à attribuer;
- appuyez sur le bouton  pour confirmer;
- continuer avec la programmation suivante ou quitter la programmation si vous voulez

Programmation vidéo activée sur le moniteur slave (code 033).





Il est possible de configurer le vidéophone SLAVE pour qu'il s'allume à la réception de l'appel (d'usine, il est éteint). Pour configurer l'option, il est nécessaire:

- entrez le code 033;
- appuyez sur le bouton  pour confirmer;
- entrez la valeur 222 pour activer l'allumage ou la valeur 212 pour le désactiver;
- appuyez sur le bouton  pour confirmer;
- continuer avec la programmation suivante ou quitter la programmation si vous voulez

 **Note.** Pour garantir le dimensionnement correct du système, contactez le bureau technique de Farfisa avant d'activer l'option.







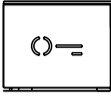

Retour aux paramètres d'usine.

Pour revenir aux paramètres d'usine, il est nécessaire :

- **entrez dans le mode de programmation** en suivant les instructions décrites dans le paragraphe "Entrer en modalité programmation",
- **appuyez sur les touches dans cet ordre:** , **2, 1 et** ;
- la LED de l'icône  cesse de clignoter, la LED de l'icône  s'allume pendant une seconde, puis la LED de l'icône  recommence à clignoter lentement;
- il est suggéré de quitter la programmation. Si une nouvelle programmation est nécessaire, entrez à nouveau et effectuez les étapes nécessaires.

 **Note.** Le retour aux réglages d'usine n'a aucun effet sur l'adresse de l'utilisateur, qui est réglée manuellement via les dip-switches de SW1.

Función de los botones y significado del LED de señalización.

	En espera	Durante la llamada y la conversación:
Botón 	Presión corta (<1 s) Activa la apertura de la cerradura de la última placa de calle desde la que se ha recibido la llamada. Presión prolongada (>3 s) Si está programado en la última placa de calle desde la que se ha recibido la llamada, activa el EC/EM si está presente.	Presión corta (<1 s) Activa la apertura de la cerradura de la placa de calle con la que está conectada. Presión prolongada (>3 s) Si está programado en la placa de calle desde la que se ha recibido la llamada, activa el EC/EM si está presente.
Botón 	Presión corta (<1 s) La función depende de la dirección almacenada en el botón, en detalle: - dirección de otro piso o de la centralita , después de levantar el microteléfono, se llama la dirección almacenada del usuario; - dirección de otra estancia en el mismo piso , después de levantar el microteléfono, se llama al número de estancia almacenado; - dirección de un actuador , se activa/desactiva el actuador; - dirección de una placa de calle que se conecta a la placa de calle sin haber recibido previamente la llamada. Cuando el microteléfono está colgado, sucesivas pulsaciones, provoca la conmutación (si está presente y programada en la placa de calle) a la cámara auxiliar y a los moduladores , cuando el microteléfono está descolgado, se entra en conversación. Presión prolongada (>3 s) Mismas funciones descritas para la presión corta.	Presión corta (<1 s) La única función que puede ejecutarse es la activación/desactivación del actuador si la dirección de un actuador está almacenada en la posición de memoria relacionada con la pulsación corta del botón. Presión prolongada (>3 s) Mismas funciones descritas para la presión corta.
Botón 	Presión corta (<1 s) La función depende de la dirección almacenada en el botón, en detalle: - dirección de otro piso o de la centralita , después de levantar el microteléfono, se llama la dirección almacenada del usuario; - dirección de otra estancia en el mismo piso , después de levantar el microteléfono, se llama al número de estancia almacenado; - dirección de un actuador , se activa/desactiva el actuador; - dirección de una placa de calle que se conecta a la placa de calle sin haber recibido previamente la llamada. Cuando el microteléfono está colgado, sucesivas pulsaciones, provoca la conmutación (si está presente y programada en la placa de calle) a la cámara auxiliar y a los moduladores , cuando el microteléfono está descolgado, se entra en conversación. Presión prolongada (>3 s) Mismas funciones descritas para la presión corta..	Presión corta (<1 s) La única función que puede ejecutarse es la activación/desactivación del actuador si la dirección de un actuador está almacenada en la posición de memoria relacionada con la pulsación corta del botón. Presión prolongada (>3 s) Mismas funciones descritas para la presión corta.
Botón 	Presión secuencial corta (<1 s) La primera vez que se pulsa el botón, se ilumina la última placa de calle desde la que se ha recibido la llamada. En este botón se puede almacenar la dirección de otras cuatro placas de calle que, después la primera pulsación del botón, se mostrarán en secuencia en las cuatro siguientes pulsaciones. Al final de la secuencia de visualización de las cuatro placas de calle, si se vuelve a pulsar el botón  las cuatro placas de calle se visualizarán desde el principio. Nota: si una o más de las cuatro direcciones de la secuencia están vacías (dirección 255), serán excluidas de la secuencia. Presión prolongada (>3 s) Activa/desactiva la exclusión de todos los tonos de llamada . Cuando se excluyen los tonos de llamada, el LED del icono  parpadea lentamente.	Presión corta (<1 s) Si la placa de calle con la que se está llamando o conversando está debidamente programada, a la presión corta secuencial del botón se inicia la visualización de la cámara auxiliar (si está presente y se ha habilitado HERO/SOLVO) y, a continuación, de las cámaras conectadas a los moduladores VM2521 cuyas direcciones pueden estar programadas en la placa de calle (ALBA/HERO/SOLVO). Presión prolongada (>3 s) Activa/desactiva la exclusión de todos los tonos de llamada . Cuando los timbres están silenciados, el LED del icono  parpadea como se muestra a continuación.
 	Parpadea lentamente Se excluyen todos los tonos de llamada. Con paso firme Señalización de puerta abierta.	Parpadea rápidamente en llamada y lentamente en conversación cuando se excluyen todos los tonos de llamada. Con paso firme Señalización de puerta abierta.



Nota. Los terminales de los dispositivos a seguir envían la señal de puerta abierta
 - placas de calle: PB/GN de C.2124AB y PB/PB de TD2000. con programación idónea;
 - actuador: **puerta de entrada IN/GN del 2281Q con programación de fábrica.**

PROGRAMACIÓN

Programaciones de fábrica

Los siguientes son los valores de la configuración de fábrica por defecto, si necesita cambiarlos siga las instrucciones de los siguientes párrafos.

- Dirección de usuario=100 (mediante dip-switch)
- Número de estancia=000
- Direcciones secundarias del usuario (1-4)=vacío
- Números de estancia asociados con direcciones secundarias (1-4)=vacío
- Direcciones asociadas a la presión secuencial corta en el Botón  (1-4)=vacío
- Dirección asociada a la presión corta en el Botón 1=211
- Dirección asociada a la presión prolongada en el Botón 1=vacío
- Dirección asociada a la presión corta en el Botón 2=vacío
- Dirección asociada a la presión prolongada en el Botón 2=vacío
- Dirección asociada a la entrada A1/GN=vacío
- Nivel de volumen de todos los tonos de llamada=3
- Silenciamiento de todos los tonos de llamada=desactivado
- Tonos de llamada y número de timbres=tabla 1
- Vídeo siempre ON en el monitor Slave=desactivado

Tabla 1.
Programación de fábrica de las llamadas

Tipo de Llamadas	Número de timbres	sonería
desde placa de calle	1	Din-Don
intercomunicante	4	Dring 1
desde otro usuario	4	Dring 2
desde piso	1	Dring 3

Programación de la dirección del usuario.

La dirección de usuario (por defecto 100, valores permitidos de 001 a 200) se ajusta a través de los dip-switches SW1. Véase la tabla 3. Todos los demás parámetros deben almacenarse en el videoportero, siguiendo uno de los siguientes procedimientos.

Programación por Bluetooth.

Se recomienda programar el dispositivo vía Bluetooth descargando la app "DUO System" (disponible para iOS y Android) en tu smartphone o tablet. Para ello es necesario:

- conectar un programador Bluetooth PGR-2991BT o XE2921 al sistema;
- iniciar la aplicación DUO System, ve a la sección Bus DUO, pulsa el botón "+" e introduce la dirección del videoportero como está configurada en los dip-switches;
- programar y desconectar.

 **Si no se puede utilizar un programador Bluetooth, existe un procedimiento de programación "de emergencia" que se describe en los párrafos siguientes.**

Entrar en el modo de programación

La programación sólo es posible cuando el teléfono está en modo de espera. Para entrar

en el modo de programación:

- mantenga pulsados simultáneamente los botones **1 y 2** durante 4 segundos con el auricular conectado;
- después de los 4 seg. el videoportero emite un tono; mantenga pulsados los botones **1 y 2** y descuelgue el auricular. El símbolo  empieza a parpadear. Suelte los botones **1 y 2**. Ahora puede colgar el microteléfono, si lo desea.

Salir del modo de programación

Para salir de la programación, es necesario:

- cuelgue el auricular si no lo ha hecho previamente. Desenganche y cuelgue de nuevo;
- el símbolo  se apaga.

 **Atención:** Si no se realiza ninguna operación durante más de 60 segundos, el videoportero sale automáticamente del modo de programación.

Introducción de códigos y valores

Para introducir códigos y valores, utilice las teclas **1, 2** y ; su uso es el siguiente:

: Este botón se pulsa **para confirmar la introducción de un código o para pasar a otra fase de programación.**

2: Este botón se pulsa **para aumentar el valor de la cifra a introducir.** Pulse el botón un número de veces igual a la cifra a introducir (cifra 1=1 pulsación, cifra 9=9 pulsaciones, cifra 0=10 pulsaciones del botón).

1: Este botón se pulsa **para confirmar la entrada de dígitos y pasar a la siguiente entrada de dígitos.** Pulse el botón para pasar de centenas a decenas, de decenas a unidades y para confirmar la introducción de unidades.

La pulsación del botón se confirma con un tono.





Notas en la introducción de códigos y valores

- Los códigos y valores a introducir deben estar siempre formados por tres dígitos (centenas, decenas y unidades); los códigos y valores que se componen de decenas y unidades o de unidades solas deben completarse añadiendo ceros. Por ejemplo, el número 96 se convierte en 096 y el número 5 en 005.
- Los dígitos deben introducirse uno a uno pulsando "n" veces el botón "2", donde "n" "corresponde al valor del dígito a introducir, seguido de la pulsación del botón "1" para pasar al siguiente dígito (un tono indicará cuándo se pasa al siguiente dígito). Por ejemplo, para introducir el número 096 es necesario:
 - pulse la tecla "2" **10 veces** para introducir la cifra 0 y luego pulse la tecla "1";
 - pulse la tecla "2" **9 veces** para introducir la cifra 9 y luego pulse el botón "1";
 - pulse la tecla "2" **6 veces** para introducir la cifra 6 y luego pulse la tecla "1".

Cuadro 2 Códigos de programación

- 001 Primera dirección secundaria.
- 002 Segunda dirección secundaria.
- 003 Tercera dirección secundaria.
- 004 Cuarta dirección secundaria.
- 005 Número de estancia.

- 006 Número de estancia de la primera dirección secundaria.
- 007 Número de estancia de la segunda dirección secundaria.
- 008 Número de estancia de la tercera dirección secundaria.
- 009 Número de estancia de la cuarta dirección secundaria.

- 010 Primera dirección del botón .
- 011 Segunda dirección del botón .
- 012 Tercera dirección del botón .
- 013 Cuarta dirección del botón .
- 014 Dirección asociada a la presión corta en el botón 1.
- 015 Número de estancia relacionado con la dirección asociada a la presión corta en el botón 1.
- 016 Dirección asociada a la presión prolongada en el botón 1.
- 017 Número de estancia relacionado con la dirección asociada a la presión prolongada en el botón 1.
- 018 Dirección asociada a la presión corta en el botón 2.
- 019 Número de estancia relacionado con la dirección asociada a la presión corta en el botón 2.
- 020 Dirección asociada a la presión prolongada en el botón 2.
- 021 Número de estancia relacionado con la dirección asociada a la presión prolongada en el botón 2.

- 022 Dirección asociada a la entrada A1/GN.
- 024 Nivel de volumen de todos los tonos de llamada.
- 025 Tono de llamada asociado a la llamada externa.
- 026 Tono de llamada asociado a la llamada de intercomunicación.
- 027 Tono de llamada asociado a la llamada de otro usuario.
- 028 Tono de llamada asociado a la llamada del piso (entrada A1/GN).

- 029 Número de timbres del tono de llamada asociado a la llamada externa.
- 030 Número de timbres del tono de llamada asociado a la llamada de intercomunicación.
- 031 Número de timbres del tono de llamada asociado a la llamada de otro usuario.
- 032 Número de timbres del tono de llamada asociado a la llamada de piso (entrada A1/GN).





- 033 Vídeo siempre ON también en el monitor Slave.

Procedimiento de programación

Para llevar a cabo la programación, es necesario:

- **Entrar en el modo de programación** siguiendo las indicaciones del apartado "Entrar en el modo de programación";
- **identificar el código de programación que debe utilizar** (véase la tabla 2);
- **introducir los tres dígitos del código de programación que desea utilizar** siguiendo las instrucciones del apartado "introducción

de códigos y valores);



- **pulsar**  **para confirmar:** oirá un tono, el símbolo  comenzará a parpadear muy rápidamente, notificando al operador que el dispositivo está esperando el valor;
- **introducir el nuevo valor**, siguiendo las instrucciones del apartado "Introducción de códigos y valores";
- **pulsar**  **para confirmar:** oirá un tono, el símbolo  se iluminará durante un momento y el símbolo  dejará de parpadear rápidamente y volverá a parpadear como antes de introducir el código, notificando al operador que el dispositivo está a la espera de un nuevo código de programación;
- **continuar** introduciendo el código de otra programación o salir, siguiendo las instrucciones del apartado "Salir del modo de programación".

Programación de direcciones de usuario secundarias (códigos 001-004).

En el sistema DUO, el videoportero también puede responder a las llamadas dirigidas a otros usuarios, por lo que se pueden almacenar 4 direcciones de llamada secundarias. A continuación se muestra el procedimiento de almacenamiento para la primera de las cuatro direcciones (código 001). Con los códigos 002, 003 y 004 se pueden introducir la segunda, tercera y cuarta dirección secundaria respectivamente.



Primera dirección secundaria (código 001).

Para programar la primera dirección de llamada secundaria (por defecto vacía; se permiten direcciones entre 001 y 200) es necesario:

- introducir el código 001;
- pulsar  para confirmar;
- introducir la nueva dirección; introduzca 255 si desea restaurar la celda de memoria vacía;
- pulsar  para confirmar;
- continuar con la siguiente programación o salir de la programación.

Número de estancia (código 005).

Es la dirección de la estancia del aparato y sirve para identificarlo dentro del piso (ajuste de fábrica 000 - MASTER, direcciones permitidas entre 000 y 004).

- introducir el código 005;
- pulsar  para confirmar;
- introducir el nuevo número de estancia;
- pulsar  para confirmar;
- continuar con la siguiente programación o salir de la programación.



Programación de los números de estancia de las direcciones de usuario secundarias (códigos 006-009).

Con respecto a las 4 direcciones secundarias, el videoportero puede actuar como MASTER o como dispositivo secundario (estancia 001-004) para responder correctamente a las llamadas. A continuación se muestra el procedimiento de almacenamiento para el número de estancia relacionado con la primera de las cuatro direcciones secundarias (código 006). Utilizando los códigos 007, 008 y 009, es posible introducir los números de estancia para la segunda, tercera y cuarta dirección

secundaria respectivamente.

Número de estancia relativo a la primera dirección secundaria (código 006).

Para programar el número de estancia para la primera dirección secundaria (por defecto vacía; se permiten direcciones entre 000 y 004), es necesario:

- introducir el código 006;
- pulsar  para confirmar;
- introducir el nuevo número de estancia; introduzca 255 si desea restaurar la celda de memoria vacía;
- pulsar  para confirmar;
- continuar con la siguiente programación o salir de la programación.

Programación de direcciones asociadas a la pulsación secuencial del botón (códigos 010, 011, 012 y 013).



Si se pulsa con el sistema en reposo, el botón  de videoportero activa el autoencendido en la última placa de calle de la que se ha recibido la llamada. Es posible pulsar el botón cuatro veces más para visualizar secuencialmente hasta cuatro placas de calle adicionales cuyas direcciones han sido previamente almacenadas como se describe a continuación. Por defecto, las cuatro direcciones están vacías. Los valores permitidos son:

- direcciones 231-253: dirección de la placa de calle en la que se va a realizar el autoencendido (visualización sin haber sido llamada)
- dirección 255: borrado del valor introducido anteriormente.

El procedimiento se describe a continuación para la primera de las cuatro direcciones a memorizar (código 010). Utilizando los códigos 011, 012 y 013, es posible introducir la segunda, tercera y cuarta dirección de la placa de calle, respectivamente, sobre la que realizar el autoencendido.

Programación de la dirección asociada a la pulsación secuencial del botón (código 010).

Para programar la primera dirección asociada a la pulsación secuencial del botón  (por defecto vacía), es necesario:

- introducir el código 010;
- pulsar  para confirmar;
- introducir la nueva dirección; introduzca 255 si desea restaurar la celda de memoria vacía;
- pulsar  para confirmar;
- continuar con la siguiente programación o salir de la programación.

Dirección asociada a la presión en el botón 1 (códigos 012 y 014).



El botón 1 del videoportero ofrece la posibilidad de activar dos servicios diferentes (cada uno de ellos identificado por la dirección relativa) en función del tiempo durante el cual se presiona el botón. En particular, se distingue entre **una presión corta (<1 seg.)** y **una presión prolongada (> 3 seg.)**. Los valores permitidos para los servicios que se pueden activar son:

- direcciones 001-200: llamada a otro usuario
- direcciones 201-210: llamada a la centralita;
- direcciones 211-220: activación del actuador
- direcciones 231-253: autoencendido (sin haber sido llamada) en la placa de calle.
- dirección 255: borrado del valor introducido

anteriormente.



Programación de la dirección asociada a la presión corta en el botón 1 (código 012).

Para programar la dirección asociada a la presión corta en el botón 1 (ajuste de fábrica 211), es necesario:

- introducir el código 012;
- pulsar  para confirmar;
- introducir la nueva dirección; introduzca 255 si desea restaurar la celda de memoria vacía;
- pulsar  para confirmar;
- continuar con la siguiente programación o salir de la programación.

Programación de la dirección asociada a la presión prolongada en el botón 1 (código 014).

Para programar la dirección asociada a la presión prolongada en el botón 1 (por defecto vacío), es necesario:

- introducir el código 014;
- pulsar  para confirmar;
- introducir la nueva dirección; introduzca 255 si desea restaurar la celda de memoria vacía;
- pulsar  para confirmar;
- continuar con la siguiente programación o salir de la programación.



Programación de los números de estancia relacionados con las direcciones activadas al pulsar el botón 1 (códigos 015 y 017).

Si se asigna a la presión corta o prolongada, o a ambas, la misma dirección con la que se llama al videoportero desde la placa de calle, el servicio que se activa es la llamada de teléfono dentro del mismo piso. Para direccionar correctamente esta llamada, se debe programar el número de estancia asociado a la presión corta/prolongada del botón 1 con el número de estancia correspondiente al teléfono/videoportero al que se va a llamar. Los valores permitidos son:

- dirección 000-007: números de estancia;
- dirección 255: borrar el valor introducido anteriormente;

Programación del número de estancia relacionado con la dirección asociada a la presión corta en el botón 1 (código 015).

Para programar el número de estancia relacionado con la dirección asociada a la presión corta en el botón 1 (por defecto vacío), es necesario:

- introducir el código 015;
- pulsar  para confirmar;
- introducir el nuevo número de estancia; introduzca 255 si desea restaurar la celda de memoria vacía;
- pulsar  para confirmar;
- continuar con la siguiente programación o salir de la programación.

Programación del número de estancia relacionado con la dirección asociada a la presión prolongada en el botón 1 (código 017).

Para programar el número de estancia relacionado con la dirección asociada a la presión prolongada en el botón 1 (por defecto vacío), es necesario:

- introducir el código 017;
- pulsar  para confirmar;

- introducir el nuevo número de estancia; introduzca 255 si desea restaurar la celda de memoria vacía;
- pulsar  para confirmar;
- continuar con la siguiente programación o salir de la programación.



Dirección asociada a la presión en el botón 2 (códigos 018 y 020).

El botón 2 del videoportero ofrece la posibilidad de activar dos servicios diferentes (cada uno de ellos identificado por la dirección relativa) en función del tiempo durante el cual se presiona el botón. En particular, se distingue entre **una presión corta (<1 seg.) y una presión prolongada (> 3 seg.)**. Los valores permitidos para los servicios que se pueden activar son:

- direcciones 001-200: llamada a otro usuario
- direcciones 201-210: llamada a la centralita;
- direcciones 211-220: activación del actuador
- direcciones 231-253: autoencendido (sin haber sido llamada) en la placa de calle.
- dirección 255: borrado del valor introducido anteriormente.



Programación de la dirección asociada a la presión corta en el botón 2 (código 018).

Para programar la dirección asociada a la presión corta en el botón 2 (por defecto vacío), es necesario:

- introducir el código 018;
- pulsar  para confirmar;
- introducir la nueva dirección; introduzca 255 si desea restaurar la celda de memoria vacía;
- pulsar  para confirmar;
- continuar con la siguiente programación o salir de la programación.

Programación de la dirección asociada a la presión prolongada en el botón 2 (código 020).

Para programar la dirección asociada a la presión prolongada en el botón 2 (por defecto vacío), es necesario:

- introducir el código 020;
- pulsar  para confirmar;
- introducir la nueva dirección; introduzca 255 si desea restaurar la celda de memoria vacía;
- pulsar  para confirmar;
- continuar con la siguiente programación o salir de la programación.



Programación de los números de estancia relacionados con las direcciones activadas al pulsar el botón 2 (códigos 019 y 021).

Si se asigna a la presión corta o prolongada, o a ambas, la misma dirección con la que se llama al videoportero desde la placa de calle, el servicio que se activa es la llamada de teléfono dentro del mismo piso. Para direccionar correctamente esta llamada, se debe programar el número de estancia asociado a la presión corta/prolongada del botón 2 con el número de estancia correspondiente al teléfono/videoportero al que se va a llamar. Los valores permitidos son:

- dirección 000-007: números de estancia;
- dirección 255: borrar el valor introducido anteriormente;



Programación del número de estancia relacionado con la dirección asociada a la presión corta en el botón 2 (código 019).

Para programar el número de estancia relacionado con la dirección asociada a la presión corta en el botón 2 (por defecto vacío), es necesario:

- introducir el código 019;
- pulsar  para confirmar;
- introducir el nuevo número de estancia; introduzca 255 si desea restaurar la celda de memoria vacía;
- pulsar  para confirmar;
- continuar con la siguiente programación o salir de la programación.

Programación del número de estancia relacionado con la dirección asociada a la presión prolongada en el botón 2 (código 021).



Para programar el número de estancia relacionado con la dirección asociada a la presión prolongada en el botón 2 (por defecto vacío), es necesario:

- introducir el código 021;
- pulsar  para confirmar;
- introducir el nuevo número de estancia; introduzca 255 si desea restaurar la celda de memoria vacía;
- pulsar  para confirmar;
- continuar con la siguiente programación o salir de la programación.

Programación de la dirección asociada a la entrada A1/GN (código 022).

Cuando se cierran los terminales de entrada A1 y GN del videoportero, se activa la llamada del piso (el videoportero suena con la melodía programada para este tipo de llamada, sin habilitar la conversación). Es posible asociar una dirección a la entrada si, además de recibir el tono de llamada del piso, se quiere activar uno de los servicios indicados a continuación:

- misma dirección que la configurada en SW1: llamada del piso retransmitida a todos los puestos de apartamento que tengan la misma dirección de usuario del teléfono en el que A1 y GN estén cerrados juntos;
- direcciones 001-200: llamada de piso enviada a otro usuario;
- dirección 255: borrar el valor introducido anteriormente. Para programar (por defecto vacío), es necesario:

- introducir el código 022;
- pulsar  para confirmar;
- introducir la nueva dirección; introduzca 255 si desea restaurar la celda de memoria vacía;
- pulsar  para confirmar;
- continuar con la siguiente programación o salir de la programación.

Programación de tonos de llamada (códigos 024 a 032)



Se pueden programar los siguientes parámetros en relación con los tonos de llamada. Primero marque el código (024-032) y luego el valor a ajustar:

- código 024 código que identifica el nivel de volumen común asociado a todos los tonos de llamada (valor de fábrica 3, valores permitidos de 1=mínimo a 5=máximo);
- códigos 025, 026, 027 y 028: los cuatro códigos identifican el tono de llamada ajustado para

las llamadas de la placa de calle, del teléfono dentro del mismo piso, de otro piso y del piso, respectivamente (véase la tabla 1 para los ajustes de fábrica);



- códigos 029, 030, 031 y 032: los cuatro códigos identifican el número de timbres asociados al tono de llamada configurado para las llamadas de la placa de calle, del teléfono dentro del mismo piso, de otro piso y del piso, respectivamente (para los ajustes de fábrica véase la tabla 1, valores permitidos de 1 a 5).

Para realizar la programación deseada es necesario:

- introducir uno de los códigos de 024 a 032;
- pulsar  para confirmar;
- introducir el nuevo valor a asignar;
- pulsar  para confirmar;
- continuar con la siguiente programación o salir de la programación.

Programación del vídeo siempre ON en el monitor Slave (código 033).





Es posible configurar el videoportero SLAVE para que se encienda al recibir la llamada (por defecto está apagado). Para configurar la opción es necesario:

- introducir el código 033;
- pulsar  para confirmar;
- introducir el valor 222 para activar el encendido o el valor 212 para desactivarlo;
- pulsar  para confirmar;
- continuar con la siguiente programación o salir de la programación.

 **Atención.** Para asegurar el correcto dimensionamiento del sistema, contacte con la oficina técnica de Farfisa antes de activar la opción.







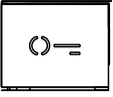

Volver a los valores de fábrica.

Para volver a la configuración de fábrica, es necesario:

- **entrar en el modo de programación** siguiendo las indicaciones del apartado "Entrar en el modo de programación";
- **pulsar los siguientes botones en esta secuencia:** , 2, 1 y ;
- el LED de icono  deja de parpadear, el LED de icono  se ilumina durante un segundo y luego el LED de icono  vuelve a parpadear lentamente;
- salir de la programación. Si se requiere una nueva programación, vuelva a entrar y realice los pasos necesarios.

 **Atención:** la vuelta a los valores de fábrica no tiene ningún efecto en la dirección de usuario (dip-switches del SW1).

Função das botões e significado dos sinais

<p>Botão</p> 	<p>Pressão curta (<1 s) Acciona a fechadura eléctrica da última botoneira a partir da qual a chamada foi recebida.</p> <p>Pressão longa (>3 s) Se programado na última botoneira a partir da qual a chamada foi recebida, activa o EC/EM quando presente.</p>	<p>Pressão curta (<1 s) Acciona a fechadura eléctrica na botoneira com a qual está a falar.</p> <p>Pressão longa (>3 s) Se programado na botoneira a partir da qual a chamada foi recebida, activa o EC/EM quando presente.</p>
<p>Botão</p> 	<p>Pressão curta (<1 s) A função depende do endereço armazenado no botão:</p> <ul style="list-style-type: none"> - endereço de outro apartamento o da central telefónica de concierge, depois de levantar o auscultador, o usuário armazenado é chamado; - endereço de outro quarto no mesmo apartamento, depois de levantar o auscultador, o quarto de armazenamento é chamada; - endereço de um atuador, o atuador é ativado/desativado; - endereço de botoneira, o videoportero liga-se à botoneira sem ter recebido previamente a chamada quando o auscultador do telefone está fechado, pressões subsequentes, provoca a comutação (se presente e programada na unidade da porta) para a câmara auxiliar e os moduladores; quando o auscultador do telefone está aberto, entra em conversa com a botoneira. <p>Pressão longa (>3 s) As mesmas funções que as descritas para a pressão curta.</p>	<p>Pressão curta (<1 s) A única função que pode ser executada é a ativação/desativação do atuador se um endereço de atuador estiver armazenado no local da memória para a pressão curta do botão.</p> <p>Pressão longa (>3 s) As mesmas funções que as descritas para a pressão curta.</p>
<p>Botão</p> 	<p>Pressão curta (<1 s) A função depende do endereço armazenado no botão:</p> <ul style="list-style-type: none"> - endereço de outro apartamento o da central telefónica de concierge, depois de levantar o auscultador, o usuário armazenado é chamado; - endereço de outro quarto no mesmo apartamento, depois de levantar o auscultador, o quarto de armazenamento é chamada; - endereço de um atuador, o atuador é ativado/desativado; - endereço de botoneira, o videoportero liga-se à botoneira sem ter recebido previamente a chamada quando o auscultador do telefone está fechado, pressões subsequentes, provoca a comutação (se presente e programada na unidade da porta) para a câmara auxiliar e os moduladores; quando o auscultador do telefone está aberto, entra em conversa com a botoneira. <p>Pressão longa (>3 s) As mesmas funções que as descritas para a pressão curta.</p>	<p>Pressão curta (<1 s) A única função que pode ser executada é a ativação/desativação do atuador se um endereço de atuador estiver armazenado no local da memória para a pressão curta do botão.</p> <p>Pressão longa (>3 s) As mesmas funções que as descritas para a pressão curta.</p>
<p>Botão</p> 	<p>Pressão sequencial curta (<1 s) A primeira vez que o botão é premido, a última botoneira a partir da qual a chamada foi recebida acende-se. O endereço de outras quatro botoneiras pode ser armazenado neste botão que, após o primeiro premir do botão, será exibido em sequência nas quatro pressas seguintes. No final da sequência de exibição das quatro botoneiras, se o botão  for premido novamente, as quatro botoneiras serão exibidas desde o início.</p> <p>Nota: se um ou mais dos quatro endereços da sequência e</p> <p>Pressão longa (>3 s) Habilita/desabilita o som de todos os toques. Quando os sinos estão emudecidos, o LED ícone  pisca lentamente.</p>	<p>Pressão curta (<1 s) Se a botoneira com a qual a chamada está a ser feita ou em conversa estiver devidamente programada, premir brevemente o botão começa a mostrar sequencialmente a câmara auxiliar (se presente e activado: HERO/SOLVO) e depois as câmaras ligadas aos moduladores VM2521 cujos endereços podem ser programados na botoneira (ALBA/HERO/SOLVO).</p> <p>Pressão longa (>3 s) Habilita/desabilita o som de todos os toques. Quando os toques são silenciados, o LED ícone  piscará como mostrado abaixo.</p>
 	<p>Flashes lentamente Todos os toques estão excluídos.</p> <p>Fixado em Sinalização de porta aberta.</p>	<p>Pisca rapidamente em uma chamada e lentamente em uma conversa quando todos os toques são silenciados.</p> <p>Fixado em Sinalização de porta aberta.</p>



Nota. Os terminais dos dispositivos listados abaixo enviam o sinal de porta aberta:

- botoneiras: PB/GN de C.2124AB e PB/PB de TD2000... com programação adequada;
- attuatore: **porta IN/GN de 2281Q com configuração de fábrica.**

PROGRAMAÇÃO

Programação de fábrica

Os valores das configurações de fábrica estão listados abaixo. Se você precisar alterá-los, siga as instruções nos parágrafos seguintes.

- Endereço do usuário = **100** via dip-switch
- Número do quarto = **000**
- Endereços de utilizador adicionais (1-4) = **vácuo**
- Número do quarto para endereços do usuário adicionais (1-4) = **vácuo**
- Endereços associados com a pressão sequencial curta de o botão  (1-4) = **vácuo**
- Endereço associado com a pressão curta de o botão 1 = **211**
- Endereço associado com a pressão longa de o botão 1 = **vácuo**
- Endereço associado com a pressão curta de o botão 2 = **vácuo**
- Endereço associado com a pressão longa de o botão 2 = **vácuo**
- Endereço associado à A1-GN = **vácuo**
- Volume de todos os toques = **3**
- Exclusão de todos os toques = **desabilitado**
- Tom de chamada e número de toques = **tabela 1**
- Monitor sempre ON no Slave = **desabilitado**

Tabela 1.

Programação de fábrica dos chamadas

Tipo de Chamadas	Numero de toques	som
da botoneira	1	Din-Don
intercomunicante	4	Dring 1
de outro usuário	4	Dring 2
do patamar	1	Dring 3

Programação de endereço do usuário

O endereço do usuário (configuração de fábrica 100, valores permitidos 001 a 200) é definido através dos dip-switches SW1. Todos os outros parâmetros devem ser armazenados no intercomunicador, seguindo um dos seguintes procedimentos.

Programação via Bluetooth

É recomendado programar o dispositivo via Bluetooth baixando o aplicativo "DUO System" (disponível para iOS e Android) para o seu smartphone ou tablet. Isto é necessário:

- conectar um artigo programador Bluetooth PGR2991BT ou XE2921 ao sistema;
- Iniciar o aplicativo DUO System, ir para a seção Bus DUO, pressionar o botão "+", digitar o endereço do usuário como definido nos dip-switches;
- programação e desconexão.

 **Se um programador Bluetooth não puder ser utilizado, está disponível um procedimento de programação de 'emergência', descrito nos parágrafos seguintes.**

Entrar no modo de programação

A programação só é possível quando o video-porteiro está em repouso. Para entrar no modo de programação, você deve:

- mantenha as teclas **1** e **2** pressionadas simultaneamente durante 4 segundos com o auscultador ligado;
- após 4 segundos, o video-porteiro emitirá

um tom. Enquanto continua a segurar as teclas **1** e **2**, solte o auscultador. O símbolo  começa a piscar. Botões de desbloqueio **1** e **2**. O auscultador pode agora ser pendurado, se desejado.

Sair do modo de programação

Para sair da programação, você deve:

- desligue o auscultador, se não o fez antes.
- desenganche e desligue novamente o símbolo  sai.



Nota Se nenhuma operação for realizada por mais de 60 segundos, o video-porteiro sai da fase de programação de forma independente.

Entrada de códigos e valores

Utilize as teclas **1**, **2** e  para introduzir códigos e valores: o seu significado é o seguinte:

: Ao premir esta tecla, **confirme-se a introdução de um código** ou passa-se **para o próximo passo da programação**.

2: Pressionar este botão é usado para **incrementar o valor do dígito a ser inserido**. Pressione o botão um número de vezes igual ao dígito a introduzir (dígito 1 = 1 pressão; dígito 9 = 9 pressões; dígito 0 = 10 pressões do botão).

1: Premindo este botão é utilizado para **confirmar a entrada dos dígitos e passar para a entrada do dígito seguinte**. Pressione o botão para alternar entre centenas e dezenas, dezenas e unidades, e para confirmar a entrada da unidade.

As pressões dos botões são confirmadas por um tom.

Notas sobre a introdução de códigos e valores

-Os códigos e valores a serem introduzidos devem ser sempre constituídos por três dígitos (centenas, dezenas e unidades); os códigos e valores constituídos apenas por dezenas e unidades ou apenas unidades devem ser preenchidos com a adição de zeros. Por exemplo, o número 96 torna-se 096 e o número 5 torna-se 005.

-Dígitos devem ser introduzidos um de cada vez pressionando o botão "**2**" "n" vezes, onde "n" corresponde ao valor do dígito a introduzir, seguido de pressionar o botão "**1**" para passar para o dígito seguinte (um tom indicará quando passar para o dígito seguinte). Por exemplo, para introduzir o número 096, você introduziria:

- prima o botão '**2**' **10 vezes** para introduzir o dígito 0 e prima o botão '**1**';
- prima o botão '**2**' **9 vezes** para introduzir o dígito 9 e prima o botão '**1**';
- prima o botão '**2**' **6 vezes** para introduzir o dígito 6 e prima o botão '**1**'.





Tabela 2

Códigos de programação

- 001 Primeiro endereço adicional.
- 002 Segundo endereço adicional.
- 003 Terceiro endereço adicional.
- 004 Quarto endereço adicional.

- 005 O número do quarto.

- 006 Número do quarto do primeiro endereço adicional.
- 007 Número do quarto do segundo endereço adicional.
- 008 Número do quarto do terceiro endereço adicional.
- 009 Número do quarto endereço adicional.

- 010 Primeiro endereço do botão .
- 011 Segundo endereço do botão .
- 012 Terceiro endereço do botão .
- 013 Quarto endereço do botão .
- 014 Endereço associado com a pressão curta de o botão 1.
- 015 Número do quarto relacionado com o endereço associado com a pressão curta do botão 1.

- 016 Endereço associado com a pressão longa de o botão 1.
- 017 Número do quarto relacionado com o endereço associado com a pressão longa do botão 1.
- 018 Endereço associado com a pressão curta de o botão 2.
- 019 Número do quarto relacionado com o endereço associado com a pressão curta do botão 2.
- 020 Endereço associado com a pressão longa de o botão 2.
- 021 Número do quarto relacionado com o endereço associado com a pressão longa do botão 2.

- 022 Endereço associado à entrada A1/GN.

- 024 Nível de volume de todos os toques.

- 025 Toque de toque associado à chamada externa.
- 026 Tom de toque associado à chamada de intercomunicação.
- 027 Toque de chamada associado à chamada de outro usuário.
- 028 Toque de chamada associado à chamada do patamar (entrada A1/GN).





- 029 Número de anéis da campanha associada à chamada externa.
- 030 Número de toques da campanha associada à chamada de intercomunicação.
- 031 Número de toques da campanha associada à chamada de outro usuário.
- 032 Número de anéis da campanha associada à chamada do patamar (entrada A1/GN).

- 033 Monitor sempre ON no Slave.

Procedimento de programação

A programação requer:

- entrar no modo de programação seguindo as instruções descritas no parágrafo "Entrar no modo de programação";
- **identificar o código de programação a ser executado** (ver tabela 2);
- **digite os três dígitos do código de programação que deseja executar seguindo as instruções no parágrafo "Entrada de códigos e valores";**



- **pressione para**  **confirmar:** um tom será ouvido, o símbolo  começará a piscar muito rápido, indicando ao operador que o aparelho está à espera do valor;
- **introduzir o novo valor, seguindo as instruções do parágrafo "Entrada de códigos e valores»;**
- **pressione**  **para confirmar:** um tom será ouvido, o símbolo  acender-se-á por um momento e o símbolo  deixará de piscar muito rapidamente e começará a piscar como antes do código ser introduzido, indicando ao operador que o aparelho está à espera de um novo código de programação;
- **continuar a** introduzir o código de outro modo de programação ou sair seguindo as instruções dadas no parágrafo "Sair do modo de programação".

Programação de endereços adicionais (códigos 001-004).

Nos sistemas DUO, o video-porteiro também pode atender chamadas dirigidas a outros usuários, pelo que podem ser armazenados 4 endereços de chamada adicionais. O procedimento de armazenamento é mostrado abaixo para o primeiro dos quatro endereços (código 001). Utilizando os códigos 002, 003 e 004, podem ser introduzidos o segundo, terceiro e quarto endereços adicionais, respectivamente.



Primeiro endereço adicional (código 001).

Para programar o primeiro endereço de chamada adicional (por defeito vazio; endereços permitidos entre 001 e 200), é necessário:

- insira o código 001;
- pressione o botão  para confirmar;
- digite o novo endereço; digite 255 se você quiser restaurar a célula de memória vazia;
- pressione o botão  para confirmar;
- continuar com a programação subsequente ou sair da programação.

Número do quarto (código 005)

Este é o número do quarto do video-porteiro e serve para o identificar dentro do apartamento (configuração de fábrica 000 - MASTER, endereços permitidos entre 000 e 004).



- Introduza o código 005;
- pressione o botão  para confirmar;
- digite o novo número do quarto;
- pressione o botão  para confirmar;
- continuar com a programação subsequente ou sair da programação.

Programação de números de quarto para endereços adicionais (códigos 006-009).

Quanto aos 4 endereços adicionais, o video-porteiro pode funcionar como MASTER ou como um dispositivo secundário (quarto 001-004) para atender correctamente as chamadas. O procedimento de armazenamento é mostrado abaixo para o número do quarto relacionado com o primeiro dos quatro endereços adicionais (código 006). Utilizando os códigos 007, 008 e 009 é possível introduzir os números dos quartos para o segundo, terceiro e quarto endereços adicionais, respectivamente.

Número do quarto para o primeiro endereço adicional (código 006)

Para programar o número do quarto para o primeiro endereço de chamada adicional (por padrão vazio; endereços permitidos entre 000 e 004) é necessário:

- insira o código 006;
- pressione o botão  para confirmar;
- digite o novo número do quarto; digite 255 se você quiser restaurar a célula de memória vazia;
- pressione o botão  para confirmar;
- continuar com a programação subsequente ou sair da programação.

Programação dos endereços associados à pressão sequencial do botão (códigos 010, 011, 012 e 013).

Se o botão  do video-porteiro é premido enquanto o sistema está inactivo, activa a ligação automática da última botoneira a partir da qual a chamada foi recebida. É possível premir o botão mais quatro vezes para exibir sequencialmente até quatro botoneiras adicionais cujos endereços tenham sido previamente armazenados, conforme descrito abaixo. Por defeito, os quatro endereços estão vazios.



Os valores permitidos são :

- endereços 231-253: endereços das botoneiras em que pretende efectuar a activação automática (visor sem ter sido chamado);
- endereço 255: eliminação do valor anteriormente introduzido.

O procedimento é descrito abaixo para o primeiro dos quatro endereços a serem memorizados (código 010). Utilizando os códigos 011, 012 e 013, é possível introduzir os endereços da segunda, terceira e quarta botoneiras, respectivamente, nas quais a comutação automática deve ser efectuada.

Programação do primeiro endereço associado ao premir sequencialmente do botão (código 010).

Para programar o primeiro endereço associado à pressão sequencial do botão  (por defeito vazio), é necessário:

- insira o código 010;
- pressione o botão  para confirmar;
- digite o novo endereço; digite 255 se você quiser restaurar a célula de memória vazia;
- pressione o botão  para confirmar;
- continuar com a programação subsequente ou sair da programação.

Programação de endereços activada através de o botão 1 (códigos 014-016).

O botão 1 no video-porteiro oferece a possibilidade de ativar dois serviços diferentes (cada um identificado pelo seu endereço), dependendo do tempo em que o botão for pressionado. É feita uma distinção entre **pressão curta (<1 seg.) e longa (> 3 seg.)**.



Os valores permitidos para os serviços que podem ser ativados são:

- endereços 001-200: chamada para outro usuário;
- endereços 201-210: chamada para a central telefónica;
- endereços 211-220: activação do atuador;
- Endereços 231-253: ligação automática da botoneira (sem ser chamado)

- endereço 255: eliminação do valor introduzido anteriormente.



Programação do endereço associado com a pressão curta de o botão 1 (código 014).

Para programar o endereço associado com a pressão curta de o botão 1 (configuração de fábrica 211) é necessário:

- insira o código 014;
- pressione o botão  para confirmar;
- digite o novo endereço; digite 255 se você quiser restaurar a célula de memória vazia;
- pressione o botão  para confirmar;
- continuar com a programação subsequente ou sair da programação.

Programação do endereço associado com a pressão longa de o botão 1 (código 016).

Para programar o endereço associado com a pressão longa de o botão 1 (vazio por defeito), é necessário:

- insira o código 016;
- pressione o botão  para confirmar;
- digite o novo endereço; digite 255 se você quiser restaurar a célula de memória vazia;
- pressione o botão  para confirmar;
- continuar com a programação subsequente ou sair da programação.



Programação dos números do quarto relativos aos endereços activados através de o botão 1 (códigos 015-017).

Se o botão 1 curto ou longo, ou ambas, tiverem o mesmo endereço que o utilizado para ligar do exterior o video-porteiro, o serviço que é activado é a chamada de intercomunicação dentro do mesmo apartamento. Para atender correctamente esta chamada, é necessário programar o número do quarto associado à pressão curta/longa do botão 1 com o número do quarto correspondente ao telefone/video-porteiro a ser chamado. Os valores permitidos são:

- endereços 000-007: números dos quartos;
- endereço 255: eliminação do valor introduzido anteriormente.

Programação do número do quarto relacionado com o endereço associado com a pressão curta do botão 1 (código 015).

Para programar o número do quarto relacionado com o endereço associado com a pressão curta do botão 1 (de fábrica vazio), é necessário:

- insira o código 015;
- pressione o botão  para confirmar;
- digite o novo número do quarto; digite 255 se você quiser restaurar a célula de memória vazia;
- pressione o botão  para confirmar;
- continuar com a programação subsequente ou sair da programação.

Programação do número do quarto relacionado com o endereço associado com a pressão longa do botão 1 (código 017).

Para programar o número do quarto relacionado com o endereço associado com a pressão longa do botão 1 (vazio por defeito), é necessário:

- insira o código 017;
- pressione o botão  para confirmar;
- digite o novo número do quarto; digite

255 se você quiser restaurar a célula de memória vazia;

- pressione o botão  para confirmar;
- continuar com a programação subsequente ou sair da programação.

Programação de endereços activada através de o botão 2 (códigos 018-020).



O botão 2 no video-porteiro oferece a possibilidade de ativar dois serviços diferentes (cada um identificado pelo seu endereço), dependendo do tempo em que o botão for pressionado. É feita uma distinção entre **pressão curta (<1 seg.) e longa (> 3 seg.)**.

Os valores permitidos para os serviços que podem ser ativados são:

- endereços 001-200: chamada para outro usuário;
- endereços 201-210: chamada para a central telefónica;
- endereços 211-220: ativação do atuador;
- Endereços 231-253: ligação automática da botoneira (sem ser chamado)
- endereço 255: eliminação do valor introduzido anteriormente.



Programação do endereço associado com a pressão curta de o botão 2 (código 018).

Para programar o endereço associado com a pressão curta de o botão 2 (vazio por defeito) é necessário:

- insira o código 018;
- pressione o botão  para confirmar;
- digite o novo endereço; digite 255 se você quiser restaurar a célula de memória vazia;
- pressione o botão  para confirmar;
- continuar com a programação subsequente ou sair da programação.

Programação do endereço associado com a pressão longa de o botão 2 (código 020).

Para programar o endereço associado com a pressão longa de o botão 2 (vazio por defeito), é necessário:

- insira o código 020;
- pressione o botão  para confirmar;
- digite o novo endereço; digite 255 se você quiser restaurar a célula de memória vazia;
- pressione o botão  para confirmar;
- continuar com a programação subsequente ou sair da programação.

Programação dos números do quarto relativos aos endereços activados através de o botão 2 (códigos 019-021).



Se o botão 2 curto ou longo, ou ambas, tiverem o mesmo endereço que o utilizado para ligar do exterior o video-porteiro, o serviço que é activado é a chamada de intercomunicação dentro do mesmo apartamento. Para atender corretamente esta chamada, é necessário programar o número do quarto associado à pressão curta/longa do botão 2 com o número do quarto correspondente ao telefone/video-porteiro a ser chamado. Os valores permitidos são:

- endereços 000-007: números dos quartos;
- endereço 255: eliminação do valor introduzido anteriormente.

Programação do número do quarto relacionado com o endereço associado com a pressão curta do botão 2 (código 019).



Para programar o número do quarto relacio-

nado com o endereço associado com a pressão curta do botão 2 (de fábrica vazio), é necessário:

- insira o código 019;
- pressione o botão  para confirmar;
- digite o novo número do quarto; digite 255 se você quiser restaurar a célula de memória vazia;
- pressione o botão  para confirmar;
- continuar com a programação subsequente ou sair da programação.

Programação do número do quarto relacionado com o endereço associado com a pressão longa do botão 2 (código 021).

Para programar o número do quarto relacionado com o endereço associado com a pressão longa do botão 2 (vazio por defeito), é necessário:



- insira o código 021;
- pressione o botão  para confirmar;
- digite o novo número do quarto; digite 255 se você quiser restaurar a célula de memória vazia;
- pressione o botão  para confirmar;
- continuar com a programação subsequente ou sair da programação.

Programação do endereço da entrada A1/GN (código 022).

Quando os terminais de entrada A1 e GN do video-porteiro são fechados por meio de um botão, a chamada do patamar é activada (o video-porteiro toca com a melodia programada para este tipo de chamada, sem activar a conversa). É possível associar um endereço à entrada se, além de receber o tom de chamada de aterragem, um dos serviços indicados abaixo também for activado:

- mesmo endereço que o definido em SW1: relançar a chamada para todas as estações de apartamentos com o mesmo endereço de usuário do telefone onde A1 e GN estão trancados juntos;
- endereços 001-200: chamada do patamar enviada a outro usuário;
- endereço 255: eliminação do valor introduzido anteriormente.

Para programar o endereço (fábrica vazia) é necessário:

- insira o código 022;
- pressione o botão  para confirmar;
- digite o novo endereço; digite 255 se você quiser restaurar a célula de memória vazia;
- pressione o botão  para confirmar;
- continuar com a programação subsequente ou sair da programação.



Programação de toques de chamada (códigos 024 a 032).

Os seguintes parâmetros podem ser programados em relação aos toques. Primeiro marque o código (024-032) e depois o valor a ser definido:

- código 024: código que identifica o nível de volume comum associado a todos os toques (valor de fábrica 3, valores permitidos de 1=mínimo a 5=máximo);
- Códigos 025, 026, 027 e 028: os quatro códigos identificam o toque definido para chamadas da botoneira, intercomunicador dentro do mesmo apartamento, de outro apartamento e do patamar, respectivamente (ver



tabela 1 para os valores predefinidos de fábrica. Os valores permitidos variam de 1 a 4);

- códigos 029, 030, 031 e 032: os quatro códigos identificam o número de toques associados ao conjunto de toques para chamadas da botoneira, intercomunicador dentro do mesmo apartamento, de outro apartamento e do patamar respectivamente (ver tabela 1 para os ajustes de fábrica, valores permitidos de 1 a 5). Para realizar a programação desejada, é necessário:

- digite um dos códigos 024 a 032;
- pressione o botão  para confirmar;
- entrar o novo valor a ser atribuído;
- pressione o botão  para confirmar;
- continuar com a programação subsequente ou sair da programação.

Programação da função Monitor sempre ON no Slave (código 033).

É possível configurar o vídeo-porteiro SLAVE para ser ligado quando a chamada é recebida (por defeito é desligado). Para configurar a opção é necessário:





- insira o código 033;
- pressione o botão  para confirmar;
- entrar o valor 222 para permitir ligar ou o valor 212 para o desactivar;
- pressione o botão  para confirmar;
- continuar com a programação subsequente ou sair da programação.



Nota Para assegurar o dimensionamento correcto do sistema, contactar o gabinete técnico da Farfisa antes de activar a opção

Voltar às configurações de fábrica.







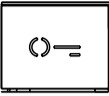
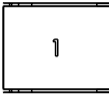

Para voltar às configurações de fábrica:

- **entrar no modo de programação** seguindo as instruções descritas no parágrafo "Entrar no modo de programação",
- **pressione as teclas nesta sequência:** , **2, 1 e** ;
- o LED ícone  pára de piscar, o LED ícone  acende por um segundo e depois o LED ícone  volta a piscar lentamente;
- sugere-se que se saia da programação. Se for necessária uma nova programação, entre novamente e execute os passos necessários.



Nota O retorno às configurações de fábrica não tem efeito sobre o endereço do usuário, que é definido manualmente através dos dip-switches do SW1.

**Funktion der Tasten und Bedeutung der LED-Signalisierung.
Im Bereitschaftsdienst**

Taste	Kurzer Druck (<1 s)	Während des Anrufs und des Gesprächs:
	<p>Der elektrische Türschloss der zuletzt Türstation, von dem der Anruf empfangen wurde,</p> <p>Langer Druck (>3 s) Wenn sie auf der Türstation programmiert ist, von dem der Anruf empfangen wurde, aktiviert sie EC/EM, sofern vorhanden.</p>	<p>Die elektrische Türverriegelung der Türstation, mit der Sie verbunden sind, wird aktiviert.</p> <p>Wenn sie auf der Türstation programmiert ist, die den Anruf getätigt hat, aktiviert sie EC/EM, sofern vorhanden.</p>
	<p>Kurzer Druck (<1 s) Die Funktion hängt im Einzelnen von der in der Taste gespeicherten Adresse ab:</p> <ul style="list-style-type: none"> - Adresse einer anderen Wohnung oder Telefonzentrale: nach Abheben des Hörers wird der gespeicherte Benutzer angerufen; - Adresse eines anderen Zimmers in derselben Wohnung: nach Abheben des Hörers wird das gespeicherte Zimmer angerufen; - Adresse eines Aktors: Aktivieren/Deaktivieren des Aktors; - Adresse einer Türstation: Ich habe eine Verbindung zur Türstation, ohne zuvor den Anruf erhalten zu haben. Falls der Handapparat eingehängtem wird, schalten die nachfolgende Betätigungen der Taste auf die Zusatzkamera und die Modulatoren um (falls vorhanden und auf der Türstation programmiert); wenn der Handapparat abgenommen wird, das Konversation wird eingeleitet. <p>Langer Druck (>3 s) Gleiche Funktionen beschrieben in Bezug auf der kurzem Druck.</p>	<p>Kurzer Druck (<1 s) Die einzige Funktion, die ausgeführt werden kann, ist die Aktivierung/Deaktivierung eines Aktor, wenn die Adresse eines Aktor gespeichert ist.</p>
	<p>Kurzer Druck (<1 s) Die Funktion hängt im Einzelnen von der in der Taste gespeicherten Adresse ab:</p> <ul style="list-style-type: none"> - Adresse einer anderen Wohnung oder Telefonzentrale: nach Abheben des Hörers wird der gespeicherte Benutzer angerufen; - Adresse eines anderen Zimmers in derselben Wohnung: nach Abheben des Hörers wird das gespeicherte Zimmer angerufen; - Adresse eines Aktors: Aktivieren/Deaktivieren des Aktors; - Adresse einer Türstation: Ich habe eine Verbindung zur Türstation, ohne zuvor den Anruf erhalten zu haben. Falls der Handapparat eingehängtem wird, schalten die nachfolgende Betätigungen der Taste auf die Zusatzkamera und die Modulatoren um (falls vorhanden und auf der Türstation programmiert); wenn der Handapparat abgenommen wird, das Konversation wird eingeleitet. <p>Langer Druck (>3 s) Gleiche Funktionen beschrieben in Bezug auf der kurzem Druck.</p>	<p>Kurzer Druck (<1 s) Die einzige Funktion, die ausgeführt werden kann, ist die Aktivierung/Deaktivierung eines Aktor, wenn die Adresse eines Aktor gespeichert ist.</p>
	<p>Kurzer sequenzielles Druck (<1 s) Bei der ersten Betätigung der Taste leuchtet die letzte Türstation auf, von der der Ruf empfangen wurde. In dieser Taste kann die Adresse von vier weiteren Türstationen gespeichert werden, die nach dem ersten Drücken der Taste bei den nächsten vier Betätigungen nacheinander angezeigt werden. Wird die Taste  am Ende der Anzeigesequenz der vier Türstationen erneut gedrückt, werden die vier Türstationen von Anfang an angezeigt. Hinweis: Wenn eine oder mehrere der vier Adressen in der Folge leer sind (Adresse 255), werden sie von der Folge ausgeschlossen.</p> <p>Langer Druck (>3 s) Aktiviert/deaktiviert den Ausschluss aller Klingeltöne. Wenn die Klingeltöne ausgeschlossen sind, blinkt die Symbol-LED  langsam.</p>	<p>Kurzer Druck (<1 s) Wenn die Türstation, mit der das Gespräch geführt wird, richtig programmiert ist, wird durch kurzes Drücken der Taste nacheinander die Zusatzkamera (falls vorhanden und HERO/SOLVO aktiviert) und dann die an die VM2521-Modulatoren angeschlossenen Kameras angezeigt, deren Adressen in der Türstation programmiert werden können (ALBA/HERO/SOLVO).</p> <p>Langer Druck (>3 s) Aktiviert/deaktiviert den Ausschluss aller Klingeltöne. Wenn die Klingeltöne ausgeschlossen sind, blinkt die Symbol-LED  wie unten dargestellt.</p>
 	<p>Blinkt langsam Alle Klingeltöne sind ausgeschlossen.</p> <p>Stetig weiter Signalisierung der offenen Tür.</p>	<p>Blinkt schnell bei einem Anruf und langsam bei einem Gespräch, wenn alle Klingeltöne ausgeschaltet sind.</p> <p>Stetig weiter Signalisierung der offenen Tür.</p>

⚠ Achtung! Die Terminals der unten aufgeführten Geräte senden das Türöffnungssignal:
- Türstation: PB/GN des C.2124AB und PB/PB des TD2000. mit geeigneter Programmierung;
- 2281Q Aktor: **IN/GN Eingangsanschluss mit Werkseinstellung.**

PROGRAMMIERUNG

Werkseinstellungen

Die folgenden Werte sind die werkseitigen Standardeinstellungen. Wenn Sie sie ändern möchten, folgen Sie den Anweisungen in den folgenden Abschnitten.

- Benutzeradresse=**100** (über Dip-Schalter)
- Zimmernummer=**000**
- Zusätzliche Benutzeradressen (1-4)=**leer**
- Zimmernummer der zusätzlichen Adressen (1-4)=**leer**
- Adressen in Verbindung mit sequenziellen kurzem Druck auf Taste  (1-4)=**leer**
- Adresse in Verbindung mit kurzem Druck auf Taste 1=**211**
- Adresse in Verbindung mit langem Druck auf Taste 1=**leer**
- Adresse in Verbindung mit kurzem Druck auf Taste 2=**leer**
- Adresse in Verbindung mit langem Druck auf Taste 2=**leer**
- A1/GN-Adresse=**leer**
- Lautstärkepegel aller Klingeltöne=**3**
- Alle Klingeltöne=**aktiviert**
- Ruftöne und Anzahl der Klingelzeichen=**Tabelle 1**
- Slave-Monitor immer EIN=**deaktiviert**

Tabelle 1.

Werkseitige Programmierung der Rufe

Ruf	Anzahl der Ringe	Art des Läutwerks
von der Türstation	1	Din-Don
Gegensprechruf	4	Dring 1
von einem anderen Teilnehmer	4	Dring 2
Etagenruf	1	Dring 3

Programmierung der Benutzeradresse

Die Benutzeradresse (Werkseinstellung 100, zulässige Werte von 001 bis 200) wird mit den Dip-Schaltern SW1 eingestellt. Siehe Tabelle 3. Alle anderen Parameter müssen in der Video-Gegensprechanlage gespeichert werden, wobei eines der folgenden Verfahren anzuwenden ist.

Programmierung über Bluetooth

Es wird empfohlen, das Gerät über Bluetooth zu programmieren, indem Sie die App **"DUO System"** (verfügbar für iOS und Android) auf Ihr Smartphone oder Tablet herunterladen. Infolgedessen:

- Schließen Sie ein Bluetooth-Programmiergerät PGR2991BT oder XE2921 an das System an;
- Starten Sie die DUO-System-App, gehen Sie zum Abschnitt Bus DUO, drücken Sie die Taste "+" und geben Sie die an den Dip-Schaltern eingestellte Intercom-Adresse ein;
- Programmieren und trennen Sie die Verbindung.

 **Wenn ein Bluetooth-Programmiergerät nicht verwendet werden kann, gibt es ein "Notfall"-Programmierverfahren, das in den folgenden Abschnitten beschrieben wird.**

Aktivieren des Programmiermodus

Die Programmierung ist nur möglich, wenn

sich die Video-Gegensprechanlage im Stand-by-Modus befindet. So aktivieren Sie den Programmiermodus.

- Halten Sie bei aufgelegtem Hörer die Tasten **1** und **2** gleichzeitig 4 Sekunden lang gedrückt;
- nach 4 Sek. gibt die Video-Gegensprechanlage einen Ton ab; halten Sie die Tasten 1 und 2 gedrückt und Nehmen Sie den Hörer ab. Das Symbol  beginnt zu blinken. Lassen Sie die Tasten 1 und 2 los. Der Hörer kann nun, falls gewünscht, aufgelegt werden.

Beenden des Programmiermodus

Um die Programmierung zu beenden, müssen Sie Folgendes tun:

- Legen Sie den Hörer auf, falls Sie dies noch nicht getan haben. Nehmen Sie den Hörer ab und legen Sie erneut auf;
- schaltet sich das Symbol  aus.

 **Achtung!** Wenn mehr als 60 Sekunden lang keine Bedienung erfolgt, verlässt die Video-Gegensprechanlage automatisch den Programmiermodus.

Eingabe von Codes und Werten

Zur Eingabe von Codes und Werten verwenden Sie die Tasten **1**, **2** und ; sie werden wie folgt verwendet:

: Diese Taste wird gedrückt, **um die Eingabe eines Codes zu bestätigen oder um in eine andere Programmierphase zu wechseln.**

2: Diese Taste wird gedrückt, **um den Wert der einzugebenden Ziffer zu erhöhen.** Drücken Sie die Taste so oft wie die einzugebende Ziffer (Ziffer 1 = 1 Druck, Ziffer 9 = 9 Drucke, Ziffer 0 = 10 Drucke der Taste).

1: Diese Taste wird gedrückt, **um die Zahleneingabe zu bestätigen und zur nächsten Zahleneingabe überzugehen.** Drücken Sie die Taste, um von Hundertern zu Zehnern, von Zehnern zu Einheiten zu wechseln und um die Eingabe von Einheiten zu bestätigen.

Das Drücken der Taste wird durch einen Ton bestätigt.

Hinweise zur Eingabe von Codes und Werten

- Die einzugebenden Codes und Werte müssen immer aus drei Ziffern (Hunderter, Zehner und Einheiten) bestehen; Codes und Werte, die sich aus Zehner und Einer oder nur aus Einer zusammensetzen, müssen durch Hinzufügen von Nullen ergänzt werden. Zum Beispiel wird die Zahl 96 zu 096 und die Zahl 5 zu 005.

- Die Ziffern müssen nacheinander eingegeben werden, indem man "n" mal die Taste "2" drückt, wobei "n" dem Wert der einzugebenden Ziffer entspricht, und dann die Taste "1" drückt, um zur nächsten Ziffer zu gelangen (ein Ton zeigt an, wann man zur nächsten Ziffer übergeht). Um zum Beispiel die Nummer 096 einzugeben, müssen Sie Folgendes tun:

- Drücken Sie **10 Mal die** Taste "2", um die Ziffer 0 einzugeben, und drücken Sie die Taste "1";
- Drücken Sie **9 Mal die** Taste "2", um die Ziffer

9 einzugeben, und drücken Sie die Taste "1";
- Drücken Sie **6 Mal die** Taste "2", um die Ziffer 6 einzugeben, und drücken Sie die Taste "1".

Tabelle 2 Codes programmieren

-
- 001** Erste zusätzliche Adresse.
- 002** Zweite zusätzliche Adresse.
- 003** Dritte zusätzliche Adresse.
- 004** Vierte zusätzliche Adresse.
-

005 Zimmernummer.

006 Zimmernummer der ersten zusätzlichen Adresse.

007 Zimmernummer der zweiten zusätzlichen Adresse.

008 Zimmernummer der dritten zusätzlichen Adresse.

009 Zimmernummer der vierten zusätzlichen Adresse.

010 Erste Adresse der Taste .

011 Zweite Adresse der Taste .

012 Dritte Adresse der Taste .

013 Vierte Adresse der Taste .

014 Adresse in Verbindung mit einem kurzen Druck auf die Taste 1.

015 Zimmernummer in Verbindung mit einem kurzen Druck auf die Taste 1.

016 Adresse in Verbindung mit einem langen Druck auf die Taste 1.

017 Zimmernummer in Verbindung mit einem langen Druck auf die Taste 1.

018 Adresse in Verbindung mit einem kurzen Druck auf die Taste 2.

019 Zimmernummer in Verbindung mit einem kurzen Druck auf die Taste 2.

020 Adresse in Verbindung mit langem Druck auf Taste 2.

021 Zimmernummer in Verbindung mit langem Druck auf Taste 2.

022 A1/GN-Adresse.

024 Lautstärkepegel aller Klingeltöne.

025 Rufton bei externem Anruf.

026 Rufton für einen Anruf von einer Gegensprechanlage in derselben Wohnung.

027 Klingelton für den Anruf eines anderen Benutzers.

028 Klingelton zum Etagenruf (A1/GN).

029 Anzahl der Klingelzeichen des Klingeltons für den externen Anruf.

030 Anzahl der Klingelzeichen des Klingeltons bei einem Anruf von einer Gegensprechanlage in derselben Wohnung.

031 Anzahl der Klingelzeichen des Klingeltons bei einem Anruf von einem anderen Benutzer.

032 Anzahl der Klingelzeichen des Klingeltons, der dem Etagenruf zugeordnet ist (A1/GN-Eingang).

033 Slave-Video-Türsprechanlage immer EIN.

Verfahren zur Programmierung

Um die Programmierung durchzuführen, müssen Sie Folgendes tun:

- **Rufen Sie den Programmiermodus auf**, indem Sie die Anweisungen im Abschnitt "Aufrufen des Programmiermodus" befolgen;
- **den zu verwendenden Programmiercode bestimmen** (siehe Tabelle 2);
- **Geben Sie die drei Ziffern des Programmiercodes ein, den Sie verwenden möchten**, und folgen Sie dabei den Anweisungen im Abschnitt "Eingabe von Codes und Werten";
- **zur Bestätigung drücken Sie den Knopf** ; Sie hören einen Ton, das Symbol beginnt sehr schnell zu blinken, um dem Bediener mitzuteilen, dass das Gerät den Wert erwartet;
- **geben Sie den neuen Wert ein** und folgen Sie dabei den Anweisungen im Abschnitt "Eingabe von Codes und Werten";
- **zur Bestätigung drücken Sie den Knopf** ; Sie hören einen Ton, das Symbol leuchtet kurz auf und das Symbol hört auf, schnell zu blinken und blinkt wieder wie vor der Eingabe des Codes, um dem Bediener mitzuteilen, dass das Gerät einen neuen Programmiercode erwartet;
- **fortfahren**, indem Sie den Code einer anderen Programmierung eingeben oder den Modus verlassen, indem Sie die Anweisungen im Abschnitt "Beenden des Programmiermodus" befolgen.

Programmierung zusätzlicher Benutzeradressen (Codes 001-004).

Die Video-Gegensprechanlage kann an 4 andere Benutzer gerichtete Anrufe entgegennehmen, 4 zusätzliche Rufadressen können gespeichert werden. Nachfolgend wird das Speicherverfahren für die erste der vier Adressen (Code 001) gezeigt. Mit den Codes 002, 003 und 004 können die zweite, dritte bzw. vierte zusätzliche Adresse eingegeben werden.

Erste zusätzliche Adresse (Code 001).

Zur Programmierung der ersten zusätzlichen Rufadresse (standardmäßig leer; zulässige Adressen zwischen 001 und 200) ist es erforderlich:

- Code 001 einzugeben;
- zur Bestätigung drücken Sie den Knopf ;
- geben Sie die neue Adresse ein; geben Sie 255 ein, wenn Sie die leere Speicherzelle wiederherstellen wollen;
- zur Bestätigung drücken Sie den Knopf ;
- mit der nächsten Programmierung fortfahren oder die Programmierung zu beenden.

Zimmernummer (Code 005)

Dies ist die Zimmernummer des Gerätes und dient der Identifikation innerhalb der Wohnung (Werkseinstellung 000 - MASTER, zulässige Werte zwischen 000 und 004).

- Code 005 eingeben;
- zur Bestätigung drücken Sie den Knopf ;
- geben Sie die neue Zimmernummer ein;

- zur Bestätigung drücken Sie den Knopf ;
- mit der nächsten Programmierung fortfahren oder die Programmierung beenden.

Programmierung der Zimmernummern der zusätzlichen Benutzeradressen (Codes 006 bis 009).

In Bezug auf die 4 zusätzlichen Adressen kann die Video-Sprechanlage als MASTER oder als sekundäres Gerät (Raum 001-004) fungieren, um Anrufe korrekt zu beantworten. Nachfolgend wird das Speicherverfahren für die Zimmernummer der ersten der vier Zusatzadressen (Code 006) dargestellt. Mit den Codes 007, 008 und 009 können Sie die Zimmernummern für die zweite, dritte bzw. vierte Zusatzadresse eingeben.

Zimmernummer bezogen auf die erste zusätzliche Adresse (Code 006).

Um die Zimmernummer für die erste Zusatzadresse (standardmäßig leer; zulässige Adressen zwischen 000 und 004) zu programmieren, ist es erforderlich:

- Code 006 einzugeben;
- zur Bestätigung drücken Sie den Knopf ;
- geben Sie die neue Zimmernummer ein; geben Sie 255 ein, wenn Sie die leere Speicherzelle wiederherstellen wollen;
- zur Bestätigung drücken Sie den Knopf ;
- mit der nächsten Programmierung fortfahren oder die Programmierung zu beenden.

Programmierung der Adressen, die mit der sequentiellen Betätigung der Taste verbunden sind (Codes 010 bis 013).

Wird die Taste im Ruhezustand des Systems gedrückt, schaltet die Video-Gegensprechanlage automatisch die letzte Türstation ein, von der der Anruf empfangen wurde. Es ist möglich, die Taste vier weitere Male zu drücken, um nacheinander bis zu vier weitere Türstationen anzuzeigen, deren Adressen zuvor wie unten beschrieben gespeichert worden sind. In der Voreinstellung sind die vier Adressen leer. Erlaubte Werte sind:

- Adressen 231-253: Adresse der Türstation an der die automatische Einschaltung erfolgen soll (Anzeige ohne Aufruf)
- Adresse 255: Löschung des zuvor eingegebenen Wertes.

Im Folgenden wird das Verfahren für die erste der vier zu speichernden Adressen (Code 010) beschrieben. Mit den Codes 011, 012 und 013 kann die zweite, dritte bzw. vierte Adresse der Türstation eingegeben werden, bei der die automatische Einschaltung erfolgen soll

Programmierung der Adresse, die mit dem sequenziellen Drücken der Taste verbunden ist (Code 010).

Um die erste Adresse zu programmieren, die mit dem sequenziellen Drücken der Taste verbunden ist (standardmäßig leer), ist es erforderlich:

- Code 010 einzugeben;
- zur Bestätigung drücken Sie den Knopf ;
- geben Sie die neue Adresse ein; geben Sie 255 ein, wenn Sie die leere Speicherzelle

wiederherstellen wollen;

- zur Bestätigung drücken Sie den Knopf ;
- mit der nächsten Programmierung fortfahren oder die Programmierung zu beenden.

Programmierung der Taste 1 zugeordneten Adressen (Codes 014 und 016).

Die Taste 1 der Video-Gegensprechanlage bietet die Möglichkeit, je nach Dauer des Tastendrucks zwei verschiedene Dienste (jeweils durch die entsprechende Adresse gekennzeichnet) zu aktivieren. Dabei wird insbesondere zwischen **kurzem Druck (<1 Sek.)** und **langem Druck (> 3 Sek.)** unterschieden. Die zulässigen Werte für die zu aktivierenden Dienste sind:

- Adressen 001-200: Anruf an einen anderen Benutzer-
- Adressen 201-210: Anruf an die Telefonzentrale;
- Adressen 211-220: Aktivierung des Aktors-
- Adressen 231-253: schaltet automatisch die Türstation;
- Adresse 255: Löschung des zuvor eingegebenen Wertes.

Programmierung der Adresse, die mit einem kurzen Druck auf die Taste 1 verbunden ist (Code 014).

Um die Adresse zu programmieren, die dem kurzen Druck auf Taste 1 zugeordnet ist (Werkseinstellung 211), ist es erforderlich:

- Code 014 einzugeben;
- zur Bestätigung drücken Sie den Knopf ;
- geben Sie die neue Adresse ein; geben Sie 255 ein, wenn Sie die leere Speicherzelle wiederherstellen wollen;
- zur Bestätigung drücken Sie den Knopf ;
- mit der nächsten Programmierung fortfahren oder die Programmierung zu beenden.

Programmierung der Adresse, die mit einem langen Druck auf die Taste 1 verbunden ist (Code 016).

Um die Adresse zu programmieren, die dem langen Druck auf Taste 1 zugeordnet ist (standardmäßig leer), ist es erforderlich:

- Code 016 einzugeben;
- zur Bestätigung drücken Sie den Knopf ;
- geben Sie die neue Adresse ein; geben Sie 255 ein, wenn Sie die leere Speicherzelle wiederherstellen wollen;
- zur Bestätigung drücken Sie den Knopf ;
- mit der nächsten Programmierung fortfahren oder die Programmierung zu beenden.

Programmierung von Zimmernummern für Adressen, die der Taste 1 zugeordnet sind (Codes 015 und 017).



Wenn die der Taste 1 zugewiesene Adresse mit der Benutzeradresse übereinstimmt, wird der Gegensprechruf innerhalb derselben Wohnung aktiviert. Um diesen Ruf korrekt zu adressieren, muss die dem kurzen/langen Druck der Taste 1 zugeordnete Zimmernummer mit der Zimmernummer programmiert werden, die der anzurufenden Gegensprechanlage/Videointercom entspricht. Erlaubte Werte sind: Erlaubte Werte sind:

- Adresse 000-007: Zimmernummern;
- Adresse 255: Löschen des zuvor eingege-

benen Wertes.



Programmierung der Zimmernummer, die mit einem kurzen Druck auf die Taste 1 verbunden ist (Code 015).

Um die Zimmernummer zu programmieren (standardmäßig leer), ist es erforderlich:

- Code 015 einzugeben;
- zur Bestätigung drücken Sie den Knopf ;
- geben Sie die neue Zimmernummer ein; geben Sie 255 ein, wenn Sie die leere Speicherzelle wiederherstellen wollen;
- zur Bestätigung drücken Sie den Knopf ;
- mit der nächsten Programmierung fortfahren oder die Programmierung zu beenden.

Programmierung der Zimmernummer, die mit einem langen Druck auf die Taste 1 verbunden ist (Code 017).

Um die Zimmernummer (standardmäßig leer), ist es erforderlich:



- Code 017 einzugeben;
- zur Bestätigung drücken Sie den Knopf ;
- geben Sie die neue Zimmernummer ein; geben Sie 255 ein, wenn Sie die leere Speicherzelle wiederherstellen wollen;
- zur Bestätigung drücken Sie den Knopf ;
- mit der nächsten Programmierung fortfahren oder die Programmierung zu beenden.

Programmierung der Taste 2 zugeordneten Adressen (Codes 018 und 020).

Genau wie für Taste 1 beschrieben.



Programmierung der Adresse, die mit einem kurzen Druck auf die Taste 2 verbunden ist (Code 018).

Es ist erforderlich:

- Code 018 einzugeben;
- zur Bestätigung drücken Sie den Knopf ;
- geben Sie die neue Adresse ein; geben Sie 255 ein, wenn Sie die leere Speicherzelle wiederherstellen wollen;
- zur Bestätigung drücken Sie den Knopf ;
- mit der nächsten Programmierung fortfahren oder die Programmierung zu beenden.

Programmierung der Adresse, die mit einem langen Druck auf die Taste 2 verbunden ist (Code 020).

Es ist erforderlich:

- Code 020 einzugeben;
- zur Bestätigung drücken Sie den Knopf ;
- geben Sie die neue Adresse ein; geben Sie 255 ein, wenn Sie die leere Speicherzelle wiederherstellen wollen;
- zur Bestätigung drücken Sie den Knopf ;
- mit der nächsten Programmierung fortfahren oder die Programmierung zu beenden.



Programmierung von Zimmernummern für Adressen, die der Taste 2 zugeordnet sind (Codes 019 und 021).

Genau wie für Taste 1 beschrieben.

Programmierung der Zimmernummer, die mit einem kurzen Druck auf die Taste 2 verbunden ist (Code 019).



Es ist erforderlich:

- Code 019 einzugeben;

- zur Bestätigung drücken Sie den Knopf ;
- geben Sie die neue Zimmernummer ein; geben Sie 255 ein, wenn Sie die leere Speicherzelle wiederherstellen wollen;
- zur Bestätigung drücken Sie den Knopf ;
- mit der nächsten Programmierung fortfahren oder die Programmierung zu beenden.

Programmierung der Zimmernummer, die mit einem langen Druck auf die Taste 2 verbunden ist (Code 021).

Es ist erforderlich:



- Code 021 einzugeben;
- zur Bestätigung drücken Sie den Knopf ;
- geben Sie die neue Zimmernummer ein; geben Sie 255 ein, wenn Sie die leere Speicherzelle wiederherstellen wollen;
- zur Bestätigung drücken Sie den Knopf ;
- mit der nächsten Programmierung fortfahren oder die Programmierung zu beenden.

Programmierung der dem Kontakt A1/GN zugeordneten Adresse (Code 022).

Zusätzlich zum Empfang des Ruftons von der Etage (ohne Aktivierung der Video-Türsprechanlage) ist es möglich, beim Schließen der Kontakte A1 und GN einen Dienst zu aktivieren, indem eine der folgenden Adressen gespeichert wird:

- dieselbe Adresse wie die an SW1 eingestellte: Etagenruf, der an alle Wohnungsstationen mit der gleichen Teilnehmeradresse wie die Videotürsprechstelle weitergeleitet wird, wobei A1 und GN zusammengeschlossen sind;
- Adressen 001-200: Etagenruf an einen anderen Benutzer;
- Adresse 255: Löschen des zuvor eingegebenen Wertes.

Um die Adresse zu programmieren, die mit den Kontakten A1/GN verbunden ist (standardmäßig leer), müssen Sie Folgendes tun:

- Code 022 eingeben;
- zur Bestätigung drücken Sie den Knopf ;
- geben Sie die neue Adresse ein; geben Sie 255 ein, wenn Sie die leere Speicherzelle wiederherstellen wollen;
- zur Bestätigung drücken Sie den Knopf ;
- mit der nächsten Programmierung fortfahren oder beenden.

Programmierung von Klingeltönen (Codes 024 bis 032).

Die folgenden Parameter können in Bezug auf die Klingeltöne programmiert werden. Wählen Sie zuerst den Code (024-032) und dann den einzustellenden Wert:



- Code 024: Code, der den gemeinsamen Lautstärkepegel für alle Klingeltöne angibt (Werkswert 3, zulässige Werte von 1=minimal bis 5=maximal);

Codes 025, 026, 027 und 028: Die vier Codes bezeichnen den Klingelton, der für Anrufe von der Türstation, von der Gegensprechanlage innerhalb derselben Wohnung, von einer anderen Wohnung bzw. von der Etage eingestellt ist (siehe Tabelle 1 für die Werkseinstellungen).

- Codes 029, 030, 031 und 032: Die Programmiercodes beziehen sich auf die Anzahl der



Klingelzeichen der jeweiligen oben aufgeführten Anrufarten (Werkseinstellungen siehe Tabelle 1, zulässige Werte von 1 bis 5).

Um die gewünschte Programmierung durchzuführen, ist es erforderlich:

- Sie einen der Codes von 024 bis 032 einzugeben;
- zur Bestätigung drücken Sie den Knopf ;
- geben Sie den neu zuzuordnenden Wert ein;
- zur Bestätigung drücken Sie den Knopf ;
- mit der nächsten Programmierung fortfahren oder die Programmierung zu beenden.

Programmierung der Slave-Video-Türsprechanlage ON (Code 033).





Es ist möglich, die SLAVE-Video-Türsprechanlage so zu konfigurieren, dass sie bei einem eingehenden Anruf eingeschaltet wird (werkseitig ist sie ausgeschaltet) Es ist erforderlich:

- Code 033 einzugeben;
- zur Bestätigung drücken Sie den Knopf ;
- Geben Sie den Wert 222 ein, um das Einschalten zu aktivieren, oder den Wert 212, um es zu deaktivieren;
- zur Bestätigung drücken Sie den Knopf ;
- mit der nächsten Programmierung fortfahren oder die Programmierung zu beenden.

 **Achtung!** Um die korrekte Dimensionierung des Systems sicherzustellen, wenden Sie sich bitte an das technische Büro von Farfisa, bevor Sie die Option aktivieren.

Zurück zu den Werkseinstellungen

Um die Werkseinstellungen wiederherzustellen, müssen Sie Folgendes tun:

- **rufen Sie den Programmiermodus auf**, indem Sie die Anweisungen im Abschnitt "Anrufen des Programmiermodus" befolgen,
- **Drücken Sie die folgenden Tasten in dieser Reihenfolge:** , **2**, **1** und ;
- die Icon-LED  aufhört zu blinken, leuchtet die Icon-LED  eine Sekunde lang auf und die Icon-LED  blinkt dann wieder langsam;
- Beenden Sie die Programmierung. Wenn eine neue Programmierung erforderlich ist, gehen Sie erneut hinein und führen Sie die erforderlichen Schritte aus.

 **Achtung:** Die Rückkehr zu den Werkseinstellungen hat keinen Einfluss auf die Benutzeradresse, die über die Dip-Schalter von SW1 eingestellt wird.

Tabella 3 - Posizione dei microinterruttori di SW1

Table 3 - Position of SW1's dip-switches

Tableau 3 - Position des micro-interrupteurs de SW1

Tabla 3 - Posición de los microinterruptores de SW1

Tabela 3 - Posição dos micro-interruptores de SW1

Tabelle 3 - Position der Mikroschalter von SW1

1		2		3		4		5		6		7		8	
9		10		11		12		13		14		15		16	
17		18		19		20		21		22		23		24	
25		26		27		28		29		30		31		32	
33		34		35		36		37		38		39		40	
41		42		43		44		45		46		47		48	
49		50		51		52		53		54		55		56	
57		58		59		60		61		62		63		64	
65		66		67		68		69		70		71		72	
73		74		75		76		77		78		79		80	
81		82		83		84		85		86		87		88	
89		90		91		92		93		94		95		96	
97		98		99		100		101		102		103		104	
105		106		107		108		109		110		111		112	
113		114		115		116		117		118		119		120	
121		122		123		124		125		126		127		128	
129		130		131		132		133		134		135		136	
137		138		139		140		141		142		143		144	
145		146		147		148		149		150		151		152	
153		154		155		156		157		158		159		160	
161		162		163		164		165		166		167		168	
169		170		171		172		173		174		175		176	
177		178		179		180		181		182		183		184	
185		186		187		188		189		190		191		192	
193		194		195		196		197		198		199		200	

MATRICOLA - SET NUMBER - MATRICULE APPAREIL -
 N° MATRICULA - N° DE MATRICULA - SERIENNUMMER

Mi2577
 Cod. M527060300

Directive 2012/19/EU (WEEE-RAEE)
 Smaltire il dispositivo secondo quanto prescritto dalle norme per la tutela dell'ambiente.
 Dispose of the device in accordance with environmental regulations.
 Écouler le dispositif selon tout ce qu'a été prescrit par les règles pour la tutelle du milieu.
 Eliminar el aparato según cuánto prescrito por las normas por la tutela del entorno.
 Disponha do dispositivo conforme regulamentos ambientais.
 Werden Sie das Gerät in Übereinstimmung mit Umweltregulierungen los.

ACI Srl
 Via E. Vanoni, 3 • 60027 Osimo (AN) • Italy
 Tel: +39 071 7202038
 e-mail: info@farfisa.com • www.farfisa.com



La ACI Srl si riserva il diritto di modificare in qualsiasi momento i prodotti qui illustrati.
 ACI Srl reserves the right to modify the products illustrated at any time.
 La ACI Srl se réserve le droit de modifier à tous moments les produits illustrés.

ACI Srl se reserva el derecho de modificar en cualquier momento los productos ilustrados aquí.
 E' reservada a ACI Srl o direito de modificar a qualquer momento os produtos aqui ilustrados.
 Änderungen vorbehalten.