

- I** Posto esterno citfonico serie Agorà per sistema digitale DUO
- GB** Agorà external door station for DUO system
- F** Plaques de rue interphonique série Agorà pour le système digital DUO
- E** Placa de calle de portero serie Agorà para sistema digital DUO
- P** Posto externo de porteiro série Agorà para sistema digital DUO
- D** Türsprechstation Serie Agorà für Bussysteme DUO

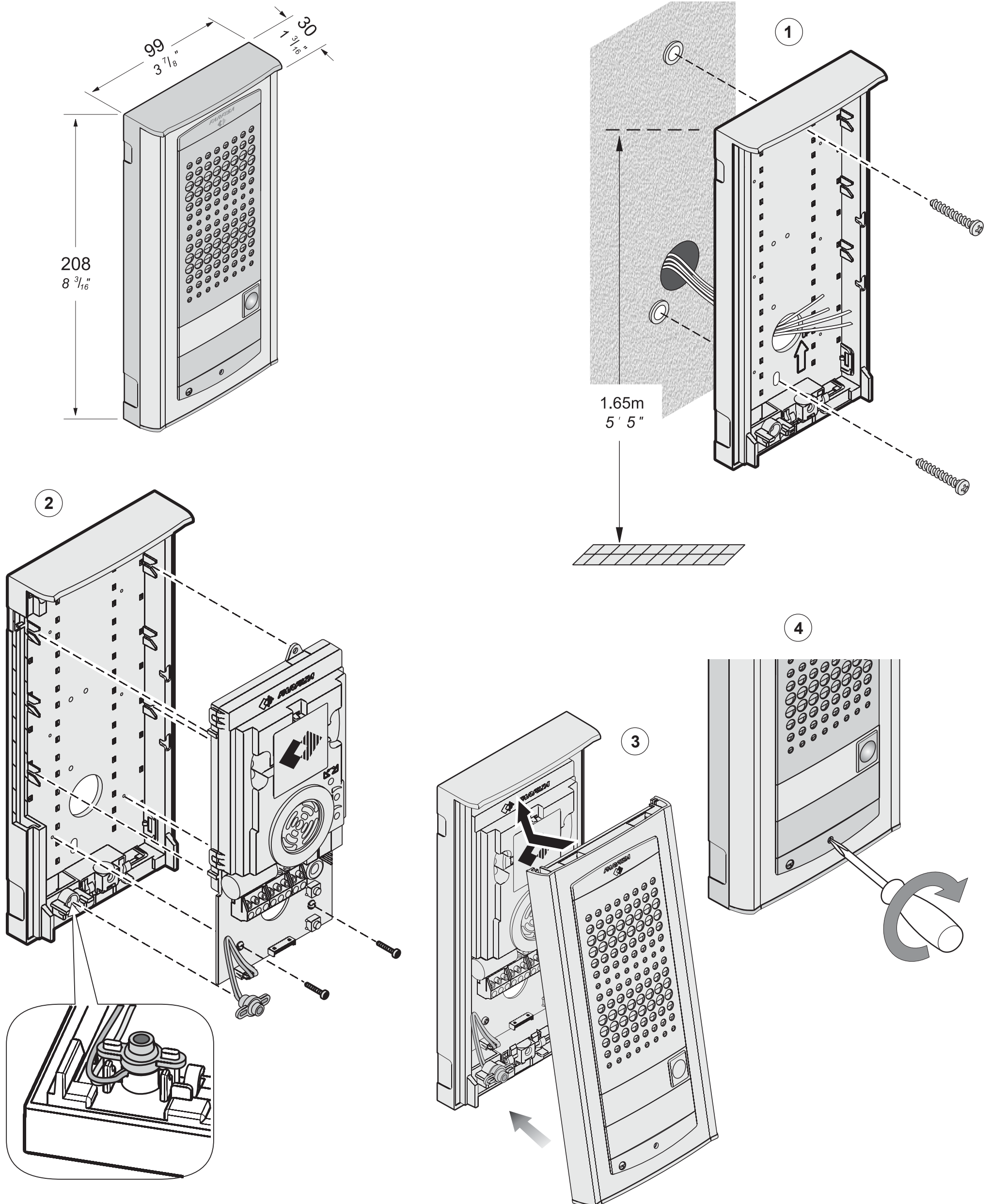

Applicazione del secondo pulsante supplementare sulla placca esterna

*Application of second additional button on external plate*

Application du deuxième bouton-poussoir supplémentaire sur la plaque de rue

*Aplicación del segundo pulsador adicional en la placa externa*

Aplicação do segundo botão suplementar sobre a placa externa

*Einbau der zweiten Zusatztaste in Außenplatte*

ITALIANO

ENGLISH

FRANÇAIS

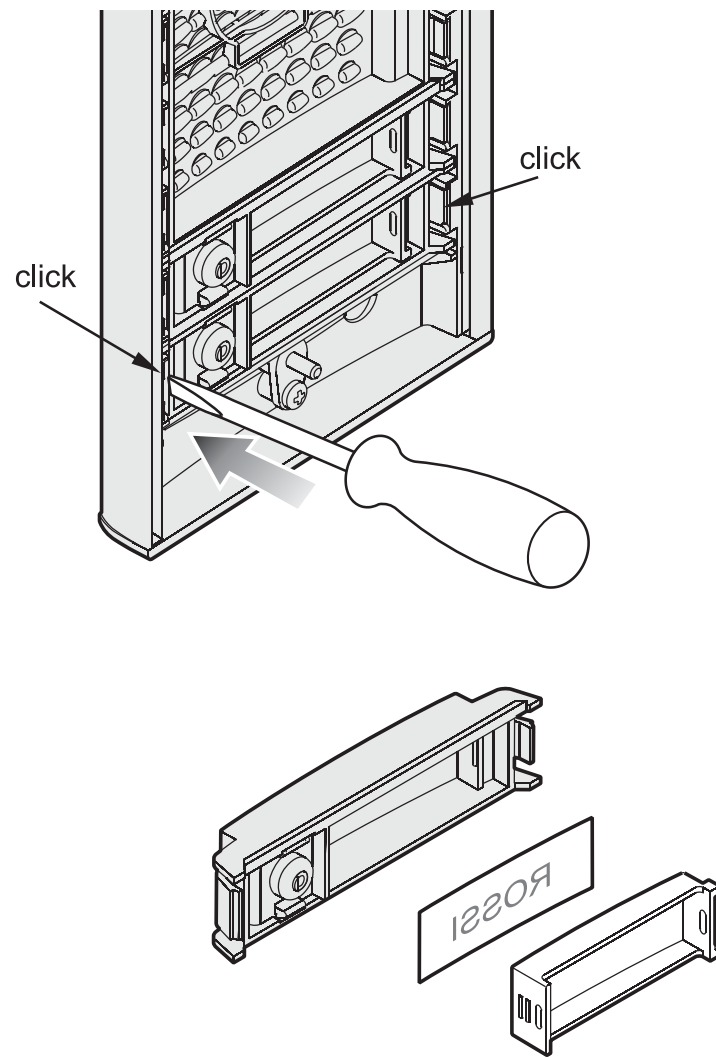
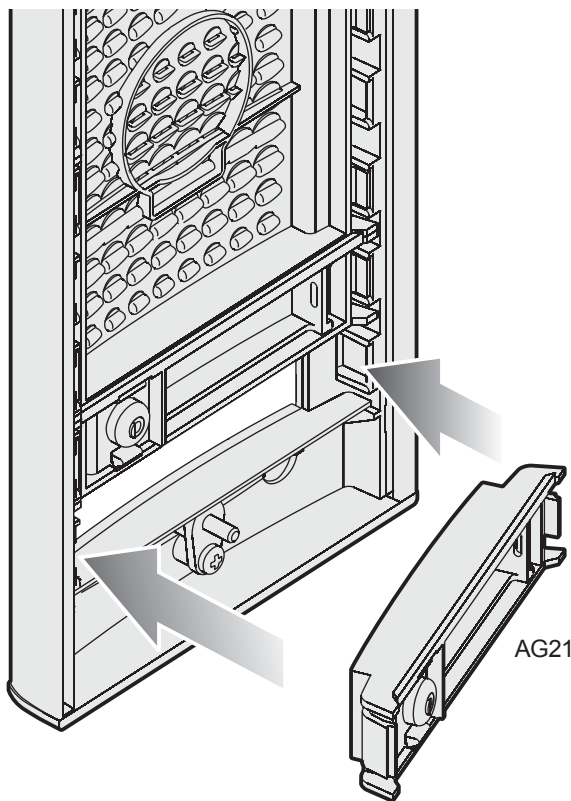
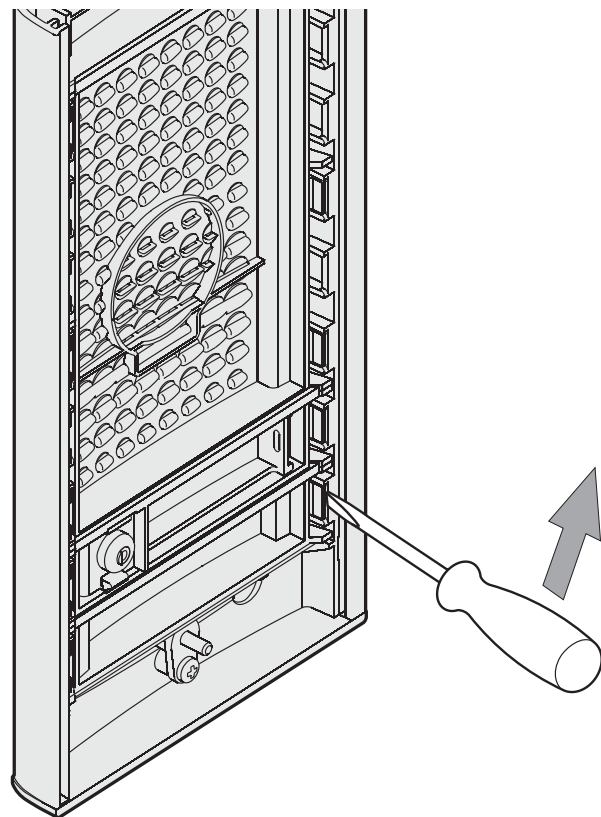

**I** Dati tecnici

Alimentazione 13Vca±1  
 Assorbimento 0,7A  
 Temperatura di funzionamento: -10° ÷ +40°C  
 Massima umidità ammissibile: 80%RH

**Morsetti**

~ ~ ingresso alimentazione alternata 13Vca  
**V** ingresso segnale video telecamera supplementare (cavo coassiale)  
**M** massa video telecamera supplementare (schermo coassiale)  
**S1/S2** contatti apertura serratura  
**LP/LP** fonia-dati-video da e verso gli interni

ESPAÑOL

PORTUGUÉS

**GB** Technical data

Power supply 13Vac±1  
 Absorption 0.7A  
 Operating temperature: -10° ÷ +40°C  
 Maximum admissible humidity: 80%RH

**Terminals**

~ ~ 13VAC voltage input  
**V** Video signal input for supplementary camera (coaxial cable)  
**M** Video ground for supplementary camera (coaxial shield)  
**S1/S2** Door opening contacts  
**LP/LP** Audio-data-video to/from internal users

**F** Données techniques

Alimentation 13Vca±1  
 Absorption 0,7A  
 Température de fonctionnement: -10° ÷ +40°C  
 Humidité maximum admissible: 80% RH

**Bornes**

~ ~ Entrée alimentation alternatif (13Vca)  
**V** Entrée signal de vidéo pour caméra supplémentaire (câble coaxial)  
**M** Masse de vidéo pour caméra supplémentaire (blindage coaxial)  
**S1/S2** Contacts ouverture gâche  
**LP/LP** Phonie-données-véo depuis et vers les internes

**E** Datos técnicos

Alimentación 13Vca±1  
 Consumo 0,7A  
 Temperatura de funcionamiento: -10° ÷ +40°C  
 Humedad máxima permitida: 80% RH

**Terminales**

~ ~ Entrada alimentación alterna (13Vca)  
**V** Entrada señal de vídeo para telecámara suplementaria (cable coaxial)  
**M** Masa vídeo para telecámara suplementaria (pantalla coaxial)  
**S1/S2** Contactos de apertura cerradura  
**LP/LP** Fonia-datos-video desde o a los internos

DEUTSCH

**P** Dados técnicos

Alimentação 13Vca±1  
 Absorção 0,7A  
 Temperatura de funcionamento: -10° ÷ +40°C  
 Humidade máxima admissível: 80% RH

**Bornes**

~ ~ Entrada alimentação alternada (13Vca)  
**V** Entrada sinal vídeo para telecámara suplementar (cabo coaxial)  
**M** Massa vídeo para telecámara suplementar (tela coaxial)  
**S1/S2** Contactos de abertura fechadura  
**LP/LP** Fonia-dados-video de e para os apartamentos

**D** Technische Daten

Stromversorgung 13Vac±1  
 Verbrauch 0,7A  
 Betriebstemperatur: -10° bis +40°C  
 Max. Luftfeuchtigkeit: 80% RH

**Anschlussklemmen**

~ ~ Eingang Stromversorgung (13Vac)  
**V** Videosignaleingang für zusätzliche Videokamera (Koaxialkabel)  
**M** Masse für zusätzliche Videokamera (Koaxialkabel)  
**S1/S2** Türschlossöffnungskontakte  
**LP/LP** Sprechleitung-Datenleitung-Videoleitung zu internen Teilnehmern

## I Serratura elettrica

Come mostrato nei successivi schemi installativi, la serratura elettrica può essere azionata dallo stesso alimentatore che alimenta il posto esterno, ma affinché il sistema funzioni correttamente la serratura elettrica deve essere del tipo 12Vca/1A max. Durante l'azionamento della serratura il segnale video può essere disturbato. Per evitare questo inconveniente o per azionare serrature con caratteristiche differenti si suggerisce di utilizzare un alimentatore supplementare come riportato nello schema seguente.

### IMPORTANTE

Al fine di ottemperare alla Direttiva Europea sulla Compatibilità Elettromagnetica e per aumentare l'affidabilità del prodotto, è necessario connettere un dispositivo di soppressione dei disturbi quando si comanda un carico induttivo, per esempio una serratura elettrica (SE). I soppressori inclusi (transil) devono essere connessi il più vicino possibile al carico (teoricamente sui terminali dello stesso).

## E Cerradura eléctrica

Como se ve en los siguientes diagramas de instalación, la cerradura eléctrica se puede accionar por el mismo alimentador que alimenta la placa de calle, pero, para que el sistema funcione correctamente, la cerradura eléctrica debe ser del tipo 12Vca/1A max. Durante el funcionamiento de la cerradura la señal de vídeo puede ser perturbada. Para evitar el inconveniente o para accionar cerraduras con diferentes características, se sugiere emplear un alimentador adicional, como indicado en el diagrama siguiente.

### IMPORTANTE

Para el fin de obedecer a la Directiva Europea sobre la Compatibilidad Electromagnética, y también para mejorar la seguridad del producto es necesario conectar un dispositivo de supresión de estorbos al mando de una carga inductiva, por ejemplo una cerradura eléctrica (SE). Los supresores incluidos (transil) se deben conectar lo más cerca posible al mando (en teoría, directamente en los terminales del mismo).

## GB Electric door lock

As shown in the installation diagrams the electric lock can be operated using the same power supply which powers the door station, but for a correct operation the electric lock must be a 12VAC/1A max type. During the release of the electric lock the video signal can be disturbed. To avoid this inconvenient or to operate a powerful electric lock it would be advisable to use an extra power supply as reported in the following diagram.

### VERY IMPORTANT

To comply with the European Standards on Electromagnetic Compatibility and to increase the reliability of the product, it is necessary to connect a suppression device when switching inductive loads i.e. electric releases and electric locks (SE). The enclosed suppression devices (transil) must be connected as close as possible to the loads (ideally across the terminals. See figure).

## P Fechadura elétrica

Como ilustrado nos esquemas de instalação sucessivos, a fechadura elétrica pode ser accionada pelo mesmo alimentador que alimenta o local externo, mas, a fim de que o sistema funcione corretamente, a fechadura elétrica deve ser do tipo 12Vca/1A max. Durante o funcionamento da fechadura, o sinal vídeo pode sofrer interferências. Para evitar este inconveniente ou para accionar fechaduras com características diferentes, sugerimos a utilização de um alimentador suplementar de acordo com a descrição do seguinte esquema.

### IMPORTANTE

Com a finalidade de respeitar a Diretiva Europeia sobre a Compatibilidade Eletromagnética e para aumentar a credibilidade do produto, é necessário conectar um dispositivo de supressão dos distúrbios quando se comanda um carregamento indutivo, por exemplo uma fechadura elétrica (SE). Os supressores incluídos (transil) devem ser conectados o mais próximo possível do carregamento (teoricamente, diretamente sobre os terminais do mesmo).

## F Gâche électrique

Tel qu'illustré dans les schémas d'installation suivants, la gâche électrique peut être activée par la même alimentation qui alimente le poste de rue mais, pour que le système fonctionne correctement, la gâche électrique doit être du type 12Vca/1A max. Il se peut que le signal vidéo soit dérangé lors de l'activation de la gâche. Pour éviter cet inconvénient ou pour activer des gâches ayant des caractéristiques différents, on suggère d'utiliser une alimentation supplémentaire, tel qu'illustré dans le schéma suivant.

### IMPORTANT

Conformément à la Directive Européenne sur la Compatibilité Electromagnétique et pour augmenter la fiabilité du produit, il faut connecter un dispositif de suppression des dérangements quand on commande une charge inductive, par exemple une serrure électrique (SE). Les supresseurs inclus (transil) doivent être connectés le plus près possible de la charge (théoriquement sur les terminaux de la charge même).

## D Elektrotürschloss

Wie in den folgenden Schaltplänen gezeigt wird, kann das Elektrotürschloss mit dem für die Türstation verwendeten Netzgerät versorgt werden; zur korrekten Funktion des Systems muss das Elektrotürschloss allerdings mit max. 12VWs/1A betrieben werden. Während der Betätigung des Türschlosses kann u.U. das Videosignal gestört sein. Zur Vermeidung dieser Störung oder zur Betätigung von Türschlössern mit anderen Merkmalen empfiehlt es sich, wie nachstehend erläutert, ein Zusatznetzgerät zu verwenden.

### WICHTIG!

Gemäß den Europäischen Richtlinien zur elektromagnetischen Kompatibilität und zur Erhöhung der Zuverlässigkeit des Produkts muss bei induktiver Belastung, z. B. bei Betätigung eines Elektrotürschlosses (SE), eine Entstörvorrichtung angeschlossen werden. Die mitgelieferten Entstörer (Transil) müssen so nahe wie möglich an der Last (theoretisch direkt an den End-Verschlässen derselben) angeschlossen werden.

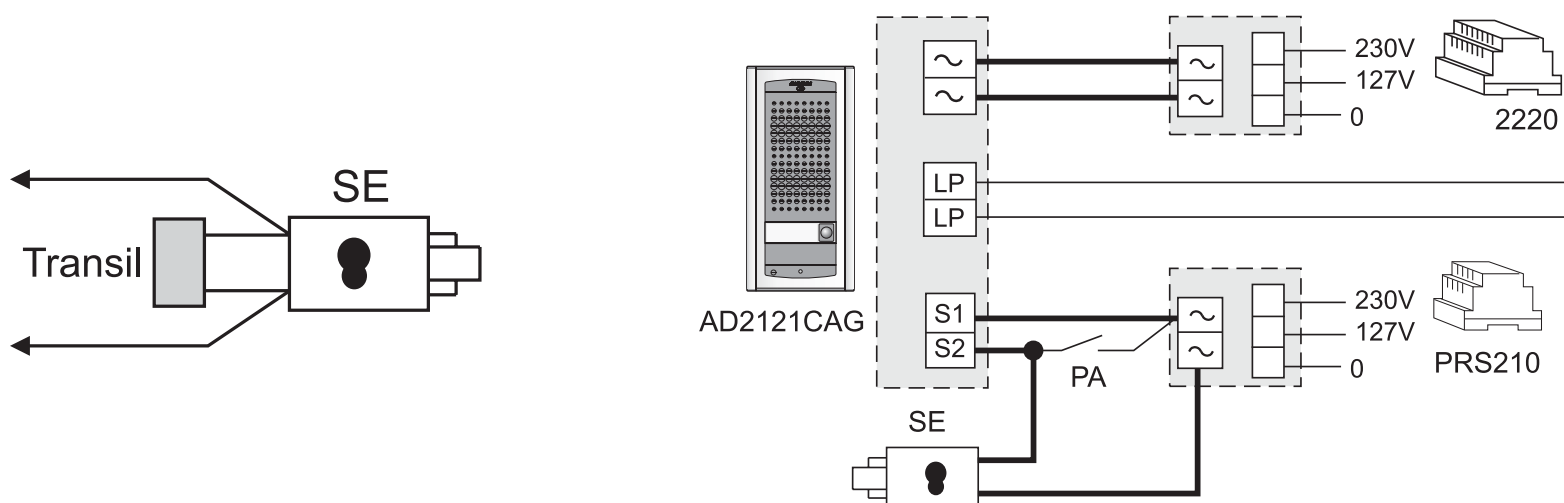

**I Tipo e sezione dei conduttori**

L'utilizzo del cavo art.2302, opportunamente studiato dalla ACI Farfisa, è raccomandato per la realizzazione di impianti digitali DUO System. L'impiego di conduttori inadeguati potrebbe non garantire tutte le prestazioni ed influenzare il corretto funzionamento del sistema.

**Dati tecnici del cavo art. 2302**

Numero dei conduttori	2 (rosso/nero)
Sezione dei conduttori	2x1mm <sup>2</sup>
Materiale dei conduttori	rame stagnato
Passo di cordatura	40mm
Impedenza caratteristica	100Ω

**E Tipo y sección de los conductores**

El uso del cable art.2302, oportunamente estudiado por la ACI Farfisa, es encomendado por la realización de instalaciones digitales DUO System. El empleo de otros cables puede afectar el correcto funcionamiento del sistema y no asegura sus buenas prestaciones.

**Datos técnicos del cable art. 2302**

Número de los conductores	2 (rojo/negro)
Sección de los conductores	2x1mm <sup>2</sup>
Material de los conductores	cobre estañado
Diámetro exterior	40mm
Impedancia típica	100Ω

**Distanze massime garantite con il cavo art.2302**

**Distancias máximas aseguradas con el cable art. 2302**

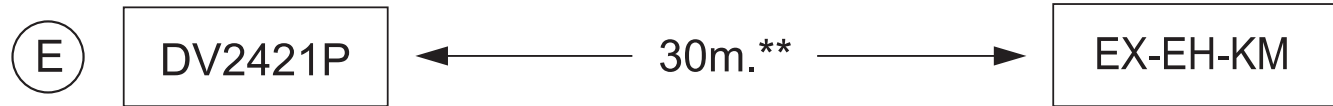

posto interno più lontano  
farthest internal station  
poste interne le plus éloigné  
aparato interno más distante  
posto interno mais afastado  
setzt Innen entfernt

posto interno più lontano  
farthest internal station  
poste interne le plus éloigné  
aparato interno más distante  
posto interno mais afastado  
setzt Innen entfernt

**Note**

\* Lettere di riferimento schematico.

\*\* La lunghezza totale dei cavi dal derivatore ai posti interni non deve superare i 300 metri (somma di tutte le tratte "E").

**Notas**

\* Letras de referencia.

\*\* La longitud total de los cables del derivador a los aparatos internos no puede ser superior a los 300 metros (total de todos los tramos "E").

**GB Type and cross-section of conductors**

The cable art.2302 is the ideal solution for wiring DUO digital systems. The use of inappropriate cables may have an adverse effect on the performance of the system.

**Technical characteristics of cable art.2302**

Number of conductors	2 (red/black)
Cross-section of conductors	2x1mm <sup>2</sup>
Material of conductors	tinned copper
Twisting pitch	40mm
Nominal impedance	100Ω

**P Tipo e secção dos condutores**

A utilização do cabo art.2302, provido por ACI Farfisa, é recomendado por a realização de instalações digitais DUO System. O uso de outros cabos pode influenciar o correto funcionamento do sistema e não garante as prestações do mesmo.

**Dados técnicos do cabo art. 2302**

Número de condutores	2 (vermelho/preto)
Secção dos condutores	2x1mm <sup>2</sup>
Material dos condutores	cobre estagnado
Diâmetro externo	40mm
Impedimento característica	100Ω

**Maximum distances guaranteed by cable art.2302**

**Distâncias máximas garantidas com o cabo art. 2302**

**Notes**

\* Letters for reference on the diagrams.

\*\* The total length of cables from line distributors to internal stations should not exceed 300m (adding all the "E" sections).

**Notas**

\* Letras de referência esquemática.

\*\* O comprimento total dos cabos do derivador aos postos internos não deve superar 300 metros (soma de todos os trechos "E").

**F Type et section des conducteurs**

L'usage du câble art.2302, opportunément étudié par l'ACI Farfisa, il est recommandé pour la réalisation d'installations digitales DUO System. L'utilisation de câbles différents peut influencer le fonctionnement correct du système et n'en garantit pas les performances.

**Données techniques du câble art. 2302**

Nombre de conducteurs	2 (rouge/noir)
Section des conducteurs	2x1mm <sup>2</sup>
Matériau des conducteurs	cuivre étamé
Pas de câblage	40mm
Impédance caractéristique	100Ω

**D Art und Querschnitt der Leiter**

Für die digitalen Busanlagen der Serie DUO wird der Einsatz des Kabels Art. 2302 von ACI Farfisa empfohlen. Bei Verwendung anderer Kabelarten kann die Funktion und die Leistung des Systems beeinträchtigt werden.

**Technische Daten des Kabels Art. 2302**

Anzahl der Adern	2 (rot/schwarz)
Querschnitt der Adern	2x1mm <sup>2</sup>
Material	verzinnertes Kupfer
Verdrillungsschritt	40mm
Typische Impedanz	100Ω

**Distances maximum garanties avec le câble art. 2302**

**Bei Einsatz des Kabels Art. 2302 garantierte max. Entfernungen**

**Notes**

\* Lettres de référence schématique.

\*\* La longueur totale des câbles du dérivateur aux postes internes ne doit pas dépasser 300 mètres (somme de tous les tronçons "E").

**Hinweise**

\* Schaltplan-Bezugsbuchstaben.

\*\* Die Gesamtlänge der Kabel vom Nebenwiderstand zu den internen Teilnehmern darf nicht mehr 300 Meter betragen (Summe aller „E“-Abschnitte).

**IMPIANTO VIDEOCITOFONICO MULTIFAMILIARE  
MULTI-FAMILY VIDEOINTERCOM SYSTEM  
INSTALLATION VIDEOPHONIQUE A PLUSIEURS DIRECTIONS**

**SISTEMA DE VIDEOPORTERO MULTIFAMILIAR  
INSTALAÇÃO DE VÍDEO-PORTEIRO MULTIFAMILIAR  
MEHRFAMILIEN-VIDEOSPRECHANLAGE**

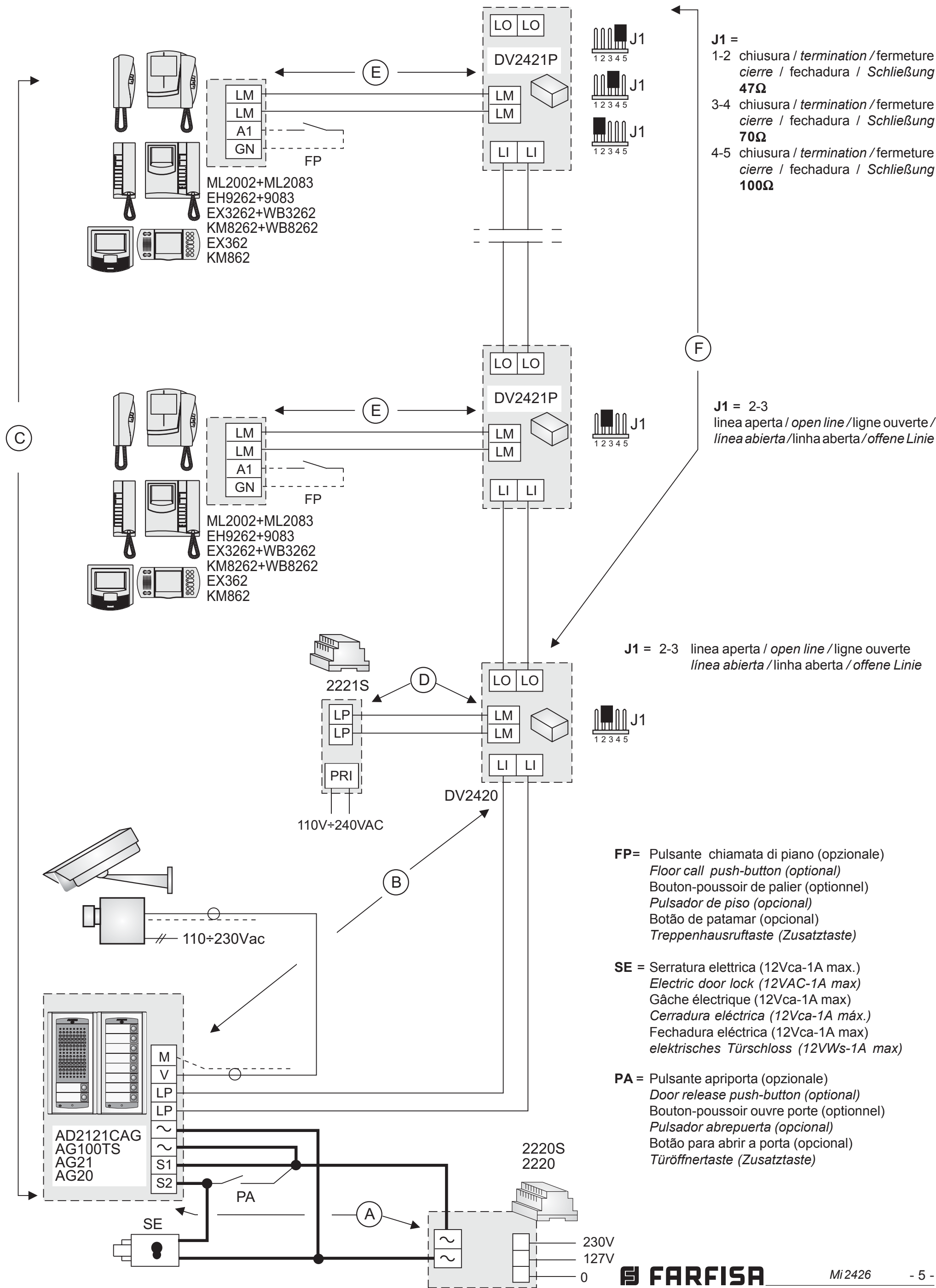

ITALIANO

ENGLISH

FRANÇAIS

ESPAÑOL

PORTUGUÊS

DEUTSCH

ITALIANO

ENGLISH

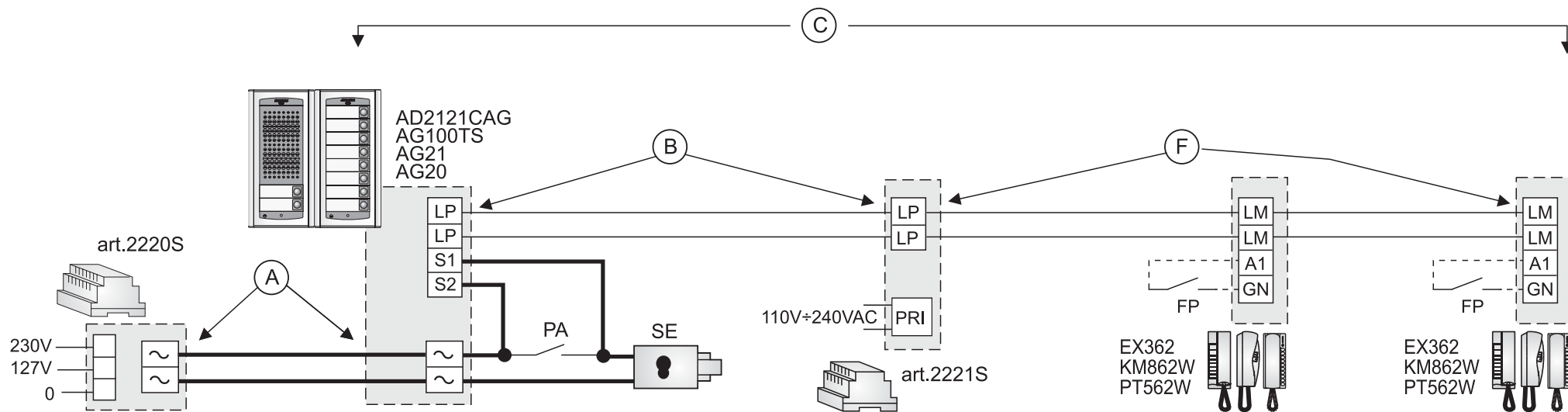

**Regolazioni - Adjustments - Régulations - Regulaciones - Regulações  
Regelungen**

FRANÇAIS

ESPAÑOL

PORTUGUÊS

DEUTSCH

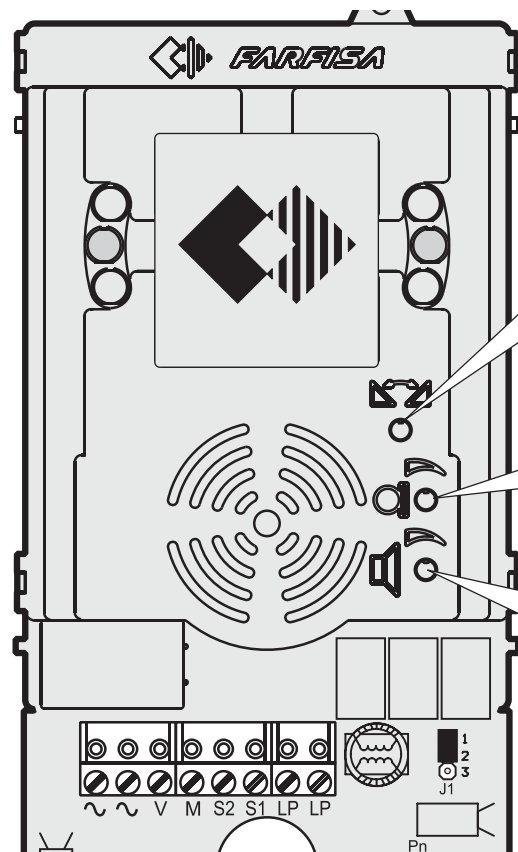

Regolazione innesco (effetto Larsen)  
Anti-feedback (Larsen effect) adjustment  
Réglage de l'effet Larsen  
Regulación del efecto Larsen  
Regulação do efeito Larsen  
Regelung der Rückkopplung

Regolazione volume trasmissione  
Transmitter adjustable volume  
Réglage du volume transmission  
Regulación del volumen de transmisión  
Regulador volume transmissão  
Lautstärkenregelung für Mikrofon

Regolazione volume ricezione  
Receiver adjustable volume  
Réglage du volume réception  
Regulación del volumen de recepción  
Regulador volume recepção  
Lautstärkenregelung für Lautsprecher

**I Regolazione volumi**

Per regolare i volumi del microfono e dell'altoparlante, agire sui trimmer e .

**Regolazione dell'antilocale**

Per eliminare un eventuale innesco (effetto Larsen), occorre procedere come segue:  
- eseguire la chiamata dal posto esterno e sollevare il microtelefono dell'utente chiamato;  
- nella pulsantiera togliere il microfono dall'apposita sede, portarlo sopra l'altoparlante del gruppo fonico e regolare il trimmer fino ad ottenere l'annullamento del fischio;  
- riporre il microfono nell'apposita sede.

**GB Volumes adjustment**

To adjust the volume of microphone and loudspeaker, turn the trimmers and .

**Anti-feedback adjustment (Antilocale)**

In case of "feedback" (Larsen effect) in the external unit it is necessary to operate as follow:  
- make the call from the door station and lift the handset of the called user;  
- remove the microphone from its housing inside the push-button panel, place it on the loudspeaker of the electric door answering system and adjust the trimmer until the feedback stops;  
- replace the microphone in its housing.

**F Réglage du volume**

Pour régler les volumes du microphone et du haut-parleur, agir sur les trimmers et .

**Réglage de l'Antilocale**

Pour éliminer des éventuel siblements (effet Larsen) au poste externe il faut procéder comme ci dessous:  
- appeler du poste de rue et décrocher le combiné de l'utilisateur appelé;  
- dans la plaque de rue, enlever le microphone de son emplacement, le placer au-dessus du module phonique et régler le trimmer jusqu'à l'annulation du sifflement;  
- repositionner le microphone dans son siège.

**E Regulación del volumen**

Para ajustar los volúmenes del micrófono y del altavoz, actuar sobre los trimmer y .

**Regulación del efecto Larsen**

- Hacer una llamada desde la placa de calle y descolgar el microteléfono del usuario llamado.  
- En la placa de calle sacar el micrófono de su sede, llevarlo sobre el altavoz del grupo fónico y regular el trimmer hasta obtener la cancelación del silbido.  
- Volver a poner el micrófono del grupo fónico en su sitio.

**FP=** Pulsante chiamata di piano (opzionale)  
Floor call push-button (optional)  
Bouton-poussoir de palier (optionnel)  
Pulsador de piso (opcional)  
Botão de patamar (opcional)  
Treppenhausruftaste (Zusatztaste)

**SE =** Serratura elettrica (12Vca-1A max.)  
Electric door lock (12VAC-1A max)  
Gâche électrique (12Vca-1A max)  
Cerradura eléctrica (12Vca-1A máx.)  
Fechadura eléctrica (12Vca-1A max)  
elektrisches Türschloss (12VWs-1A max)

**PA =** Pulsante apriporta (opzionale)  
Door release push-button (optional)  
Bouton-poussoir ouvre porte (optionnel)  
Pulsador abrepuerta (opcional)  
Botão para abrir a porta (opcional)  
Türöffnertaste (Zusatztaste)

**P Regulação do volume**

Para regular o volume do microfone e do altofalante, agir sobre os trimmer e .

**Regulação do Antilocale (efeito Larsen)**

- Fazer a chamada do posto externo e levantar o microtelefono do usuário chamado.  
- Da botoneira remover o microfone de seu alojamento, o colocar sobre o alto-falante do grupo fónico e regular o trimmer até obter a eliminação do assobio (efeito Larsen).  
- Pôr o microtelefono do porteiro de novo no próprio lugar.

**D Einstellung der Lautstärke**

Zur Einstellung der Mikrofon- und Lautsprecherlautstärke sind die Trimmer und zu betätigen.

**Regelung der Rückkopplung**

Um einen möglichen Pfeifton (Rückkopplung) zu unterdrücken:  
- einem Anruf von der Türstation einleiten und Handapparat am Haustelefon abheben. Versichern Sie sich dabei das Handapparat mit dem Lautsprecher und Mikrofon nicht direkt gegen auf eine harte Fläche (Wand, Tisch) aufliegt;  
- betätigen Sie den Regler , bis der Pfeifton verschwindet.

## I PROGRAMMAZIONI

Di seguito sono elencate le programmazioni effettuate in fabbrica, se occorre variarle seguire le indicazioni dei paragrafi successivi.

### Programmazioni di fabbrica

- Indirizzo Posto Esterno = **231**
- Indirizzo associato al Primo Pulsante = **100**
- Indirizzo associato al Primo Pulsante della prima pulsantiera aggiuntiva = **102**
- Durata azionamento serratura = **3 secondi**
- Pulsanti con funzioni speciali = **nessuno**
- Pulsanti con disabilitazione telecamera esterna aggiuntiva = **nessuno**
- Programmazione di sistema = vedi tabella 2 di pagina 9

### Entrare in modalità programmazione

- Togliere la placca.
- Spostare il ponticello **J1** dalla posizione **1-2** alla **2-3**; si udirà il tono di programmazione e si accendono i led rossi (R).

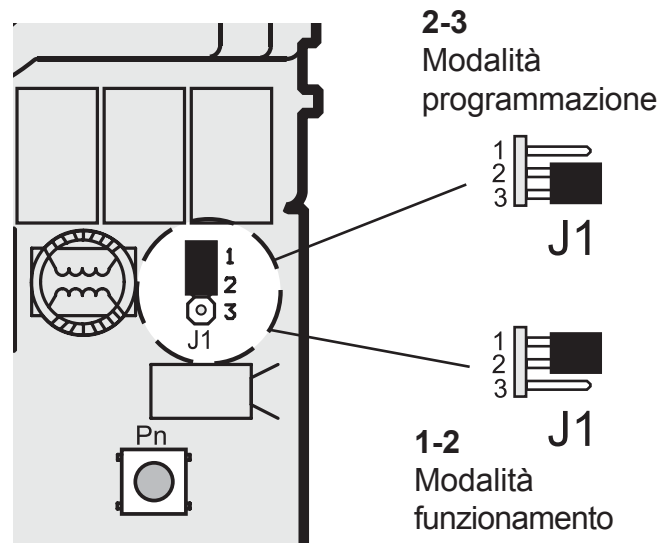

### Uscire dalla modalità programmazione

Per uscire dalla programmazione è necessario riportare il ponticello **J1** dalla posizione **2-3** alla **1-2**.

### Utilizzo dei pulsanti

Per immettere gli indirizzi o codici utilizzare i pulsanti "**Pn**" e "**P1**".

**Pn:** La pressione di questo pulsante serve per **confermare l'immissione di un codice** oppure **passare ad una fase di programmazione successiva**.

**P1:** La pressione di questo pulsante serve per **incrementare il valore della cifra da inserire**. Premere il pulsante un numero di volte pari alla cifra da inserire (cifra 1 = 1 pressione; cifra 9 = 9 pressioni; cifra 0 = 10 pressioni del pulsante "**P1**")

La pressione del pulsante "**P1**" è confermata da un tono sull'altoparlante.

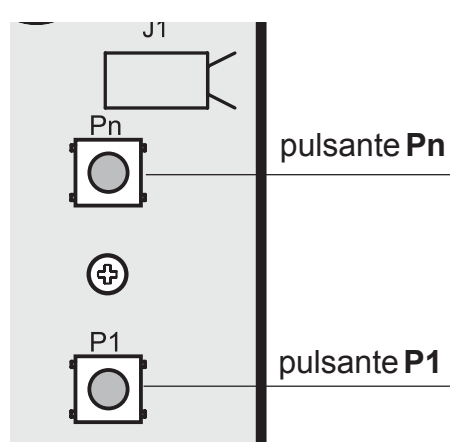

### Immissione codici o indirizzi

- I codici e/o gli indirizzi da memorizzare devono essere sempre formati da tre cifre (centinaia, decine ed unità); i codici e/o gli indirizzi composti da sole decine ed unità o da sole unità devono essere completati con l'aggiunta di zeri. Per esempio l'indirizzo 96 diventa 096 e l'indirizzo 5 diventa 005.
- Le cifre devono essere immesse una alla volta premendo "n" volte il pulsante "**P1**", dove "n" corrisponde al valore della cifra da immettere, seguita da una pausa di circa 2 secondi per passare alla cifra successiva (un tono sull'altoparlante indicherà quando passare all'immissione della cifra successiva); il valore massimo inseribile è 255. Per esempio per inserire il codice 096 occorre:
  - premere 10 volte il pulsante "**P1**" per inserire la cifra 0 ed attendere 2 secondi fino a quando non si udirà un tono sull'altoparlante.
  - premere 9 volte il pulsante "**P1**" per inserire la cifra 9 ed attendere 2 secondi fino a quando non si udirà un tono sull'altoparlante.
  - premere 6 volte il pulsante "**P1**" per inserire la cifra 6 ed attendere 2 secondi fino a quando non si udirà un tono sull'altoparlante.

**Nota:** ricordarsi di confermare l'immissione dei codici come indicato nei vari capitoli di programmazione.

### Tabella 1 Codici di programmazione

<b>111</b>	indirizzo Posto Esterno
<b>112</b>	indirizzo Primo Pulsante ( <b>Pn</b> del posto esterno <b>AD2121CAG</b> )
<b>113</b>	indirizzo primo pulsante della prima Pulsantiera Aggiuntiva ( <b>Pn</b> della prima <b>AG100TS</b> )
<b>114</b>	tempo azionamento serratura
<b>116</b>	presenza centralini di portineria
<b>121</b>	programmazione di sistema (vedere tabella 2)
<b>210</b>	programmazione dei pulsanti con disabilitazione della telecamera esterna aggiuntiva durante la chiamata
<b>211</b>	ripristino dei pulsanti con disabilitazione della telecamera esterna aggiuntiva durante la chiamata
<b>233</b>	programmazione pulsanti con funzioni speciali
<b>000</b>	ritorno alla programmazione di fabbrica

### Procedura della programmazione

Per effettuare la programmazione occorre:

- entrare nella modalità di programmazione** seguendo le indicazioni descritte nel capitolo "*Entrare in programmazione*";
- immettere le tre cifre del codice di programmazione che si vuol modificare** seguendo le indicazioni del capitolo "*immissione codici od indirizzi*"; **premere PN per confermare:** si udirà un tono di conferma ed i led rossi inizieranno a lampeggiare.
- effettuare le operazioni descritte nel capitolo relativo alla programmazione scelta.**
- proseguire con un'altra programmazione od uscire spostando il ponticello J1 da 2-3 a 1-2.**

### Inserimento indirizzo Posto Esterno (codice 111)

In questa modalità è possibile codificare l'indirizzo del posto esterno con codici compresi tra 231

e 250.

- **Entrare nella modalità di programmazione** seguendo le indicazioni descritte nel capitolo "*Entrare in programmazione*".
- Inserire il codice **111** e premere **Pn**; si udirà un tono di conferma ed i led rossi inizieranno a lampeggiare.
- Comporre il numero di codifica scelto per il posto esterno e confermarlo premendo **Pn**; si udirà un tono di conferma ed i led rossi torneranno ad accendersi in modo continuo.
- Proseguire inserendo il codice di una nuova programmazione od uscire spostando il ponticello **J1** nella posizione **1-2**.

### Inserimento indirizzo Primo Pulsante (codice 112)

Sulla scheda della **AD2121CAG** sono presenti 2 pulsanti: **PN** e **P1**. Il pulsante riconosciuto come primo è **PN**, mentre **P1** assume il valore successivo (es: Pn = 001, P1 = 002; Pn = 058, P1 = 059).

Di fabbrica il primo pulsante (**Pn**) è codificato con l'indirizzo 100; qualora si voglia sostituirlo procedere nel seguente modo:

- **entrare nella modalità di programmazione** seguendo le indicazioni descritte nel capitolo "*Entrare in programmazione*";
- inserire il codice **112** e premere **Pn**; si udirà un tono di conferma ed i led rossi inizieranno a lampeggiare;
- comporre il numero dell'interno che si vuol attribuire al pulsante **Pn**. Gli interni devono essere codificati con numeri compresi tra 001 e 200;
- premere **Pn**; si udirà un tono di conferma ed i led rossi torneranno ad accendersi in modo continuo;
- proseguire inserendo il codice di una nuova programmazione od uscire spostando il ponticello **J1** nella posizione **1-2**.

### Inserimento indirizzo Primo Pulsante della prima pulsantiera aggiuntiva (codice 113)

Per ampliare il numero di chiamate occorre affiancare al posto esterno **AD2121CAG** una o più pulsantiere aggiuntive **AG100TS** (max 16). Ogni pulsantiera aggiuntiva deve essere codificata tramite i 4 microinterruttori presenti sulla scheda (vedere le istruzioni allegate al prodotto). Inoltre, al primo pulsante della prima pulsantiera aggiuntiva, occorre indicare un indirizzo, i pulsanti successivi di tutte le pulsantiere aggiuntive assumeranno automaticamente una numerazione progressiva. Tale indirizzo deve essere superiore a quello del pulsante **P1** del posto esterno **AD2121CAG**.

Di fabbrica il primo pulsante (**Pn**) della prima pulsantiera aggiuntiva **AG100TS** è codificato con indirizzo 102; qualora si voglia sostituirlo procedere nel seguente modo:

- **entrare nella modalità di programmazione** seguendo le indicazioni descritte nel capitolo "*Entrare in programmazione*";
- inserire il codice **113** e premere **Pn**; si udirà un tono di conferma ed i led rossi inizieranno a lampeggiare;
- comporre il numero dell'interno che si vuol attribuire al pulsante **Pn** della prima pulsantiera aggiuntiva. Gli interni devono essere codificati con numeri compresi tra 001 e 200; ricordarsi che di fabbrica gli indirizzi 100 e 101 sono assegnati ai 2 pulsanti dell'**AD2121CAG**;

- premere **Pn**; si udirà un tono di conferma ed i led rossi torneranno ad accendersi in modo continuo;
- proseguire inserendo il codice di una nuova programmazione od uscire spostando il ponticello **J1** nella posizione **1-2**.

**Tempo di azionamento della serratura (codice 114).** Per modificare la durata di azionamento della serratura elettrica occorre:

- **entrare nella modalità di programmazione** seguendo le indicazioni descritte nel capitolo "Entrare in programmazione";
- inserire il codice **114** e premere **Pn**; si udirà un tono di conferma ed i led rossi inizieranno a lampeggiare;
- comporre le 3 cifre dei secondi della durata di apertura della serratura desiderata (cifre da 000 a 120);
- premere **Pn**; si udirà un tono di conferma ed i led rossi torneranno ad accendersi in modo continuo;
- proseguire inserendo il codice di una nuova programmazione o uscire spostando il ponticello **J1** nella posizione **1-2**.

**Presenza centralini principali o secondari (codice 116).** La programmazione seguente è necessaria se nell'impianto sono presenti centralini di portineria principali e/o secondari. Per effettuare la programmazione occorre:

- **entrare nella modalità di programmazione** seguendo le operazioni descritte nel capitolo "Entrare in programmazione";
- inserire il codice **116** e premere **Pn**; si udrà un tono di conferma ed i led rossi inizieranno a lampeggiare;
- comporre l'indirizzo **201** se la pulsantiera invia chiamate ad 1 o più centralini principali oppure l'indirizzo **210** se la pulsantiera invia chiamate ad 1 o più centralini secondari;
- premere **Pn**; si udrà un tono di conferma ed i led rossi torneranno ad accendersi in modo continuo;
- proseguire inserendo il codice di una nuova programmazione o uscire spostando il ponticello **J1** nella posizione **1-2**.

#### Programmazione di sistema (codice 121)

La programmazione seguente consente di abilitare o disabilitare le funzioni elencate in tabella 2. Per effettuare la programmazione, occorre:

- **entrare nella modalità di programmazione** seguendo le indicazioni descritte nel capitolo "Entrare in programmazione";
- inserire il codice **121** e premere **Pn**; si udirà un tono di conferma ed i led rossi genereranno un lampeggio al secondo per indicare che si sta programmando il modo 1;

- **a** - premere "**P1**" per abilitare/disabilitare il modo 1; un tono grave ne indicherà la disabilitazione, mentre un tono acuto verrà generato per indicare la sua abilitazione;
- **b** - premere "**Pn**" per confermare e passare alla programmazione del modo successivo; si udirà un tono di conferma ed i led rossi genereranno una serie di lampeggi indicanti il numero del modo successivo; se non occorre modificare uno o più modi di funzionamento è sufficiente premere "**Pn**" per passare ai modi successivi;
- ripetere i punti **a** e **b** per programmare tutti i modi 2, 3 e 4;
- dopo aver programmato e confermato con il pulsante "**Pn**" il modo 5, premere ancora 3 volte il pulsante "**Pn**" per uscire dalla programmazione di sistema; si udirà un tono di conferma ed i led rossi torneranno ad accendersi in modo continuo;
- proseguire inserendo il codice di una nuova programmazione o uscire spostando il ponticello **J1** nella posizione **1-2**.

**Nota.** La programmazione non sarà memorizzata se non saranno confermati tutti i modi di funzionamento.

#### Programmazione pulsanti con disabilitazione della telecamera esterna aggiuntiva durante la chiamata (codice 210)

Con questa programmazione è possibile assegnare ai pulsanti la funzione di chiamata con disabilitazione della telecamera (prima occorre abilitare il modo di funzionamento 5 nella programmazione di sistema - cod.121). Per effettuare la programmazione, occorre:

- **entrare nella modalità di programmazione** seguendo le indicazioni descritte nel capitolo "Entrare in programmazione";
- inserire il codice **210** e premere **Pn**; si udirà un tono di conferma ed i led rossi inizieranno a lampeggiare;
- premere, uno alla volta, tutti i pulsanti la cui pressione non deve abilitare la telecamera;
- uscire dalla programmazione spostando il ponticello **J1** nella posizione **1-2**.

#### Ripristino dei pulsanti con disabilitazione della telecamera esterna aggiuntiva (codice 211)

Per ripristinare la funzione di abilitazione della telecamera, ai pulsanti esclusi da tale funzione con la programmazione precedente (codice **210**), occorre:

- **entrare nella modalità di programmazione** seguendo le indicazioni descritte nel capitolo "Entrare in programmazione";

- inserire il codice **211** e premere **Pn**; si udirà un tono di conferma ed i led rossi inizieranno a lampeggiare;
- premere, uno alla volta, i pulsanti a cui occorre ripristinare la funzione di abilitazione della telecamera; si udirà un tono di conferma;
- uscire dalla programmazione spostando il ponticello **J1** nella posizione **1-2**.

#### Gestione Pulsanti Speciali (codice 233)

Per un numero massimo di 20 pulsanti è possibile cambiare l'indirizzo impostato automaticamente durante la programmazione dei posti esterni (vedere i codici 112 e 113). Questa funzione è utile principalmente se si vuol cambiare la sequenza progressiva di alcune chiamate e/o si vogliono abilitare attuatori per funzioni speciali. Per effettuare la programmazione, occorre:

- **entrare nella modalità di programmazione** seguendo le indicazioni descritte nel capitolo "Entrare in programmazione";
- inserire il codice **233** e premere **Pn**; si udirà un tono di conferma ed i led rossi inizieranno a lampeggiare;
- **a** - comporre il numero dell'interno (codici da 001 a 200) o dell'attuatore (codici da 211 a 220) seguendo le indicazioni del capitolo "immissione codici o indirizzi";
- **b** - tenere premuto il pulsante a cui si vuol assegnare l'indirizzo inserito in precedenza fino ad udire il tono di conferma;
- ripetere i punti **a** e **b** per programmare altri pulsanti od uscire spostando il ponticello **J1** nella posizione **1-2**.

#### Ripristino dei Pulsanti Speciali (codice 233)

Per ripristinare uno o più pulsanti speciali con l'indirizzo attribuito automaticamente durante la programmazione dei posti esterni (vedere i codici 112 e 113), occorre:

- **entrare nella modalità di programmazione** seguendo le indicazioni descritte nel capitolo "Entrare in programmazione";
- inserire il codice **233** e premere **Pn**; si udirà un tono di conferma ed i led rossi inizieranno a lampeggiare;
- **a** - tenere premuto il pulsante da ripristinare fino ad udire il tono di conferma;
- ripetere il punto **a** per ripristinare altri pulsanti od uscire spostando il ponticello **J1** nella posizione **1-2**.

#### Ritorno alla programmazione di fabbrica

Dopo essere entrati in modalità programmazione come descritto nel relativo capitolo, occorre:

- comporre **000** seguendo le indicazioni del capitolo "immissione codici o indirizzi";
- premere **Pn**; si udirà un tono di conferma ed i led rossi inizieranno a lampeggiare;
- comporre **123** seguendo le indicazioni del

capitolo "immissione codici o indirizzi";

- premere **Pn**; si udirà un tono di conferma e lampeggeranno brevemente i led bianchi della telecamera;
- uscire dalla programmazione spostando il ponticello **J1** da 2-3 a 1-2.

**Attenzione.** Dopo aver eseguito questa procedura tutti i valori di programmazione sono riportati ai valori di fabbrica.

Tabella 2 - Programmazione di sistema (codice 121)

Modi di funzionamento	Premere pulsante "P1"	
	tono acuto	tono grave
1 abilitazione conversazione su chiamata	abilitato <input checked="" type="checkbox"/>	disabilitato <input type="checkbox"/>
2 abilitazione dei toni	abilitato <input checked="" type="checkbox"/>	disabilitato <input type="checkbox"/>
3 abilitazione accensione video (*)	abilitato <input type="checkbox"/>	disabilitato <input checked="" type="checkbox"/>
4 riservato; lasciare disabilitato	abilitato <input type="checkbox"/>	disabilitato <input checked="" type="checkbox"/>
5 gestione dei pulsanti con disabilitazione della telecamera durante la chiamata	abilitato <input type="checkbox"/>	disabilitato <input checked="" type="checkbox"/>
6 riservato; lasciare disabilitato	-	disabilitato <input checked="" type="checkbox"/>
7 riservato; lasciare disabilitato	-	disabilitato <input checked="" type="checkbox"/>
8 riservato; lasciare disabilitato	-	disabilitato <input checked="" type="checkbox"/>

Impostazioni di fabbrica

#### Per facilitare la programmazione e per ricordarla in seguito si consiglia di scrivere gli indirizzi nella tabella seguente

Codici	Indirizzi	Valori da.. a..
<b>111</b>	- - -	231 ÷ 250
<b>112</b>	- - -	001 ÷ 200
<b>113</b>	- - -	001 ÷ 200
<b>114</b>	- - -	000 ÷ 120
<b>121</b>	vedere tabella 2	

## GB PROGRAMMING

Following is a list of default settings. If necessary, follow the instructions contained in the next chapters to change them.

### Factory setting

- External Door Station Address = **231**
- Address associated with First Button = **100**
- Address associated with First Button of first additional push-button panel = **102**
- Lock actuation time = **3 seconds**
- Buttons with special functions = **none**
- Buttons with camera deactivation during the call = **none**
- System programming = see table 2 of page 11

### Entering the programming mode

- Remove the plate.
- Move the jumper **J1** from position **1-2** to **2-3**; you hear the programming tone and the red LEDs turn ON (R).

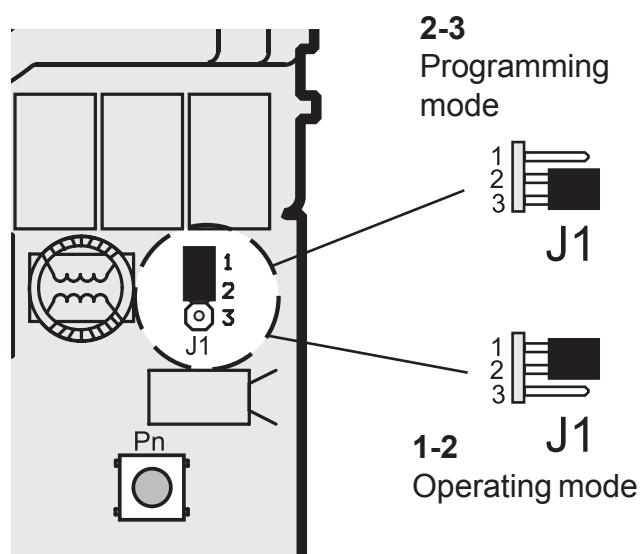
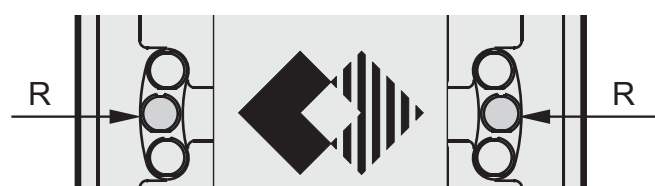

### Exit the programming mode

To exit the programming mode, you must bring the jumper **J1** from position **2-3** back to position **1-2**.

### Using the push-buttons for programming

Press button "**Pn**" and "**P1**" to enter addresses or codes.

**Pn**: Press this button to **confirm code programming** or **go to the next programming step**.

**P1**: Press this button to **increase the value you want to enter**. Press the button for a number of times equal to the digit you want to enter (digit 1 = 1 time; digit 9 = 9 times; digit 0 = press "**P1**" 10 times).

The pressure of the "**P1**" button is confirmed by an acoustic tone on the loudspeaker.

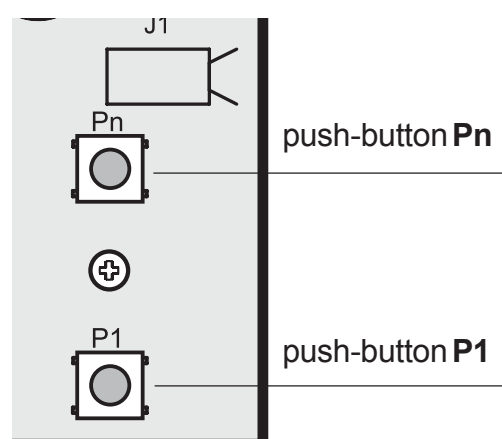

### Entering codes or addresses

- Codes and/or addresses must have three digits (hundreds, tens, units); codes and/or addresses with tens and units or units only must be completed by adding zeros. For example, address 96 becomes 096 and address 5 becomes 005.
- Enter one digit at a time by pressing the "**P1**" button for a number of times "**n**", where "**n**" is the value of the digit you want to enter, followed by a pause of about 2 seconds before you go to the next digit (a tone on the loudspeaker will tell you when to go to the next digit). The maximum value you can enter is 255. For example, to enter code 096 you must:
  - press the "**P1**" button 10 times to enter digit 0 and wait for 2 seconds until you hear a tone in the loudspeaker.
  - press the "**P1**" button 9 times to enter digit 9 and wait for 2 seconds until you hear a tone on the loudspeaker.
  - press the "**P1**" button 6 times to enter digit 6 and wait for 2 seconds until you hear a tone on the loudspeaker.

**Note**: - remember to confirm the codes you have entered as explained in the programming chapters.

**Table 1**  
**Programming codes**

<b>111</b>	External Door Station address
<b>112</b>	First Button address ( <b>Pn</b> of <b>AD2121CAG</b> external door station)
<b>113</b>	address of first button of first Additional Push-button Panel ( <b>Pn</b> of the first <b>AG100TS</b> )
<b>114</b>	door lock activation time
<b>116</b>	operations with door keeper exchangers
<b>121</b>	system programming (see table 2)
<b>210</b>	programming of call button with camera deactivation during the call
<b>211</b>	button reset with camera deactivation during the call
<b>233</b>	programming the buttons with special functions
<b>000</b>	back to factory settings

### Programming procedure

To make the programming it necessary to:

- enter the programming mode following the instructions described in "Entering the programming mode";
- enter the three digits of the programming code you want to change following the instructions contained in "Entering codes or address"; **press PN to confirm**: you hear the confirmation tone and the red LEDs start flashing.
- make the operations described in the specific programming chapter.
- continue with another programming operation or exit moving the jumper **J1** from 2-3 to 1-2.

### Entering the External Door Station address (code 111)

In this mode you can code the external door station address with codes from 231 to 250.

- Enter the programming mode following the instructions described in "Entering the programming mode";
- Enter code **111** and press **Pn**; you hear a confirmation tone and the red LEDs start flash-

ing.

- Dial the code number you have chosen for the external door station and press **Pn** to confirm; you hear the confirmation tone and the red LEDs go back ON without flashing.
- Continue by entering the code of a new programming or exit the programming mode by moving the jumper **J1** to position **1-2**.

### Entering the First Button address (code 112)

The **AD2121CAG** board has 2 buttons: **PN** and **P1**. **PN** is the first button and **P1** takes the next value (i.e.: **Pn** = 001, **P1** = 002; **Pn** = 058, **P1** = 059).

The first button (**Pn**) is coded by default with address 100; if you want to change it, you must:

- enter the programming mode following the instructions described in "Entering the programming mode";
- enter code **112** and press **Pn**; you hear a confirmation tone and the red LEDs start flashing;
- dial the address you want to assign to **Pn**. Extensions must be coded with numbers from 001 to 200;
- press **Pn**; you hear a confirmation tone and the red LEDs go back ON without flashing;
- continue by entering the code of a new programming or exit the programming mode by moving the jumper **J1** to position **1-2**.

### Entering the address of the First Button of the first additional push-button panel (code 113).

To increase the number of calls, you must integrate the **AD2121CAG** external station with one or more additional **AG100TS** push-button panels (max. 16). Each additional push-button panel must be coded with the 4 microswitches provided on the board (see instructions attached to the product). Moreover, an address must be assigned to the first button of the first additional push-button panel. The next buttons of all the additional push-button panels will automatically take progressive numbers. This address must be higher than the address of the **P1** button of the **AD2121CAG** external door station.

The first button (**Pn**) of the first additional **AG100TS** push-button panel is coded by default with address 102; if you want to change it, you must:

- enter the programming mode following the instructions described in "Entering the programming mode";
- enter code **113** and press **Pn**; you hear a confirmation tone and the red LEDs start flashing;
- dial the address you want to assign to the **Pn** button of the first additional push-button panel. Addresses must be numbers from 001 and 200; remember that addresses 100 and 101 are assigned to the 2 **AD2121CAG** buttons by default;
- continue by entering the code of a new programming or exit the programming mode by moving the jumper **J1** to position **1-2**.

### Lock actuation time (code 114). To change the lock actuation time, you must:

- enter the programming mode following the instructions described in "Entering the programming mode";
- enter code **114** and press **Pn**; you hear a confirmation tone and the red LEDs start flashing;

- dial the number of seconds you want the door lock to stay ON (3 digits from 000 to 120);
- press **Pn**; you hear a confirmation tone and the red LEDs go back ON without flashing;
- continue by entering the code of a new programming or exit the programming mode by moving the jumper **J1** to position **1-2**.

**Operations with main or secondary door keeper exchangers (code 116).** The following settings are necessary if in the system are installed main and/or secondary door keeper exchangers. To make the programming you must:

- **enter the programming mode** following the instructions described in "Entering the programming mode";
- enter code **116** and press **Pn**; you hear a confirmation tone and the red LEDs start flashing;
- enter address **201** if the door station operates with 1 or more main door keeper exchangers or address **210** if the door station operates with 1 or more secondary door keeper exchangers;
- press **Pn**; you hear a confirmation tone and the red LEDs go back ON without flashing;
- continue by entering the code of a new programming or exit the programming mode by moving the jumper **J1** to position **1-2**.

**System programming (code 121)**

This programming is used to activate or deactivate the functions listed in table 2. To make the programming you must:

- **enter the programming mode** following the instructions described in "Entering the programming mode";
- enter code **121** and press **Pn**; you hear the confirmation tone and the red LEDs flash once every second to indicate that you are programming mode 1;
- **a** - press "**P1**" to activate/deactivate mode 1; a low tone indicates deactivation, and a high tone indicates activation;
- **b** - press "**Pn**" to confirm and go to the next programming; you hear a confirmation tone and the red LEDs generate a series of flashings to indicate the number of the next mode; if you do not need to change one or more operation modes, press "**Pn**" to go to the next modes;
- repeat actions **a** and **b** to programme all modes 2, 3 and 4;
- after programming and confirming mode 5 with "**Pn**", press "**Pn**" three more times to exit the system programming mode; you hear a confirmation tone and the red LEDs go back on without flashing.

**Note.** The programming is not saved until all operation modes are confirmed.

- continue by entering the code of a new programming or exit the programming mode by moving the jumper **J1** to position **1-2**.

**Programming the buttons with camera deactivation during the call (code 210)**

This programming is used to set the buttons for which the camera must not be activated upon pressing. To make the programming you must:

- **enter the programming mode** following the instructions described in "Entering the programming mode";
- enter code **210** and press **Pn**; you hear a confirmation tone and the red LEDs start flashing;
- press, one at a time, all the buttons for which the camera must not be activated upon pressing;
- exit the programming mode moving the jumper **J1** to position **1-2**.

**Resetting the buttons with camera deactivation during the call (code 211)**

To reset the camera activation function during the call for the buttons for which this function was deactivated with the previous programming operation (code 210), you must:

- **enter the programming mode** following the instructions described in "Entering the programming mode";
- enter code **211** and press **Pn**; you hear a confirmation tone and the red LEDs start flashing;
- press, one at a time, the buttons for which you want to restore the camera activation function during the call; you hear a confirmation tone;
- exit the programming mode moving the jumper **J1** to position **1-2**.

**Managing the Special Buttons (code 233)**

You can change the address that has been automatically assigned during the programming of the external door stations (see codes 112 and 113) for a maximum number of 20 buttons. This function is useful if you want to change the progressive sequence of some calls and/or if you want to activate actuators for special functions. To make the programming you must:

- **enter the programming mode** following the instructions described in "Entering the programming mode";
- enter code **233** and press **Pn**; you hear a confirmation tone and the red LEDs start flashing;
- **a** - dial the address of the extension (codes from 001 to 200) or the address actuator (codes

from 211 to 220) following the instructions contained in "entering codes or addresses";

- **b** - keep pressed the button to which you want to assign the address that has been entered previously until you hear the confirmation tone;
- repeat operations **a** and **b** to programme other buttons or exit moving the jumper **J1** to position **1-2**.

**Resetting Special Buttons (code 233)**

To reset one or more special buttons with the address that has been automatically assigned during the programming of the external door stations (see codes 112 and 113), you must:

- **enter the programming mode** following the instructions described in "Entering the programming mode";
- enter code **233** and press **Pn**; you hear a confirmation tone and the red LEDs start flashing;
- **a** - keep pressed the button you want to reset until you hear the confirmation tone;
- repeat operation **a** to reset other buttons or exit moving the jumper **J1** to position **1-2**.

**Resetting default settings**

After you have entered the programming mode as described in the corresponding chapter, you must:

- dial **000** following the instructions contained in "entering codes or addresses";
- press **Pn**; you hear a confirmation tone and the red LEDs start flashing;
- dial **123** following the instructions contained in "entering codes or addresses";
- press **Pn**; you hear a confirmation tone and the white LEDs of the camera start flashing;
- exit the programming mode moving the jumper **J1** from 2-3 to position **1-2**.

**Warning.** After you have carried out this procedure all programming settings will be reset to the default values.

**Table 2 - System programming (code 121)**

Operation modes	Press button "P1"	
	high tone	low tone
1 activate conversation upon call	enabled <input checked="" type="checkbox"/>	disabled <input type="checkbox"/>
2 tone activation	enabled <input checked="" type="checkbox"/>	disabled <input type="checkbox"/>
3 video switch-on activation (*)	enabled <input type="checkbox"/>	disabled <input checked="" type="checkbox"/>
4 reserved; leave deactivated	enabled <input type="checkbox"/>	disabled <input checked="" type="checkbox"/>
5 activation / management of buttons with camera deactivation	enabled <input type="checkbox"/>	disabled <input checked="" type="checkbox"/>
6 reserved; leave deactivated	-	disabled <input checked="" type="checkbox"/>
7 reserved; leave deactivated	-	disabled <input checked="" type="checkbox"/>
8 reserved; leave deactivated	-	disabled <input checked="" type="checkbox"/>

Default settings

**To make the programming easier and to remind your self the stored addresses, please fill in the following table**

Codes	Addresses	Values from.. to..
<b>111</b>	- - -	231 ÷ 250
<b>112</b>	- - -	001 ÷ 200
<b>113</b>	- - -	001 ÷ 200
<b>114</b>	- - -	000 ÷ 120
<b>121</b>	see table 2	

## F PROGRAMMATIONS

Ci-contre, la liste des programmations effectuées en usine; si nécessaire, les modifier en fonction des indications détaillées dans les paragraphes suivants.

### Programmations d'usine

- Adresse Poste de Rue = **231**
- Adresse associée au Premier Bouton-poussoir = **100**
- Adresse associée au Premier Bouton-poussoir de la première plaque de rue supplémentaire = **102**
- Durée d'activation de la gâche = **3 secondes**
- Boutons-poussoirs pour fonctions spéciales = **aucun**
- Boutons-poussoirs avec désactivation de la caméra pendant l'appel =
- Programmation de système = voir tableau 2

### Entrer en mode de programmation

- Enlever la plaque de rue.
- Déplacer le pontet **J1** de la position **1-2** sur **2-3**; on entend une tonalité de programmation et les leds rouges (R) s'allument.

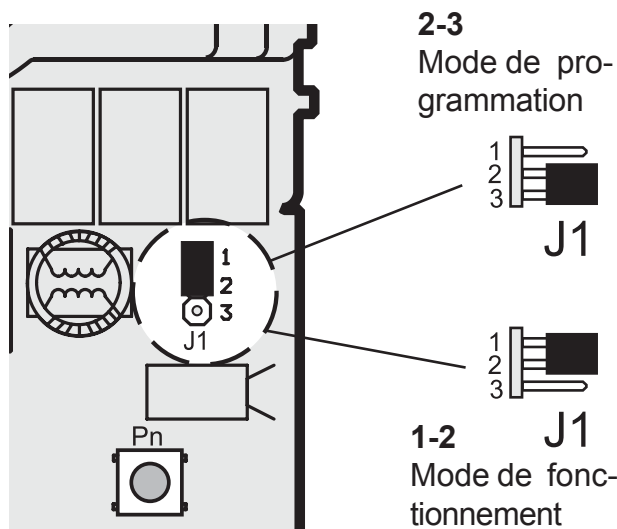
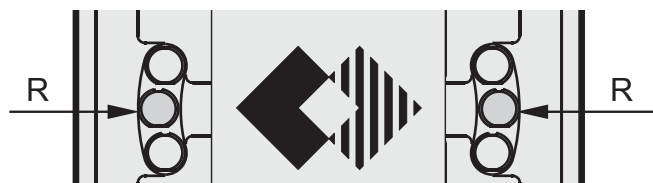

### Quitter le mode de programmation

Pour quitter le mode de programmation, il faut nécessairement repositionner le pontet **J1** de la position **2-3** sur la position **1-2**.

### Utiliser les boutons-poussoirs

Pour saisir les adresses et les codes, utiliser les boutons-poussoirs "**Pn**" et "**P1**".

**Pn**: La pression de ce bouton-poussoir permet de **confirmer la saisie d'un code** ou de **passer à une phase de programmation successive**.

**P1**: La pression de ce bouton-poussoir permet **d'augmenter la valeur du chiffre à saisir**. Appuyer sur le bouton pour autant de fois que le chiffre que l'on veut saisir (chiffre 1 = 1 pression; chiffre 9 = 9 pressions; chiffre 0 = 10 pressions sur le bouton "**P1**")

La pression du bouton-poussoir "**P1**" est confirmée par une tonalité émise par le haut-parleur.

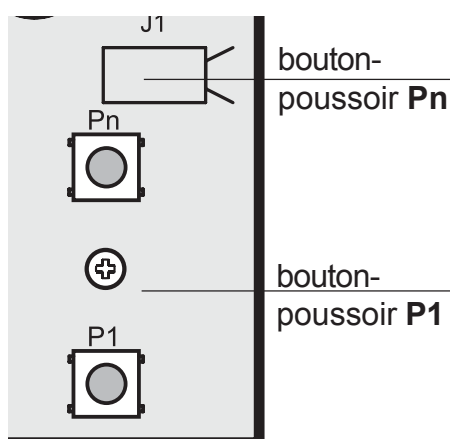

### Saisir des codes ou des adresses

- Les codes et/ou les adresses à mémoriser doivent toujours être composés de trois chiffres (centaines, dizaines et unités); les codes et/ou les adresses composés uniquement de dizaines et d'unités doivent être complétés en ajoutant des zéros. Par exemple, l'adresse 96 devient 096 et l'adresse 5 devient 005.
- Il faut saisir les chiffres un à la fois en appuyant "**n**" fois sur le bouton-poussoir "**P1**", où "**n**" correspond à la valeur du chiffre à saisir, suivie d'une pause d'environ 2 secondes pour passer au chiffre suivant (une tonalité du haut-parleur signale quand on peut passer à la saisie du chiffre suivant); la valeur maximum que l'on peut saisir est 255. Par exemple, pour saisir le code 096, il faut:
  - appuyer 10 fois sur le bouton-poussoir "**P1**" pour saisir le chiffre 0 et attendre 2 secondes, jusqu'à l'émission de la tonalité du haut-parleur.
  - appuyer 9 fois sur le bouton-poussoir "**P1**" pour saisir le chiffre 9 et attendre 2 secondes, jusqu'à l'émission de la tonalité du haut-parleur.
  - appuyer 6 fois sur le bouton-poussoir "**P1**" pour saisir le chiffre 6 et attendre 2 secondes, jusqu'à l'émission de la tonalité du haut-parleur.

**Note:** - se rappeler de confirmer la saisie des codes tel qu'indiqué dans les chapitres divers de programmation.

### Tableau 1. Codes de programmation

<b>111</b>	adresses Poste de Rue
<b>112</b>	adresse Premier Bouton-poussoir ( <b>Pn</b> du poste de rue <b>AD2121CAG</b> )
<b>113</b>	adresse du premier bouton-poussoir de la Première Plaque de rue Supplémentaire ( <b>Pn</b> de la première <b>AG100TS</b> )
<b>114</b>	temps d'activation de la gâche.
<b>116</b>	présence de standards de conciergerie
<b>121</b>	programmation de système (voir tableau 2)
<b>210</b>	programmation des boutons-poussoirs avec désactivation de la caméra pendant l'appel
<b>211</b>	rétablissement des boutons-poussoirs avec désactivation de la caméra pendant l'appel
<b>233</b>	programmation des boutons-poussoirs dotés de fonctions spéciales
<b>000</b>	rétablissement de la programmation d'usine

### Procédure de la programmation

Pour effectuer la programmation, il faut:

- entrer en mode de programmation** en suivant les indications détaillées dans le chapitre "*Entrer en mode de programmation*";
- saisir les trois chiffres du code de programmation que l'on veut modifier** en suivant les indications détaillées dans le chapitre "*saisir des codes ou des adresses*"; **appuyer sur PN pour confirmer**: on entend la tonalité de confirmation et les leds rouges commencent à clignoter;
- effectuer les opérations détaillées dans le chapitre correspondant à la programmation choisie**;
- continuer** avec une autre programmation ou quitter en repositionnant le pontet **J1** de 2-3 à 1-2.

### Saisir l'Adresse d'un Poste de Rue (code 111)

Ce mode permet de coder l'adresse du poste de rue à l'aide de codes compris dans la plage 231

- 250.

- **Entrer en mode de programmation** en suivant les indications détaillées dans le chapitre "*Entrer en mode de programmation*".
- Saisir le code **111** et appuyer sur **Pn**; on entend une tonalité de confirmation et les leds rouges commencent à clignoter.
- Composer le numéro de code choisi pour le poste de rue et le confirmer en appuyant sur **Pn**; on entend une tonalité de confirmation et les leds rouges s'allument de manière continue.
- Continuer en saisissant le code d'une nouvelle programmation ou quitter en déplaçant le pontet **J1** sur la position **1-2**.

### Saisir l'adresse du Premier Bouton-poussoir (code 112)

Sur la carte du **AD2121CAG**, il y a 2 boutons-poussoirs: **PN** et **P1**. Le bouton-poussoir reconnu en tant que premier est **PN**, tandis que **P1** assume la valeur suivante (ex:  $Pn = 001$ ,  $P1 = 002$ ;  $Pn = 058$ ,  $P1 = 059$ ).

D'usine, le premier bouton-poussoir (**Pn**) est codé sous l'adresse 100; pour le remplacer, procéder comme suit:

- **entrer en mode de programmation** en suivant les indications détaillées dans le chapitre "*Entrer en mode de programmation*";
- saisir le code **112** et appuyer sur **Pn**; on entend une tonalité de confirmation et les leds rouges commencent à clignoter;
- composer le numéro de l'interne que l'on veut affecter au bouton-poussoir **Pn**. Les internes doivent être codés sous des numéros compris dans la plage 001+200;
- appuyer sur **Pn**; on entend une tonalité de confirmation et les leds rouges s'allument de manière continue;
- continuer en saisissant le code d'une nouvelle programmation ou quitter en déplaçant le pontet **J1** sur la position **1-2**.

### Saisir l'adresse du Premier Bouton-poussoir de la première plaque de rue supplémentaire (code 113).

Pour augmenter le nombre d'appels disponibles, il faut installer une ou plusieurs plaque de rues supplémentaires **AG100TS** (max. 16) juxtaposées au poste de rue **AD2121CAG**. Chaque plaque de rue supplémentaire devra être codée moyennant 4 micro-interrupteurs présents sur la carte (voir les instructions fournies avec le produit). En outre, au premier bouton-poussoir de la première plaque de rue supplémentaire, il faut affecter une adresse, les boutons-poussoirs suivants de toutes les plaques de rue supplémentaires assumeront automatiquement une numérotation progressive. La valeur de cette adresse devra être supérieure à celle du poussoir **P1** du poste de rue **AD2121CAG**.

D'usine, le premier bouton-poussoir (**Pn**) de la première plaque de rue supplémentaire **AG100TS** est codé sous l'adresse 102; pour le remplacer, procéder comme suit:

- **entrer en mode de programmation** en suivant les indications détaillées dans le chapitre "*Entrer en mode de programmation*";
- saisir le code **113** et appuyer sur **Pn**; on entend une tonalité de confirmation et les leds rouges commencent à clignoter;
- composer le numéro de l'interne que l'on veut affecter au bouton-poussoir **Pn** de la première plaque de rue supplémentaire. Les internes doivent être codés sous des numéros compris dans la plage 001+200; se rappeler que,

- d'usine, les adresses 100 et 101 sont affectées aux 2 boutons-poussoirs AD2121CAG;
- appuyer sur **Pn**; on entend une tonalité de confirmation et les leds rouges s'allument de manière continue;
- continuer en saisissant le code d'une nouvelle programmation ou quitter en déplaçant le pontet **J1** sur la position **1-2**.

**Temps d'activation de la gâche (code 114).** Pour modifier la durée d'activation de la gâche électrique, il faut:

- entrer en mode de programmation en suivant les indications détaillées dans le chapitre "Entrer en mode de programmation";
- saisir le code **114** et appuyer sur **Pn**; on entend une tonalité de confirmation et les leds rouges commencent à clignoter;
- composer les 3 chiffres des secondes de la durée d'ouverture de la gâche désirée (chiffres de 000 à 120);
- appuyer sur **Pn**; on entend une tonalité de confirmation et les leds rouges s'allument de manière continue;
- continuer en saisissant le code d'une nouvelle programmation ou quitter en déplaçant le pontet **J1** sur la position **1-2**.

**Présence standards de conciergerie (code 116).** La programmation suivante est nécessaire si dans l'installation sont présents des standards de conciergerie principaux et/ou secondaires. Pour effectuer la programmation, il faut:

- entrer en mode de programmation en suivant les indications détaillées dans le chapitre "Entrer en mode de programmation";
- saisir le code **116** et appuyer sur **Pn**; on entend une tonalité de confirmation et les leds rouges commencent à clignoter;
- composer l'adresse **201** si le plaque de rue envoie des appels à 1 ou plusieurs standards principaux ou l'adresse **210** s'il envoie des appels à 1 ou plusieurs standards secondaires;
- appuyer sur **Pn**; on entend une tonalité de confirmation et les leds rouges s'allument de manière continue;
- continuer en saisissant le code d'une nouvelle programmation ou quitter en déplaçant le pontet **J1** sur la position **1-2**.

#### Programmation de système (code 121)

La programmation suivante permet d'activer ou de désactiver les fonctions listées dans le tableau 2. Pour effectuer la programmation, il faut:

- entrer en mode de programmation en suivant les indications détaillées dans le chapitre "Entrer en mode de programmation";
- saisir le code **121** et appuyer sur **Pn**; on entend une tonalité de confirmation et les leds rouges clignotent une fois par seconde pour indiquer que l'on est en train de programmer le

mode 1;

- a** - appuyer sur "**P1**" pour activer/désactiver le mode 1; une tonalité grave en indique la désactivation, tandis qu'une tonalité aiguë est générée pour en indiquer l'activation;
- b** - appuyer sur "**Pn**" pour confirmer et passer à la programmation du mode successif; on entend une tonalité de confirmation et les leds rouges génèrent une série de clignotements qui indiquent le numéro du mode successif; si l'on ne doit pas procéder à la modification d'un ou de plusieurs modes de fonctionnement, il suffit d'appuyer sur "**Pn**" pour passer aux modes successifs;
- répéter les postes **a** et **b** pour programmer tous les modes 2, 3 et 4;
- après avoir programmé et confirmé en appuyant sur le bouton-poussoir "**Pn**" le mode 5, appuyer encore 3 fois sur le bouton-poussoir "**Pn**" pour quitter la programmation de système; on entend une tonalité de confirmation et les leds rouges s'allument de manière continue;
- continuer en saisissant le code d'une nouvelle programmation ou quitter en déplaçant le pontet **J1** sur la position **1-2**.

**Note:** La programmation ne sera pas mémorisée si l'on ne confirme pas tous les modes de fonctionnement.

#### Programmer les boutons-poussoirs avec désactivation de la caméra pendant l'appel (code 210)

Cette programmation permet d'affecter aux boutons-poussoirs la fonction d'appel avec désactivation de la caméra (il faut préalablement activer le mode de fonctionnement 5 dans la programmation de système - code 121). Pour effectuer la programmation, il faut:

- entrer en mode de programmation en suivant les indications détaillées dans le chapitre "Entrer en mode de programmation";
- saisir le code **210** et appuyer sur **Pn**; on entend une tonalité de confirmation et les leds rouges commencent à clignoter;
- appuyer, l'un après l'autre, sur tous les boutons-poussoirs dont la pression ne doit pas activer la caméra;
- quitter la programmation en déplaçant le pontet **J1** sur la position **1-2**.

#### Rétablir les boutons-poussoirs avec désactivation de la caméra (code 211)

Pour rétablir la fonction d'activation de la caméra sur les boutons-poussoirs exclus de cette fonction moyennant la programmation précédente (code **210**), il faut:

- entrer en mode de programmation en suivant les indications détaillées dans le chapitre "Entrer en mode de programmation";
- saisir le code **211** et appuyer sur **Pn**; on entend une tonalité de confirmation et les leds rouges commencent à clignoter;

- appuyer, l'un après l'autre, sur les poussoirs sur lesquels on veut rétablir la fonction d'activation de la caméra; on entend une tonalité de confirmation;
- quitter la programmation en déplaçant le pontet **J1** sur la position **1-2**.

#### Gestion des Boutons-poussoirs Spéciaux (code 233)

On peut changer l'adresse prédisposée automatiquement pendant la programmation des postes de rue sur un nombre maximum de 20 poussoirs (voir les codes 112 et 113). Cette fonction est particulièrement utile lorsqu'on veut modifier la séquence progressive de certains appels et/ou l'on veut activer des actionneurs pour des fonctions spéciales.

Pour effectuer la programmation, il faut:

- entrer en mode de programmation en suivant les indications détaillées dans le chapitre "Entrer en mode de programmation";
- saisir le code **233** et appuyer sur **Pn**; on entend une tonalité de confirmation et les leds rouges commencent à clignoter;
- a** - composer le numéro de l'interne (codes de 001 à 200) ou de l'actionneur (codes de 211 à 220) en suivant les indications détaillées dans le chapitre "saisir des codes ou des adresses";
- b** - garder enfoncé le bouton-poussoir auquel on veut affecter l'adresse saisie préalablement jusqu'à entendre la tonalité de confirmation;
- répéter les postes **a** et **b** pour programmer d'autres boutons-poussoirs ou quitter en déplaçant le pontet **J1** sur la position **1-2**.

#### Rétablir les Boutons Spéciaux (code 233)

Pour rétablir un ou plusieurs boutons-poussoirs spéciaux ayant adresse prédisposée automatiquement pendant la programmation des postes de rue (voir les codes 112 et 113), il faut:

- entrer en mode de programmation en suivant les indications détaillées dans le chapitre "Entrer en mode de programmation";
- saisir le code **233** et appuyer sur **Pn**; on entend une tonalité de confirmation et les leds rouges commencent à clignoter;
- a** - garder enfoncé le bouton-poussoir pour le rétablir à sa fonction originale jusqu'à entendre la tonalité de confirmation;
- répéter le poste **a** pour rétablir d'autres boutons-poussoirs ou quitter en déplaçant le pontet **J1** sur la position **1-2**.

#### Rétablir la programmation d'usine

Après être entré en mode de programmation tel que détaillé dans le paragraphe correspondant, il faut:

- composer **000** en suivant les indications détaillées dans le chapitre "saisir des codes ou des adresses";
- appuyer sur **Pn**; on entend la tonalité de confirmation et les leds rouges commencent à clignoter;

- composer **123** en suivant les indications détaillées dans le chapitre "saisir des codes ou des adresses";

- appuyer sur **Pn**; on entend la tonalité de confirmation et les leds blancs de la caméra clignotent brièvement;
- quitter la programmation en déplaçant le pontet **J1** de 2-3 à **1-2**.

**Attention.** Après avoir effectué cette procédure, toutes les valeurs de programmation seront rétablies aux valeurs d'usine.

Tableau 2 - Programmation de système (code 121)

Modes de fonctionnement	Appuyer sur le poussoir " <b>P1</b> "	
	tonal. aiguë	tonalité grave
1 activer la conversation sur appel	activé <input checked="" type="checkbox"/>	désactivé <input type="checkbox"/>
2 activation des tonalités	activé <input checked="" type="checkbox"/>	désactivé <input type="checkbox"/>
3 activation allumage vidéo (*)	activé <input type="checkbox"/>	désactivé <input checked="" type="checkbox"/>
4 réservé: laisser désactivé	activé <input type="checkbox"/>	désactivé <input checked="" type="checkbox"/>
5 gestion des boutons-poussoirs avec désactivation de la caméra pendant l'appel	activé <input type="checkbox"/>	désactivé <input checked="" type="checkbox"/>
6 réservé: laisser désactivé	-	désactivé <input checked="" type="checkbox"/>
7 réservé: laisser désactivé	-	désactivé <input checked="" type="checkbox"/>
8 réservé: laisser désactivé	-	désactivé <input checked="" type="checkbox"/>

Programmes d'usine

#### Pour faciliter la programmation et pour s'en rappeler par la suite, on conseille d'écrire les adresses dans ce tableau

Codes	Adresses	Valeurs de.. à..
<b>111</b>	- - -	231 ÷ 250
<b>112</b>	- - -	001 ÷ 200
<b>113</b>	- - -	001 ÷ 200
<b>114</b>	- - -	000 ÷ 120
<b>121</b>	voir tableau 2	

## E PROGRAMACIONES

A continuación se indican las programaciones por defecto. Si necesario, las mismas pueden modificarse según indicado en los apartados siguientes.

### Programaciones por defecto

- Dirección Placa de Calle = **231**
- Dirección asociada con el Primer Pulsador = **100**
- Dirección asociada con el Primer Pulsador de la primera placa adicional = **102**
- Tiempo actuación abrepuerta = **3 segundos**
- Pulsadores con funciones especiales = **ninguno**
- Pulsadores con desactivación de la cámara durante la llamada = **ninguno**
- Programación de sistema = véase tabla 2

### Entrar en modo programación

- Quitar la placa.
- Mover el puente **J1** de la posición **1-2** a la **2-3**; se escucha el tono de programación y se encienden los LED rojos (R).

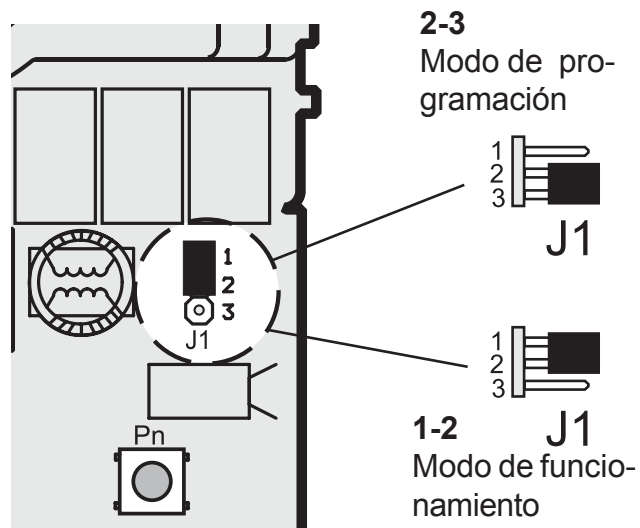
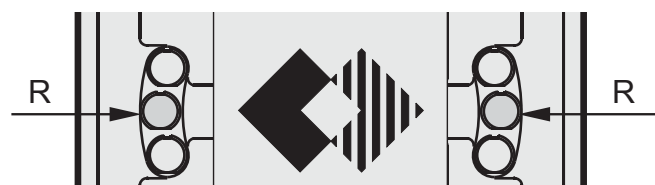

### Salir del modo programación

Para salir de la programación se necesita mover otra vez el puente **J1** de la posición **2-3** a la **1-2**.

### Uso de los pulsadores

Para insertar las direcciones o los códigos se utilizan los pulsadores "Pn" y "P1".

**Pn:** La presión de este pulsador sirve para **confirmar la inserción de un código** o bien **pasar a otra fase de programación**.

**P1:** La presión de este pulsador sirve para **aumentar el valor de la cifra insertada**. Presionar el pulsador un número de veces iguales a la cifra a insertar (cifra 1 = 1 presión; cifra 9 = 9 presiones; cifra 0 = 10 presiones del pulsador "P1")

La presión del pulsador "P1" es confirmada por un tono en el altavoz.

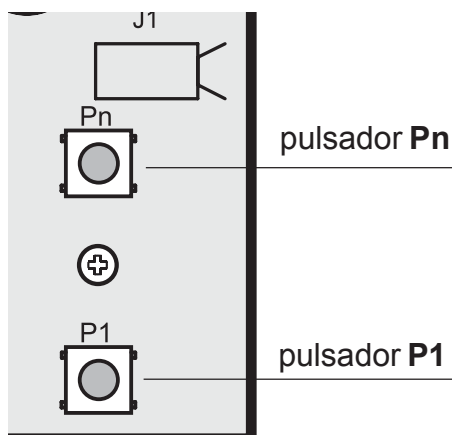

### Inserción códigos o direcciones

- Los códigos y/o las direcciones para guardar deben estar siempre formados por tres cifras (centenas, decenas y unidades); los códigos y/o las direcciones compuestos solamente por decenas y unidades o solamente por unidades deben completarse añadiendo unos ceros. Por ejemplo, la dirección 96 se convierte en 096 y la dirección 5 se convierte en 005.
- Las cifras deben insertarse una a la vez presionando "n" veces el pulsador "P1", donde "n" corresponde al valor de la cifra a insertar, seguida por una pausa de unos 2 segundos para pasar a la cifra siguiente (un tono en el altavoz indica cuando pasar a la inserción de la cifra siguiente); el valor máximo que pueda insertarse es 255. Por ejemplo, para insertar el código 096 se necesita:
  - presionar 10 veces el pulsador "P1" para insertar la cifra 0 y esperar 2 segundos hasta escuchar un tono en el altavoz.
  - presionar 9 veces el pulsador "P1" para insertar la cifra 9 y esperar 2 segundos hasta escuchar un tono en el altavoz.
  - presionar 6 veces el pulsador "P1" para insertar la cifra 6 y esperar 2 segundos hasta escuchar un tono en el altavoz.

**Nota:** - la inserción de los códigos debe confirmarse según indicado en los varios capítulos de programación.

### Tabla 1. Códigos de programación

<b>111</b>	dirección Placa de Calle
<b>112</b>	dirección Primer Pulsador (Pn de la placa de calle <b>AD2121CAG</b> )
<b>113</b>	dirección primer pulsador de la primera Placa Adicional (Pn de la primera <b>AG100TS</b> )
<b>114</b>	tiempo actuación abrepuerta
<b>116</b>	presencia centralita de conserjería
<b>121</b>	programación de sistema (véase tabla 2)
<b>210</b>	programación de los pulsadores con desactivación de la cámara durante la llamada
<b>211</b>	restablecimiento de los pulsadores con desactivación de la cámara durante la llamada
<b>233</b>	programación pulsadores con funciones especiales
<b>000</b>	restaurar la programación por defecto

### Procedimiento de la programación

Para efectuar la programación se necesita:

- entrar en el modo de programación** siguiendo las indicaciones contenidas en el capítulo "Entrar en programación";
- insertar las tres cifras del código de programación que se quiere modificar** siguiendo las indicaciones contenidas en el capítulo "inserción códigos o direcciones"; **presionar PN para confirmar:** se escucha un tono de confirmación y los LED rojos empiezan a parpadear;
- efectuar las operaciones ilustradas en el capítulo de la programación deseada;**
- continuar** con otra programación o salir moviendo el puente **J1** de 2-3 a 1-2.

### Inserción dirección Placa de Calle (código 111)

En este modo de programación se puede codificar la dirección de la placa de calle con

códigos de 231 a 250.

- **Entrar en el modo de programación** siguiendo las indicaciones ilustradas en el capítulo "Entrar en programación".
- Insertar el código **111** y presionar **Pn**; se escucha un tono de confirmación y los LED rojos empiezan a parpadear.
- Marcar el código elegido para la placa de calle y presionar **Pn** para confirmar; se escucha un tono de confirmación y los LED rojos vuelven a encenderse de manera continua.
- Continuar insertando el código de una nueva programación o salir moviendo el puente de **J1** en la posición **1-2**.

### Inserción dirección Primer Pulsador (código 112)

La tarjeta de **AD2121CAG** está provista de 2 pulsadores: **PN** y **P1**. El pulsador reconocido como primero es **PN**, mientras que **P1** asume el valor siguiente (ej: Pn = 001, P1 = 002; Pn = 058, P1 = 059).

Por defecto el primer pulsador (**Pn**) está codificado con la dirección 100; si necesario, puede sustituirse de la manera siguiente:

- **entrar en el modo de programación** siguiendo las indicaciones ilustradas en el capítulo "Entrar en programación";
- insertar el código **112** y presionar **Pn**; se escucha un tono de confirmación y los LED rojos empiezan a parpadear;
- marcar el número de la extensión que se quiere asignar al pulsador **Pn**. Las extensiones tienen que codificarse con números de 001 a 200;
- presionar **Pn**; se escucha un tono de confirmación y los led rojos vuelven a encenderse de manera continua;
- continuar insertando el código de una nueva programación o salir moviendo el puente de **J1** en la posición **1-2**.

### Inserción dirección Primer Pulsador de la prima placa adicional (código 113)

Para ampliar el número de llamadas se necesita añadir a la placa de calle **AD2121CAG** una o más placas adicionales **AG100TS** (máx. 16). Cada placa adicional tiene que codificarse a través de los 4 microinterruptores presentes en la tarjeta (véase las instrucciones suministradas con el producto). Además, se necesita indicar una dirección al primer pulsador de la primera placa adicional; los pulsadores sucesivos de todas las placas adicionales asumen automáticamente una numeración progresiva. Dicha dirección tiene que ser superior a la del pulsador **P1** de la placa de calle **AD2121CAG**. Por defecto el primer pulsador (**Pn**) de la placa adicional **AG100TS** está codificado con dirección 102; si necesario, puede sustituirse de la manera siguiente:

- **entrar en el modo de programación** siguiendo las indicaciones ilustradas en el capítulo "Entrar en programación";
- insertar el código **113** y presionar **Pn**; se escucha un tono de confirmación y los LED rojos empiezan a parpadear;
- marcar el número de la extensión que se quiere asignar al pulsador **Pn** de la primera placa adicional. Las extensiones tienen que codificarse con números de 001 a 200; las direcciones 100 y 101 son asignadas por defecto a los 2 pulsadores **AD2121CAG**;

- presionar **Pn**; se escucha un tono de confirmación y los led rojos vuelven a encenderse de manera continua;
- continuar insertando el código de una nueva programación o salir moviendo el puente de **J1** en la posición **1-2**.

**Tiempo de actuación del abrepuerta (código 114).** Para modificar el tiempo de actuación del abrepuerta se necesita:

- **entrar en el modo de programación** siguiendo las indicaciones ilustradas en el capítulo "Entrar en programación";
- insertar el código **114** y presionar **Pn**; se escucha un tono de confirmación y los LED rojos empiezan a parpadear;
- marcar las 3 cifras de los segundos del tiempo de apertura del abrepuerta deseado (cifras de 000 a 120);
- presionar **Pn**; se escucha un tono de confirmación y los led rojos vuelven a encenderse de manera continua;
- continuar insertando el código de una nueva programación o salir moviendo el puente de **J1** en la posición **1-2**.

**Presencia de centralitas de conserjería (código 116).** La siguiente programación es necesaria si en la instalación están presentes centralitas de conserjería principales y/o secundarias.

Para efectuar la programación se necesita:

- **entrar en el modo de programación** siguiendo las indicaciones ilustradas en el capítulo "Entrar en programación";
- insertar el código **116** y presionar **Pn**; se escucha un tono de confirmación y los LED rojos empiezan a parpadear;
- insertar la dirección **201** si la placa de calle envía llamadas a 1 o más centralitas principales o bien la dirección **210** si la placa de calle envía llamadas a 1 o más centralitas secundarias;
- presionar **Pn**; se escucha un tono de confirmación y los led rojos vuelven a encenderse de manera continua;
- continuar insertando el código de una nueva programación o salir moviendo el puente de **J1** en la posición **1-2**.

**Programación de sistema (código 121)**

La siguiente programación permite activar o desactivar las funciones indicadas en la tabla 2. Para efectuar la programación se necesita:

- **entrar en el modo de programación** siguiendo las indicaciones ilustradas en el capítulo "Entrar en programación";
- insertar el código **121** y presionar **Pn**; se escucha un tono de confirmación y los led rojos generan un parpadeo al segundo para indicar que se está programando el modo 1;
- **a** - presionar "**P1**" para activar/desactivar el modo 1; un tono grave indica la desactivación

y un tono agudo la activación;

- **b** - presionar "**Pn**" para confirmar y pasar a la programación del modo siguiente; se escucha un tono de confirmación y los led rojos generan una serie de parpadeos que indican el número del modo siguiente; si no se necesita modificar uno o más modos de funcionamiento es suficiente presionar "**Pn**" para pasar a los modos siguientes;
- repetir los puntos **a** y **b** para programar todos los modos 2, 3 y 4;
- una vez programado y confirmado con el pulsador "**Pn**" el modo 5, presionar 3 veces el pulsador "**Pn**" para salir de la programación de sistema; se escucha un tono de confirmación y los led rojos vuelven a encenderse de manera continua;
- continuar insertando el código de una nueva programación o salir moviendo el puente de **J1** en la posición **1-2**.

**Nota.** La programación no queda guardada si no se confirman todos los modos de funcionamiento.

**Programación de los pulsadores con desactivación de la cámara durante la llamada (código 210)**

Con esta programación se puede asignar a los pulsadores la función de llamada con desactivación de la cámara (antes se necesita activar el modo de funcionamiento 5 en la programación de sistema - cód. 121). Para efectuar la programación se necesita:

- **entrar en el modo de programación** siguiendo las indicaciones ilustradas en el capítulo "Entrar en programación";
- insertar el código **210** y presionar **Pn**; se escucha un tono de confirmación y los led rojos empiezan a parpadear;
- presionar uno a la vez todos los pulsadores cuya presión no tiene que activar la cámara;
- salir de la programación moviendo el puente **J1** a la posición **1-2**.

**Restauración de los pulsadores con desactivación de la cámara (código 211)**

Para restaurar la función de activación de la cámara a los pulsadores excluidos de esta función con la programación anterior (código 210), se necesita:

- **entrar en el modo de programación** siguiendo las indicaciones ilustradas en el capítulo "Entrar en programación";
- insertar el código **211** y presionar **Pn**; se escucha un tono de confirmación y los led rojos empiezan a parpadear;
- presionar uno a la vez los pulsadores para los que se tiene que restaurar la función de activación de la cámara; se escucha un tono de confirmación;

- salir de la programación moviendo el puente **J1** a la posición **1-2**.

**Gestión Pulsadores Especiales (código 233)**

Para un número máximo de 20 pulsadores se puede modificar la dirección establecida automáticamente durante la programación de las placas de calle (véase los códigos 112 y 113). Esta función es especialmente útil cuando se quiere modificar la secuencia progresiva de algunas llamadas y/o si se quieren activar actuadores para funciones especiales.

Para efectuar la programación se necesita:

- **entrar en el modo de programación** siguiendo las indicaciones ilustradas en el capítulo "Entrar en programación";
- insertar el código **233** y presionar **Pn**; se escucha un tono de confirmación y los led rojos empiezan a parpadear;
- **a** - marcar el número de la extensión (códigos de 001 a 200) o del actuador (códigos de 211 a 220) siguiendo las indicaciones del capítulo "inserción códigos o direcciones";
- **b** - mantener presionado el pulsador al que se quiere asignar la dirección insertada anteriormente hasta escuchar el tono de confirmación;
- repetir los puntos **a** y **b** para programar otros pulsadores o bien salir moviendo el puente **J1** a la posición **1-2**.

**Restauración de los Pulsadores Especiales (código 233)**

Para restaurar uno o más pulsadores especiales con la dirección asignada automáticamente durante la programación de las placas externas (véase los códigos 112 y 113), se necesita:

- **entrar en el modo de programación** siguiendo las indicaciones ilustradas en el capítulo "Entrar en programación";
- insertar el código **233** y presionar **Pn**; se escucha un tono de confirmación y los led rojos empiezan a parpadear;
- **a** - mantener presionado el pulsador que se quiere restaurar hasta escuchar el tono de confirmación;
- repetir el punto **a** para programar otros pulsadores o bien salir moviendo el puente **J1** a la posición **1-2**.

**Restaurar la programación por defecto**

Tras entrar en el modo de programación según ilustrado en el capítulo correspondiente se necesita:

- marcar **000** siguiendo las indicaciones del capítulo "inserción códigos o direcciones";
- presionar **Pn**; se escucha un tono de confirmación y los led rojos empiezan a parpadear;
- marcar **123** siguiendo las indicaciones del capítulo "inserción códigos o direcciones";

- presionar **Pn**; se escucha un tono de confirmación y los led blancos de la cámara parpadearán rápidamente;
- salir de la programación moviendo el puente **J1** de 2-3 a **1-2**.

**Atención.** Tras realizar este procedimiento todos los valores de programación vuelven a los valores por defecto.

**Tabla 2 - Programación de sistema (código 121)**

Modos de funcionamiento	Presionar pulsador "P1"	
	tono agudo	tono grave
1 activación conversación sobre llamada	activado <input checked="" type="checkbox"/>	desactivado <input type="checkbox"/>
2 activación de los tonos	abilitado <input checked="" type="checkbox"/>	desactivado <input type="checkbox"/>
3 activación encendido video (*)	activado <input type="checkbox"/>	desactivado <input checked="" type="checkbox"/>
4 reservado; dejar desactivado	activado <input type="checkbox"/>	desactivado <input checked="" type="checkbox"/>
5 gestión pulsadores con desactivación de la cámara durante la llamada	activado <input type="checkbox"/>	desactivado <input checked="" type="checkbox"/>
6 reservado; dejar desactivado	-	desactivado <input checked="" type="checkbox"/>
7 reservado; dejar desactivado	-	desactivado <input checked="" type="checkbox"/>
8 reservado; dejar desactivado	-	desactivado <input checked="" type="checkbox"/>

**Para simplificar la programación y recordarla sucesivamente se recomienda escribir los direcciones en la tabla siguiente.**

Códigos	Direcciones	Valores de.. a..
<b>111</b>	- - -	231 ÷ 250
<b>112</b>	- - -	001 ÷ 200
<b>113</b>	- - -	001 ÷ 200
<b>114</b>	- - -	000 ÷ 120
<b>121</b>	véase tabla 2	

Ajustes por defecto

## P PROGRAMAÇÕES

A seguir, enumeramos as programações efetuadas na fábrica; caso seja necessário modificá-las, seguir as indicações dos parágrafos sucessivos.

### Programações de fábrica

- Endereço Posto Externo = **231**
- Endereço associado ao Primeiro Botão = **100**
- Endereço associado ao Primeiro Botão da primeira botoneira adicional = **102**
- Duração acionamento fechadura = **3 seg.**
- Botões com funções especiais = **nenhum**
- Botões com desabilitação da telecâmara durante a chamada = **nenhum**
- Programação de sistema = veja tabela 2

### Entrar na modalidade de programação

- Retirar a placa.
- Deslocar o pontinho **J1** da posição **1-2** a **2-3**; será ouvido o som de programação e os led vermelhos se acendem (R).

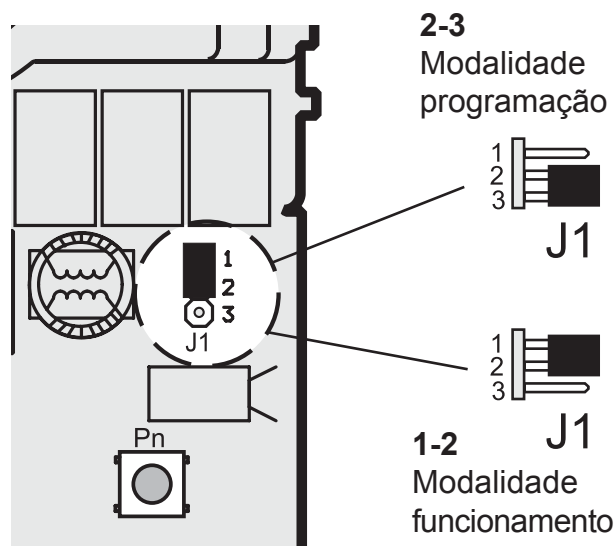
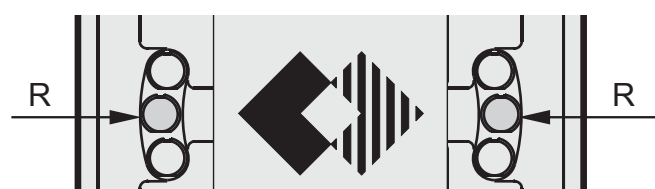

### Sair da modalidade de programação

Para sair da programação, é necessário reconduzir o pontinho **J1** da posição **2-3** a **1-2**.

### Utilização dos botões

Para inserir os endereços ou códigos, utilizar os botões “**Pn**” e “**P1**”.

**Pn:** O pressionamento deste botão serve para **confirmar a inserção de um código** ou **passar para uma fase de programação sucessiva**.

**P1:** O pressionamento deste botão serve para **incrementar o valor do algarismo a ser inserido**. Pressionar o botão um número de vezes equivalente ao algarismo a ser inserido (algarismo 1 = 1 pressionamento; algarismo 9 = 9 pressionamentos; cifra 0 = 10 pressionamentos do botão “**P1**”)

O pressionamento do botão “**P1**” é confirmado por um som no alto-falante.

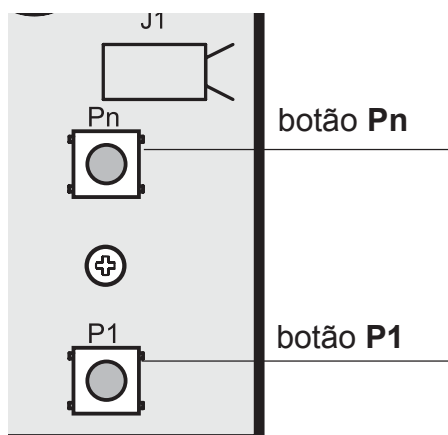

### Inserção de códigos ou endereços

- Os códigos e/ou endereços a ser memorizados devem ser sempre formados por três algarismos (centenas, dezenas e unidades); os códigos e/ou endereços compostos somente por dezenas e unidades ou somente por unidades devem ser completados com o acréscimo de zeros. Por exemplo, o endereço 96 torna-se 096 e o endereço 5 torna-se 005.
- Os algarismos devem ser inseridos um por um por intermédio do pressionamento “n” vezes o botão “**P1**”, onde “n” corresponde ao valor do algarismo a ser inserido, seguido de uma pausa de aproximadamente 2 segundos para passar ao algarismo sucessivo (um som no alto-falante indicará quando passar à inserção do algarismo sucessivo); o valor máximo possível de inserir é 255. Por exemplo, para inserir o código 096 é necessário:
  - pressionar 10 vezes o botão “**P1**” para inserir o algarismo 0 e aguardar 2 segundos até ser ouvido um som no alto-falante.
  - pressionar 9 vezes o botão “**P1**” para inserir o algarismo 9 e aguardar 2 segundos até ser ouvido um som no alto-falante.
  - pressionar 6 vezes o botão “**P1**” para inserir o algarismo 6 e aguardar 2 segundos até ser ouvido um som no alto-falante.

**Nota:** - lembre-se de confirmar a inserção dos códigos como indicado nos vários capítulos de programação.

### Tabela 1. Códigos de programação

<b>111</b>	endereço Posto Externo
<b>112</b>	endereço Primeiro Botão ( <b>Pn</b> do posto externo <b>AD2121CAG</b> )
<b>113</b>	endereço primeiro botão da primeira Botoneira Adicional ( <b>Pn</b> da primeira <b>AG100TS</b> )
<b>114</b>	tempo acionamento fechadura
<b>116</b>	presença central de portaria
<b>121</b>	programação de sistema (veja tabela 2)
<b>210</b>	programação dos botões com desabilitação da telecâmara durante a chamada
<b>211</b>	restabelecimento dos botões com desabilitação da telecâmara durante a chamada
<b>233</b>	programação botões com funções especiais
<b>000</b>	retorno à programação de fábrica

### Procedimento da programação

Para efectuar a programação, é necessário:

- entrar na modalidade de programação** seguindo as indicações descritas no capítulo “*Entrar na programação*”;
- inserir os três algarismos do código de programação que se deseja modificar** seguindo as indicações do capítulo “*inserção de códigos ou endereços*”; **pressionar PN para confirmação**: será ouvido um som de confirmação e os led vermelhos começarão a lampear.
- efectuar as operações descritas no capítulo relativo à programação escolhida**.
- prosseguir com uma outra programação ou sair, deslocando o pontinho **J1** de 2-3 a 1-2**.

### Inserção endereço Posto Externo (código 111)

Nesta modalidade é possível codificar o endereço do posto externo com códigos compreendidos entre 231 e 250.

- **Entrar na modalidade de programação**

seguindo as indicações descritas no capítulo “*Entrar em programação*”.

- Inserir o código **111** e pressionar **Pn**; será ouvido um som de confirmação e os led vermelhos começarão a lampear.
- Compor o número de codificação escolhido para o posto externo e confirmá-lo por intermédio da pressão de **Pn**; será ouvido um som de confirmação e os led vermelhos acenderão novamente de modo contínuo.
- Prosseguir inserindo o código de uma nova programação ou sair deslocando o pontinho **J1** na posição **1-2**.

### Inserção endereço Primeiro Botão (código 112)

Na ficha da **AD2121CAG** estão presentes 2 botões: **PN** e **P1**. O botão reconhecido como primeiro é **PN**, enquanto **P1** assume o valor sucessivo (ex:  $Pn = 001$ ,  $P1 = 002$ ;  $Pn = 058$ ,  $P1 = 059$ ).

De fábrica, o primeiro botão (**Pn**) é codificado como o endereço 100; sempre que se desejar substituí-lo, proceder da seguinte maneira:

- **entrar na modalidade de programação** seguindo as indicações descritas no capítulo “*Entrar em programação*”;
- inserir o código **112** e pressionar **Pn**; será ouvido um som de confirmação e os led vermelhos começarão a lampear;
- compor o número do apartamento que se deseja atribuir ao botão **Pn**. Os apartamentos devem ser codificados com números compreendidos entre 001 e 200;
- pressionar **Pn**; será ouvido um som de confirmação e os led vermelhos acenderão novamente de modo contínuo;
- prosseguir inserindo o código de uma nova programação ou sair deslocando o pontinho **J1** na posição **1-2**.

### Inserção endereço Primeiro Botão da primeira botoneira adicional (código 113)

Para ampliar o número de chamadas, é necessário colocar ao lado do posto externo **AD2121CAG** uma ou mais botoneiras adicionais **AG100TS** (máx 16). Cada botoneira adicional deve ser codificada através dos 4 microinterruptores presentes na ficha (veja as instruções anexas ao produto). Além disso, é necessário indicar um endereço ao primeiro botão da primeira botoneira adicional, os botões sucessivos de todas as botoneiras adicionais assumirão, automaticamente, uma numeração progressiva. Este endereço deve ser superior àquele do botão **P1** do posto externo **AD2121CAG**.

De fábrica, o primeiro botão (**Pn**) da primeira botoneira adicional **AG100TS** é codificado com endereço 102; sempre que se desejar substituí-lo, proceder da seguinte maneira:

- **entrar na modalidade de programação** seguindo as indicações descritas no capítulo “*Entrar em programação*”;
- inserir o código **113** e pressionar **Pn**; será ouvido um som de confirmação e os led vermelhos começarão a lampear;
- compor o número do apartamento que se deseja atribuir ao botão **Pn** da primeira botoneira adicional. Os apartamentos devem ser codificados com números compreendidos entre 001 e 200; lembre-se que, de fábrica, os endereços 100 e 101 são atribuídos aos 2 botões **2121CAG**;

- pressionar **Pn**; será ouvido um som de confirmação e os led vermelhos acenderão novamente de modo contínuo;
- prosseguir inserindo o código de uma nova programação ou sair deslocando o pontinho **J1** na posição **1-2**.

**Tempo de acionamento da fechadura (código 114).** Para modificar a duração de acionamento da fechadura elétrica, é necessário:

- **entrar na modalidade de programação** seguindo as indicações descritas no capítulo “*Entrar em programação*”;
- inserir o código **114** e pressionar **Pn**; será ouvido um som de confirmação e os led vermelhos começarão a lampear;
- compor os 3 algarismos dos segundos da duração de abertura da fechadura desejada (algarismos de 000 a 120);
- pressionar **Pn**; será ouvido um som de confirmação e os led vermelhos acenderão novamente de modo contínuo;
- prosseguir inserindo o código de uma nova programação ou sair deslocando o pontinho **J1** na posição **1-2**.

**Presença centrais de portaria (código 116).** A programação a seguir é necessária se no sistema estiverem presentes centrais de portaria principais e/ou secundários.

Para efectuar a programação, é necessário:

- **entrar na modalidade de programação** seguindo as indicações descritas no capítulo “*Entrar em programação*”;
- inserir o código **116** e pressionar **Pn**; será ouvido um som de confirmação e os led vermelhos começarão a lampear;
- inserir o endereço **201** se a botoneira enviar chamadas a 1 ou mais centrais principais ou endereço **210** se a botoneira enviar chamadas a 1 ou mais centrais secundárias;
- pressionar **Pn**; será ouvido um som de confirmação e os led vermelhos acenderão novamente de modo contínuo;
- prosseguir inserindo o código de uma nova programação ou sair deslocando o pontinho **J1** na posição **1-2**.

**Programação de sistema (código 121)**

A programação seguinte possibilita a habilitação ou desabilitação das funções enumeradas na tabela 2.

Para efectuar a programação, é necessário:

- **entrar na modalidade de programação** seguindo as indicações descritas no capítulo “*Entrar em programação*”;
- inserir o código **121** e pressionar **Pn**; será ouvido um som de confirmação e os led vermelhos irão lampear por segundo para indicar que o modo 1 está a ser programado;
- **a** - pressionar “**P1**” para habilitar/desabilitar o

modo 1; um som grave indicará sua desabilitação, enquanto um som agudo indicará sua habilitação;

- **b** - pressionar “**Pn**” para confirmar e passar à programação do modo sucessivo; será ouvido um som de confirmação e os led vermelhos farão uma série de lampejos indicando o número do modo sucessivo; se não for necessário modificar um ou mais modos de funcionamento, é suficiente pressionar “**Pn**” para passar aos modos sucessivos;
- repetir os pontos **a** e **b** para programar todos os modos 2, 3 e 4;
- após ter programado e confirmado com o botão “**Pn**” o modo 5, pressionar ainda 3 vezes o botão “**Pn**” para sair da programação de sistema; será ouvido um som de confirmação e os led vermelhos se acenderão novamente de maneira contínua;
- prosseguir inserindo o código de uma nova programação ou sair deslocando o pontinho **J1** na posição **1-2**.

**Nota.** A programação não será memorizada se não forem confirmados todos os modos de funcionamento.

**Programação de botões com desabilitação da telecâmara durante a chamada (código 210)**

Com esta programação é possível atribuir aos botões a função de chamada com desabilitação da telecâmara (primeiro é necessário habilitar o modo de funcionamento 5 na programação de sistema – cód. 121). Para efectuar a programação, é necessário:

- **entrar na modalidade de programação** seguindo as indicações descritas no capítulo “*Entrar em programação*”;
- inserir o código **210** e pressionar **Pn**; será ouvido um som de confirmação e os led vermelhos começarão a lampear;
- pressionar, um por um, todos os botões cujo pressionamento não deve desabilitar a telecâmara;
- sair da programação, deslocando o pontinho **J1** na posição **1-2**.

**Restabelecimento dos botões com desabilitação da telecâmara (código 211)**

Para restabelecer a função de habilitação da telecâmara, é necessário, nos botões excluídos de tal função com a programação precedente (código 210):

- **entrar na modalidade de programação** seguindo as indicações descritas no capítulo “*Entrar em programação*”;
- inserir o código **211** e pressionar **Pn**; será ouvido um som de confirmação e os led vermelhos começarão a lampear;
- pressionar, um por um, os botões aos quais é

necessário restabelecer a função de habilitação da telecâmara; será ouvido um som de confirmação;

- sair da programação, deslocando o pontinho **J1** na posição **1-2**.

**Gestão Botões Especiais (código 233)**

Para um número máximo de 20 botões, é possível alterar um endereço programado automaticamente durante a programação dos postos externos (veja os códigos 112 e 113). Esta função é útil principalmente se desejamos mudar a sequência progressiva de algumas chamadas e/ou se desejamos habilitar atuadores para funções especiais. Para efectuar a programação, é necessário:

- **entrar na modalidade de programação** seguindo as indicações descritas no capítulo “*Entrar em programação*”;
- inserir o código **233** e pressionar **Pn**; será ouvido um som de confirmação e os led vermelhos começarão a lampear;
- **a** – compor o número do apartamento (códigos de 001 a 200) ou do atuador (códigos de 211 a 220) seguindo as indicações do capítulo “*inserção códigos ou endereços*”;
- **b** – manter pressionado o botão ao qual se deseja atribuir o endereço inserido anteriormente até que se ouça o som de confirmação;
- repetir os pontos **a** e **b** para programar outros botões ou sair, deslocando o pontinho **J1** na posição **1-2**.

**Restabelecimento dos Botões Especiais (código 233)**

Para restabelecer um ou mais botões especiais com endereço atribuído automaticamente durante a programação dos postos externos (veja os códigos 112 e 113), é necessário:

- **entrar na modalidade de programação** seguindo as indicações descritas no capítulo “*Entrar em programação*”;
- inserir o código **233** e pressionar **Pn**; será ouvido um som de confirmação e os led vermelhos começarão a lampear;
- **a** – manter pressionado o botão a ser restabelecido até que se ouça o som de confirmação;
- repetir o ponto **a** para restabelecer outros botões ou sair, deslocando o pontinho **J1** na posição **1-2**.

**Retorno à programação de fábrica**

Após ter entrado na modalidade de programação como descrito no relativo capítulo, é necessário:

- compor **000** seguindo as indicações do capítulo “*inserção códigos ou endereços*”;
- pressionar **Pn**; será ouvido um som de confirmação e os led vermelhos começarão a lampear;
- compor **123** seguindo as indicações do capítulo “*inserção códigos ou endereços*”;

- pressionar **Pn**; será ouvido um som de confirmação e os led brancos da telecâmara irão lampear brevemente;
- sair da programação, deslocando o pontinho **J1** de 2-3 a **1-2**.

**Atenção.** Após ter efetuado este procedimento, todos os valores de programação voltarão aos valores de fábrica.

**Para facilitar a programação e para se lembrar dela depois, aconselha-se a escrever os endereços na tabela seguinte.**

Códigos	Endereços	Valores de.. a..
<b>111</b>	- - -	231 ÷ 250
<b>112</b>	- - -	001 ÷ 200
<b>113</b>	- - -	001 ÷ 200
<b>114</b>	- - -	000 ÷ 120
<b>121</b>	Veja tabela 2	

**Tabela 2 – Programação de sistema (código 121)**

Modos de funcionamento	Pressionar botão “P1”	
	som agudo	som grave
<b>1</b> habilitação conversação em chamada	habilitado <input checked="" type="checkbox"/>	desabilitado <input type="checkbox"/>
<b>2</b> habilitação dos sons	habilitado <input checked="" type="checkbox"/>	desabilitado <input type="checkbox"/>
<b>3</b> habilitação acendimento vídeo (*)	habilitado <input type="checkbox"/>	desabilitado <input checked="" type="checkbox"/>
<b>4</b> reservado, deixar desabilitado	habilitado <input type="checkbox"/>	desabilitado <input checked="" type="checkbox"/>
<b>5</b> gestão botões com desabilitação da telecâmara durante a chamada	habilitado <input type="checkbox"/>	desabilitado <input checked="" type="checkbox"/>
<b>6</b> reservado, deixar desabilitado	-	desabilitado <input checked="" type="checkbox"/>
<b>7</b> reservado, deixar desabilitado	-	desabilitado <input checked="" type="checkbox"/>
<b>8</b> reservado, deixar desabilitado	-	desabilitado <input checked="" type="checkbox"/>

Programação de fábrica

## D PROGRAMMIERUNG

Nachstehend sind die werkseitigen Programmierungen aufgeführt; falls erforderlich, sind diese gemäß den Hinweisen in den folgenden Abschnitten zu ändern.

### Werkseitige Programmierungen

- Adresse der Türstation = **231**
- der Ersten Taste zugewiesene Adresse = **100**
- der Ersten Taste auf der ersten Zusatzklingelplatte zugewiesene Adresse = **102**
- Betätigungszeit des Türschlosses = **3 Sek.**
- Tasten mit Spezialfunktionen = **keine**
- Tasten mit Deaktivierung der Videokamera während des Rufes = **keine**
- Systemprogrammierung = siehe Tabelle 2

### Aufrufen des Programmiermodus

- Platte entfernen
- Jumper **J1** von Position **1-2** in Position **2-3** bringen; daraufhin ist ein Programmiererton zu hören und rote LEDs schalten sich ein (R).

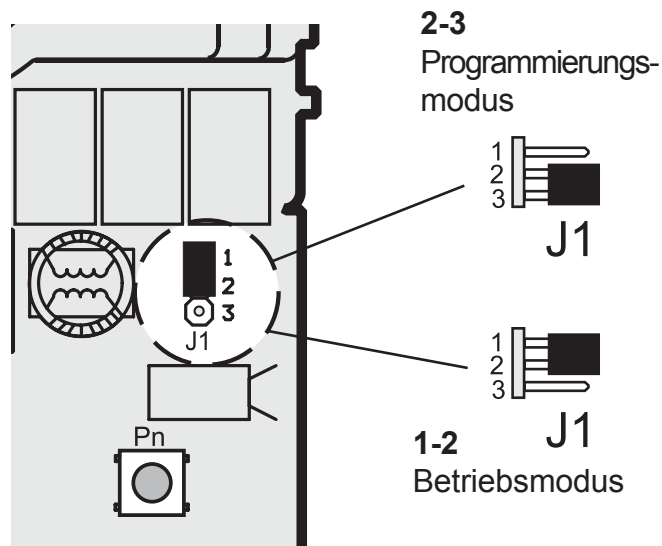
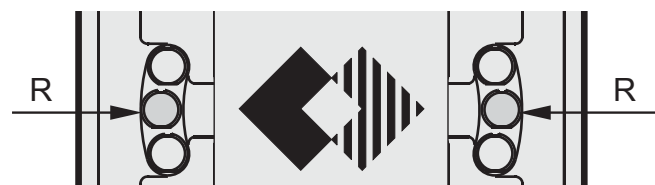

### Verlassen des Programmiermodus

Jumper **J1** von Position **2-3** in Position **1-2** bringen, um den Programmiermodus zu verlassen.

### Verwendung der Tasten

Zur Eingabe der Adressen oder Codes sind die Tasten „Pn“ und „P1“ zu benutzen.

**Pn:** Das Drücken dieser Taste dient zur **Bestätigung des eingegebenen Codes** oder um **zur nächsten Programmierphase überzugehen**.

**P1:** Durch Drücken dieser Taste kann der **Wert der einzugebenden Zahl erhöht** werden. Die Taste entsprechend der einzugebenden Zahl mehrmals drücken (Zahl 1 = Taste „P1“ 1x drücken; Zahl 9 = 9x drücken; Zahl 0 = 10x drücken)

Das Drücken der Taste „P1“ wird durch einen Ton im Lautsprecher bestätigt.

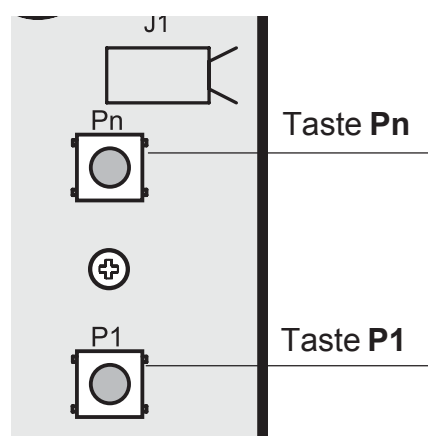

### Eingabe der Codes oder Adressen

- Die einzugebenden Codes und/oder Adressen müssen stets aus drei Ziffern (Hunderter, Zehner, Einer) bestehen; Codes, die nur aus Zehnern und Einern oder nur aus Einern bestehen, müssen mit Nullen ergänzt werden. Die Adresse 96 muss folglich als 096, die Adresse 5 als 005 eingegeben werden.
- Die Ziffern müssen einzeln, durch „n“-maliges Drücken der Taste „P1“ eingegeben werden, wobei „n“ der einzugebenden Zahl entspricht; vor Eingabe der nachfolgenden Ziffer ist eine Pause von circa 2 Sekunden einzuhalten (im Lautsprecher ist ein Ton zu hören, der angibt, wann die nächste Ziffer eingegeben werden kann); die höchstmögliche Zahl ist 255. Um beispielsweise den Code 096 einzugeben, ist also wie folgt vorzugehen:
  - 10x die Taste „P1“ drücken, um die Ziffer 0 einzugeben, dann 2 Sek. warten, bis ein Ton im Lautsprecher zu hören ist;
  - 9x die Taste „P1“ drücken, um die Ziffer 9 einzugeben, dann 2 Sek. warten, bis ein Ton im Lautsprecher zu hören ist;
  - 6x die Taste „P1“ drücken, um die Ziffer 6 einzugeben, dann 2 Sek. warten, bis ein Ton im Lautsprecher zu hören ist;

**Hinweis:** - Die eingegebenen Codes müssen stets wie in den jeweiligen Kapiteln zur Programmierung erläutert bestätigt werden.

**Tabelle 1**  
**Programmierungscodes**

111	Adresse der Türstation
112	Adresse der Ersten Taste (Pn der Türstation <b>AD2121CAG</b> )
113	Adresse der Ersten Taste der ersten Zusatzklingelplatte (Pn der ersten <b>AG100TS</b> )
114	Betätigungszeit des Türschlosses
116	Anwesenheit von Pfortnerzentrale
121	Systemprogrammierung (siehe Tabelle 2)
210	Programmierung der Tasten mit Deaktivierung der Videokamera während des Rufes
211	Rücksetzung der Tasten mit Deaktivierung der Videokamera während des Rufes
233	Programmierung der Tasten mit Spezialfunktionen
000	Rückkehr zur werkseitigen Programmierung

### Programmiermodus

Zur Programmierung ist wie folgt vorzugehen:

- Programmiermodus aufrufen** wie im Kapitel „Aufrufen des Programmiermodus“ beschrieben ist;
- Die drei Ziffern des zu ändernden Codes** entsprechend den Hinweisen im Kapitel „Eingabe von Codes oder Adressen“ eingeben; **zur Bestätigung PN drücken:** daraufhin ist ein Bestätigungston zu hören und die roten LEDs beginnen zu blinken.
- Alle Schritte ausführen, wie im entsprechenden Kapitel der gewünschten Programmierung beschrieben ist.**
- Anschließend **eine weitere Programmierung vornehmen** oder **Programmiermodus** durch Umstecken des Jumpers **J1** von Position 2-3 auf Position 1-2 **verlassen**.

**Eingabe der Adresse der Türstation (Code 111).** Mit diesem Modus kann die Adresse der Türstation mit Codes von 231 bis 250 kodiert werden.

- **Programmiermodus aufrufen** wie im Kapitel „Aufrufen des Programmiermodus“ beschrieben ist.
- Code **111** eingeben und **Pn** drücken; daraufhin ist ein Bestätigungston zu hören und die roten LEDs beginnen zu blinken.
- Für die Türstation gewählte Kodiernummer eingeben und zur Bestätigung **Pn** drücken; daraufhin ertönt ein Bestätigungston und die roten LEDs bleiben dauereingeschaltet.
- Verfahren durch Eingabe des neuen Programmiercodes fortsetzen oder durch Umstecken des Jumpers **J1** in Position **1-2** verlassen.

**Eingabe der Adresse der Ersten Taste (Code 112).** Auf der Karte des **AD2121CAG** befinden sich 2 Tasten: **PN** und **P1**. Als Erste Taste wird **PN** erkannt, während **P1** den darauffolgenden Wert bekommt (Beispiel: Pn = 001, P1 = 002; Pn = 058, P1 = 059).

Werkseitig ist die Erste Taste (**Pn**) mit der Adresse 100 kodiert; falls dies geändert werden soll, ist wie folgt vorzugehen:

- **Programmiermodus aufrufen** wie im Kapitel „Aufrufen des Programmiermodus“ beschrieben ist;
- Code **112** eingeben und **Pn** drücken; daraufhin ist ein Bestätigungston zu hören und die roten LEDs beginnen zu blinken;
- Nummer des internen Teilnehmers eingeben, dem die Taste **Pn** zugeordnet werden soll. Die internen Teilnehmer müssen mit Nummern von 001 bis 200 kodiert werden;
- Taste „Pn“ drücken; daraufhin ertönt ein Bestätigungston und die roten LEDs bleiben dauereingeschaltet.;
- Verfahren durch Eingabe des neuen Programmiercodes fortsetzen oder durch Umstecken des Jumpers **J1** in Position **1-2** verlassen.

**Eingabe der Adresse der Ersten Taste der ersten Zusatzklingelplatte (Code 113)**

Zur Erweiterung der Rufzahl muss die Türstation **AD2121CAG** zusätzlich mit einer oder mehreren (höchstens 16) Zusatzklingelplatten des Typs **AG100TS** ausgestattet werden. Jede Zusatzklingelplatte muss mit Hilfe der Mikroschalter auf der Karte kodiert werden (siehe jeweilige Produkthanleitungen). Darüber hinaus muss der Ersten Taste der Zusatzklingelplatte eine Adresse zugewiesen werden; die anschließenden Tasten aller Zusatzklingelplatten erhalten daraufhin automatisch fortlaufende Nummern. Diese Adresse muss höher als die der Taste P1 der Türstation **AD2121CAG** sein. Werkseitig ist die Erste Taste (**Pn**) der ersten Zusatzklingelplatte **AG100TS** mit der Adresse 102 kodiert; falls dies geändert werden soll, ist wie folgt vorzugehen:

- **Programmiermodus aufrufen** wie im Kapitel „Aufrufen des Programmiermodus“ beschrieben ist;
- Code **113** eingeben und **Pn** drücken; daraufhin ist ein Bestätigungston zu hören und die roten LEDs beginnen zu blinken;
- Nummer des internen Teilnehmers eingeben, dem die Taste **Pn** der ersten Zusatzklingelplatte zugeordnet werden soll. Die internen Teilnehmer müssen mit Nummern von 001 bis 200 kodiert werden; dabei ist zu beachten, dass die Adressen 100 und 101 werkseitig den 2 Tasten **AD2121CAG** zugewiesen sind;
- Taste „Pn“ drücken; daraufhin ertönt ein

Bestätigungston und die roten LEDs bleiben dauereingeschaltet.;

- Verfahren durch Eingabe des neuen Programmiercodes fortsetzen oder durch Umstecken des Jumpers **J1** in Position **1-2** verlassen.

**Türschlossbetätigungszeit (Code 114).** Zur Änderung der Betätigungszeit des Elektrotürschlosses ist wie folgt vorzugehen:

- **Programmiermodus aufrufen** wie im Kapitel „Aufrufen des Programmiermodus“ beschrieben ist;
- Code **114** eingeben und **Pn** drücken; daraufhin ist ein Bestätigungston zu hören und die roten LEDs beginnen zu blinken;
- die 3 Ziffern eingeben, die sich auf die Sekunden der Türschlossöffnungszeit beziehen (Ziffern von 000 bis 120);
- Taste **“Pn”** drücken; daraufhin ertönt ein Bestätigungston und die roten LEDs bleiben dauereingeschaltet.;
- Verfahren durch Eingabe des neuen Programmiercodes fortsetzen oder durch Umstecken des Jumpers **J1** in Position **1-2** verlassen.

**Anwesenheit von Pfortnerzentrale (Code 116).** Die folgende Programmierung ist erforderlich, wenn in der Anlage primäre und/oder sekundäre Pfortnerzentrale vorhanden sind. Zur Programmierung ist wie folgt vorzugehen:

- **Programmiermodus aufrufen** wie im Kapitel „Aufrufen des Programmiermodus“ beschrieben ist;
- Code **116** eingeben und **Pn** drücken; daraufhin ist ein Bestätigungston zu hören und die roten LEDs beginnen zu blinken;
- die Adresse **201** eingeben, wenn die Türstation Anrufe an 1 oder mehrere primären Pfortnerzentralen sendet, oder die Adresse **210**, wenn die Türstation Anrufe an 1 oder mehrere sekundären Pfortnerzentralen sendet;
- Taste **“Pn”** drücken; daraufhin ertönt ein Bestätigungston und die roten LEDs bleiben dauereingeschaltet.;
- Verfahren durch Eingabe des neuen Programmiercodes fortsetzen oder durch Umstecken des Jumpers **J1** in Position **1-2** verlassen.

**Systemprogrammierung (Code 121)**

Mit der folgenden Programmierung können die in Tabelle 2 aufgeführten Funktionen aktiviert oder deaktiviert werden.

Zur Programmierung ist wie folgt vorzugehen:

- **Programmiermodus aufrufen** wie im Kapitel „Aufrufen des Programmiermodus“ beschrieben ist;
- Code **121** eingeben und **Pn** drücken; daraufhin ist ein Bestätigungston zu hören und die roten LEDs beginnen im Sekundentakt zu blinken, um anzuzeigen, dass Modus 1 programmiert wird.

- **a – „P1”** drücken, um Modus 1 zu aktivieren/deaktivieren; ein tiefer Ton bedeutet „Deaktivierung”, ein höher Ton hingegen „Aktivierung”.
- **b – „Pn”** drücken, um zur Programmierung des nächsten Modus überzugehen; daraufhin ist ein Bestätigungston zu hören und die roten LEDs blinken einige Male, um die Nummer des nächsten Modus anzuzeigen; falls keine Änderung des Funktionsmodus gewünscht wird, genügt es, die Taste „Pn” zu drücken und zum nächsten Modus überzugehen.
- Punkte **a** und **b** wiederholen, um die Modalitäten 2, 3 und 4 zu programmieren;
- Nachdem der Modus 5 programmiert und mit der Taste „Pn” bestätigt wurde, ist die Taste „Pn” noch 3-mal zu drücken, um den Programmiermodus zu verlassen; daraufhin ertönt ein Bestätigungston und die roten LEDs bleiben dauereingeschaltet.;
- Verfahren durch Eingabe des neuen Programmiercodes fortsetzen oder durch Umstecken des Jumpers **J1** in Position **1-2** verlassen.

**Hinweis** Die Programmierung wird nur dann gespeichert, wenn alle Funktionsmodalitäten bestätigt wurden.

**Programmierung der Tasten mit Deaktivierung der Videokamera während des Rufes (Code 210)**

Mit dieser Programmierung kann allen Tasten die Ruffunktion mit Deaktivierung der Videokamera zugewiesen werden (zuvor ist Funktionsmodus 5 in der Systemprogrammierung – Code 121 – zu aktivieren). Zur Programmierung ist wie folgt vorzugehen:

- **Programmiermodus aufrufen** wie im Kapitel „Aufrufen des Programmiermodus“ beschrieben ist;
- Code **210** eingeben und **Pn** drücken; daraufhin ist ein Bestätigungston zu hören und die roten LEDs beginnen zu blinken.
- Alle Tasten, deren Betätigung keine Aktivierung der Videokamera bewirken soll, sind einzeln nacheinander zu drücken.
- Zum Verlassen der Programmierung ist der Jumper **J1** in Position **1-2** umzustecken.

**Rücksetzung der Tasten mit Videokamera-Deaktivierungsfunktion (Code 211)**

Um die Funktion der Videokamera-Aktivierung bei den Tasten wiederherzustellen, die bei der vorhergehenden Programmierung (Code 210) hiervon ausgeschlossen wurden, ist wie folgt vorzugehen:

- **Programmiermodus aufrufen** wie im Kapitel „Aufrufen des Programmiermodus“ beschrieben ist;
- Code **211** eingeben und **Pn** drücken; daraufhin ist ein Bestätigungston zu hören und die roten LEDs beginnen zu blinken.
- Die Tasten, bei denen die Videokamera-Aktivierungsfunktion wiederhergestellt werden

soll, einzeln drücken, woraufhin ein Bestätigungston zu hören ist;

- Zum Verlassen der Programmierung ist der Jumper **J1** in Position **1-2** umzustecken.

**Handhabung der Spezialtasten (Code 233)**

Bei bis zu 20 Tasten ist es möglich, die bei der Programmierung der Türstationen automatisch eingestellte Adresse zu ändern (siehe Codes 112 und 113). Diese Funktion ist vor allem dann nützlich, wenn die fortlaufende Reihenfolge bestimmter Rufe geändert und/oder Kontaktglieder für Spezialfunktionen aktiviert werden sollen.

Zur Programmierung ist wie folgt vorzugehen:

- **Programmiermodus aufrufen** wie im Kapitel „Aufrufen des Programmiermodus“ beschrieben ist;
- Code **233** eingeben und **Pn** drücken; daraufhin ist ein Bestätigungston zu hören und die roten LEDs beginnen zu blinken.
- **a** - die Nummer des internen Teilnehmers (Codes von 001 bis 200) oder des Stellgliedes (Codes von 211 bis 220) eingeben, wie im Abschnitt „Eingabe von Codes oder Adressen“ beschrieben ist;
- **b** – die Taste, der die zuvor eingegebene Adresse zugewiesen werden soll, gedrückt halten, bis der Bestätigungston zu hören ist.
- Punkte **a** und **b** wiederholen, um die übrigen Tasten zu programmieren oder Programmiermodus durch Umstecken des Jumpers **J1** in Position **1-2** verlassen.

**Rücksetzung der Spezialtasten (Code 233)**

Zur Rücksetzung von einer oder mehreren Spezialtasten auf die während der Programmierung der Türstationen automatisch zugewiesene Adresse (siehe Codes 112 und 113) ist wie folgt vorzugehen:

- **Programmiermodus aufrufen** wie im Kapitel „Aufrufen des Programmiermodus“ beschrieben ist;
- Code **233** eingeben und **Pn** drücken; daraufhin ist ein Bestätigungston zu hören und die roten LEDs beginnen zu blinken;
- **a** – die zurückzusetzende Taste gedrückt halten, bis der Bestätigungston zu hören ist;
- Punkt **a** wiederholen, um weitere Tasten zurückzusetzen oder Programmiermodus durch Umstecken des Jumpers **J1** in Position **1-2** verlassen.

**Wiederherstellung der werkseitigen Programmierung.**

Nach Aufrufen des Programmiermodus wie im entsprechenden Kapitel beschrieben ist, ist wie folgt vorzugehen:

- **000** eingeben; hierzu sind die Anweisungen des Kapitels „Eingabe von Codes oder Adressen“ zu beachten;
- **Pn** drücken; daraufhin ist ein Bestätigungston zu hören und die roten LEDs beginnen zu blinken;
- **123** eingeben; hierzu sind die Anweisungen des Kapitels „Eingabe von Codes oder

Adressen“ zu beachten;

- **Pn** drücken; daraufhin ist ein Bestätigungston zu hören und die weißen LEDs der Videokamera blinken kurz auf;
- Zum Verlassen der Programmierung ist der Jumper **J1** von Position 2-3 in Position **1-2** umzustecken.

**Achtung:** Nach Durchführung dieser Schritte werden alle Programmierwerte auf die werkseitigen Einstellungen zurückgesetzt.

**Zur Vereinfachung der Programmierung und als Erinnerungstüte empfiehlt es sich, die Adressen in die nachfolgende Tabelle einzutragen**

Codes	Adresse	Werte von.. bis..
<b>111</b>	- - -	231 ÷ 250
<b>112</b>	- - -	001 ÷ 200
<b>113</b>	- - -	001 ÷ 200
<b>114</b>	- - -	000 ÷ 120
<b>121</b>	Siehe Tabelle 2	

**Tabelle 2 - Systemprogrammierung (Code 121)**

Funktionsmodalitäten	Taste „P1” drücken	
	höher Ton	tiefer Ton
<b>1</b> Aktivierung der Sprechfunktion bei Ruf	aktiviert <input checked="" type="checkbox"/>	deaktiviert <input type="checkbox"/>
<b>2</b> Aktivierung der Töne	aktiviert <input checked="" type="checkbox"/>	deaktiviert <input type="checkbox"/>
<b>3</b> Aktivierung der Videoeinschaltung (*)	aktiviert <input type="checkbox"/>	deaktiviert <input checked="" type="checkbox"/>
<b>4</b> reserviert; deaktiviert lassen	aktiviert <input type="checkbox"/>	deaktiviert <input checked="" type="checkbox"/>
<b>5</b> Handhabung der Tasten mit Deaktivierung der Videokamera während des Rufes	aktiviert <input type="checkbox"/>	deaktiviert <input checked="" type="checkbox"/>
<b>6</b> reserviert; deaktiviert lassen	-	deaktiviert <input checked="" type="checkbox"/>
<b>7</b> reserviert; deaktiviert lassen	-	deaktiviert <input checked="" type="checkbox"/>
<b>8</b> reserviert; deaktiviert lassen	-	deaktiviert <input checked="" type="checkbox"/>

werkseitige Einstellungen

## I FUNZIONAMENTO

Controllare che i collegamenti dell'impianto siano effettuati correttamente. Mettere in funzione l'impianto collegando l'alimentatore alla rete.

Per eseguire la chiamata premere il pulsante dell'utente desiderato. Un tono di conferma sarà generato se la linea è libera, altrimenti il Led rosso lampeggiante ed un tono di occupato indicheranno che l'utente non è disponibile.

L'apparecchio chiamato suona una sola volta; se in questa fase si preme ancora lo stesso pulsante l'apparecchio squilla nuovamente.

L'utente chiamato, sollevando il microtelefono, abilita la conversazione con l'esterno per un tempo di 90 secondi.

A 10 secondi dalla fine della conversazione, si udrà un tono di fine conversazione; premere nuovamente il pulsante dell'utente chiamato per continuare la conversazione per altri 90 secondi.

Per azionare l'apertura della serratura, premere il pulsante . La durata dell'abilitazione dipende dalla programmazione scelta (codice 114). Riponendo il microtelefono l'impianto ritorna a riposo.

## E FUNCIONAMIENTO

Averiguar que las conexiones de la instalación se han hecho correctamente. Poner en función la instalación conectando el alimentador a la red. Para realizar la llamada presionar el pulsador del usuario deseado. Se genera un tono de confirmación si la línea está libre, en caso contrario el parpadeo del led rojo y un tono de ocupado indican que el usuario no está disponible. El aparato llamado suena solo una vez; si durante esta fase se presiona de nuevo el mismo pulsador el aparato sonará nuevamente. Al levantar el auricular, el usuario llamado interrumpe la llamada y habilita la conversación con la placa de calle durante unos 90 segundos. Faltando 10 segundos al término de la conversación se oye un tono de fin de conversación; hay que presionar de nuevo el pulsador del usuario llamado para continuar la conversación durante 90 segundos más.

Para accionar la apertura de la cerradura, presionar el pulsador . El tiempo de activación depende de la programación elegida (código 114). Tras colgar el auricular la instalación vuelve al estado de reposo.

ingresso 1  
door station 1  
poste de rue 1  
placa de calle 1  
posto esterno 1  
Türstation 1

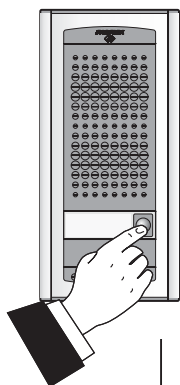

ingresso 2  
door station 2  
poste de rue 2  
placa de calle 2  
posto esterno 2  
Türstation 2

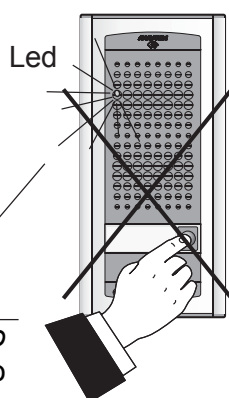

occupato  
busy  
occupé

ocupado  
ocupado  
Besetzt

## GB OPERATION

Check that all the connections of the system are correct. Connect the power supply unit to the mains.

To make a call press the button corresponding to the desired user. Call is confirmed by an acknowledge tone, if the communication line is available, or denied by a busy tone and flashing red LED if the communication line is not available. Called equipment rings only once, but if in this phase the same calling button on the external station is pressed again the equipment will ring another time. The called user picks up the handset and enables the conversation with the external station for 90 seconds. A tone will advise the user 10 seconds before the conversation ends. To continue conversation for additional 90 seconds on the external station the calling button must be pressed again.

Press the  button to release the door lock. Door lock activation time depends to the choosing programming time (code 114). Replace the handset to end the conversation.

## P FUNCIONAMENTO

Verificar que as ligações da instalação estejam efetuadas corretamente. Colocar em função a instalação, ligando o alimentador à rede. Para efectuar a chamada, pressionar o botão do usuário desejado. Um som de confirmação será ouvido se a linha estiver livre, caso contrário o led vermelho lampejante e um som de ocupado indicarão que o utilizador não está disponível.

O aparelho chamado toca apenas uma vez; se nesta fase pressionarmos ainda o mesmo botão, o aparelho toca novamente.

O usuário chamado, ao levantar o micro-telefone, interrompe a chamada, habilita a conversação com o exterior por um tempo de 90 segundos.

Faltando 10 segundos para o final da conversação, será ouvido um som de fim de conversação; pressionar novamente o botão do usuário chamado para continuar a conversação por mais 90 segundos.

Para accionar a abertura da fechadura, pressionar o botão . A duração da habilitação depende da programação escolhida (código 114).

Recolocando o micro-telefone, a instalação volta à posição em repouso.

## F FONCTIONNEMENT

Contrôler que les branchements de l'installation sont correctement effectués. Mettre en fonction l'installation en branchant l'alimentation au secteur. Pour appeler, appuyer sur le bouton-poussoir de l'utilisateur désiré. Une tonalité de confirmation sera générée si la ligne est libre, sinon la led rouge clignote et on entend la tonalité de ligne occupée qui indiquent que l'utilisateur n'est pas disponible.

L'appareil appelé ne sonne qu'une seule fois; si pendant cette phase on appuie de nouveau sur le même bouton-poussoir, l'appareil sonne de nouveau. En décrochant le combiné, l'utilisateur appelé interrompt l'appel et active la conversation avec l'externe pour un délai de 90 secondes.

Lorsqu'il ne manque que 10 secondes à la fin de la conversation, on entend une tonalité de fin de conversation; appuyer de nouveau sur le bouton-poussoir de l'utilisateur appelé pour prolonger la conversation de 90 secondes.

Pour activer l'ouverture de la gâche, appuyer sur le poussoir . La durée de l'activation dépend de la programmation choisie (code 114)

En raccrochant le combiné l'installation se rétablit en état de repos.

## D BETRIEB

Kontrollieren Sie, ob alle Verkabelungen der Anlage korrekt durchgeführt wurden. Nehmen Sie die Anlage durch Einschaltung der Stromversorgung in Betrieb. Zur Ausführung eines Rufes die Taste des gewünschten Haustelefons drücken. Wenn die Leitung frei ist, wird ein Bestätigungston erzeugt; andernfalls wird durch Blinken die rote LED und Besetztton angezeigt, dass der gewünschte Teilnehmer nicht erreichbar ist. Der angerufene Apparat klingelt nur einmal; wenn jetzt dieselbe Taste nochmals gedrückt wird, klingelt der Apparat erneut. Der angerufene Teilnehmer kann durch Abheben des Hörers ein 90 Sekunden langes Gespräch mit der Türstation führen.

10 Sekunden vor Gesprächsende ist ein entsprechender Warnton zu hören; wenn das Gespräch für weitere 90 Sekunden fortgesetzt werden soll, ist erneut die Taste des angerufenen Haustelefons zu betätigen.

Zur Aktivierung des Türöffners ist die Taste  am Hausteleson zu betätigen. Programmierung ab (Code 114).

Durch Auflegen des Hörers kehrt die Anlage wieder in Ruhestellung zurück.

**CERTIFICATO DI GARANZIA**  
**(condizioni valide solo per il Territorio Italiano)**

La garanzia ha la durata di **24** mesi dalla data di acquisto, accertata o accertabile, e viene esercitata dalla Ditta rivenditrice e, tramite questa, dai Centri Assistenza Tecnica Autorizzati FARFISA.

La garanzia deve essere esercitata, pena la decadenza, entro **otto** giorni dalla scoperta del difetto.

LA GARANZIA NON E' VALIDA SE NON DATATA E VIDIMATA CON TIMBRO E FIRMA DEL RIVENDITORE ALL'ATTO DELL'ACQUISTO. CERTIFICATO UNICO ED INSOSTITUIBILE.

# FARFISA

DATA DI ACQUISTO - DATE OF PURCHASE - DATE D'ACHAT - FECHA DE COMPRA - DATA DE COMPRA - EINKAUFS DATUM

TIMBRO E FIRMA DEL RIVENDITORE  
DEALER'S NAME AND ADDRESS  
NOM ET ADRESSE DU REVENDEUR  
NOMBRE Y DIRECCION DEL DISTRIBUIDOR  
CARIMBO E ASSINATURA DO REVENDEDOR  
STÄMPEL DES HÄNDLERS

MATRICOLA - SET NUMBER - MATRICULE APPAREIL -  
N° MATRICULA - N° DE MATRICULA - SERIENNUMMER

Cod. M527046000 Mi 2426

Smaltire il dispositivo secondo quanto prescritto dalle norme per la tutela dell'ambiente.  
*Dispose of the device in accordance with environmental regulations.*  
Écouler le dispositif selon tout ce qu'a été prescrit par les règles pour la tutelle du milieu.  
*Eliminar el aparato según cuánto prescrito por las normas por la tutela del entorno.*  
Disponha do dispositivo conforme regulamentos ambientais.  
*Werden Sie das Gerät in Übereinstimmung mit Umweltregulierungen los.*

La ACI Srl Farfisa Intercoms si riserva il diritto di modificare in qualsiasi momento i prodotti qui illustrati.  
*ACI Srl Farfisa Intercoms reserves the right to modify the products illustrated at any time.*  
La ACI Srl Farfisa Intercoms se réserve le droit de modifier à tous moments les produits illustrés.  
*ACI Srl Farfisa intercoms se reserva el derecho de modificar en cualquier momento los productos ilustrados aquí.*

E' riservata à ACI Srl Farfisa intercoms o direito de modificar a qualquer momento os produtos aqui ilustrados.  
*Änderungen vorbehalten.*

**ACI srl Farfisa Intercoms**  
Via E. Vanoni, 3 • 60027 Osimo (AN) • Italy  
Tel: +39 071 7202038 (r.a.) • Fax: +39 071 7202037 • e-mail: [info@farfisa.com](mailto:info@farfisa.com) • [www.farfisa.com](http://www.farfisa.com)

CE

